

BAB IV
ANALISA HADIS-HADIS TENTANG FADILAH
ORANG MEMBACA AL QUR'AN

A. KWALITAS PERSAMBUNGAN SANAD.

Seorang yang mempelajari Hadis, maka harus memulainya dengan mempelajari kualitas persambungan Sanad, kualitas para periwayat dan kualitas Matan Hadis tersebut. Hal itu dimaksud untuk menetapkan Kehujjahan Hadis tersebut.

Adapun kualitas persambungan Sanad sebagai berikut:

1. Hadis ke I

Keseluruhan Sanad Hadis ini adalah sebagai berikut:

a. Amru bin Zurarah (- 278)

Nama lengkap beliau adalah Amru bin Zurarah bin Waqid al Kalabiy abu Muhammad bin abi Amru an Naisaburiy al Maqriy al Hafid. (Ibnu Hajar, 1326, MII : 35)

Guru-guru beliau diantaranya Jarir, abu Bakar bin Iyas, Abul Waris dan sebagainya, (Ibnu Hajar, 1326 : VIII: 35)

Murid-murid beliau antara lain ad Darimiy, al Bukhari Muslim dan sebagainya.

Lafat yang digunakan untuk menerima Hadis adalah (حَدَّثَنَا)

b. J a r i r. (110 - 188)

Nama lengkap beliau adalah Jarir bin Abdul Hamīd bin Qurtiād Dabbiy abu Abdillāh Ar Rāziy Al Qādiy.

Beliau lahir di desa Qura As Bihan pada tahun 107 H. dan menetap di Kufah. (Ibnu Hajar, 1326, II : 75 - 76)

Guru-guru beliau antara lain adalah Yahya bin Said - al Ansnariy, Sulaiman At Taimiy , Abu Haiyan at Tai miy dan masih orang banyak lagi (Ibnu Hajar, 1326 , II : 75)

Murid-murid beliau antara lain adalah Ishaq bin Raha waih, Muhammad bin Qidamah, Ali bin Al Madiniy dan - segolongan orang banyak. (Ibnu Hajar, 1326, II:75)

Beliau meninggal pada tahun 188 Hijriyah di Kufah. (ib nu Hjar, 1326, II : 76)

Adapun lafat yang digunakan menerima Hadis adalah de- ngan (و).

c. Q ā b ū s

Nama lengkap beliau adalah Qābūs bin Al Mukhāriq bin Sālim Asy Syaibaniy Al Kufiy. (Ibnu Hajar, 1326, VII: 306)

Guru-guru beliau adalah ayahnya sendiri dan Umi Fadl bin Al Hāriṣ. (Ibnu Hajar, 1326, VII : 306)

Diantara murid beliau adalah Sammāk bin Harb. (Ibnu -

Hajar, 1326, VII : 306)

Lafat yang dibut oleh beliau untuk mengambil Hadīs dari gurunya adalah (حَدَّثَنَا).

d. Al Mukhariq bin Sālim

Nama lengkap beliau adalah Al Mukharīq bin Saḥīm abul - Qābūs asy Syaibaniy. (Ibnu Hajar, 1326 H, X : 68)

Guru-guru beliau antara lain Nabi sendiri, Ibnu Mas'ūd, Ali bin Abī Talib dan sebgainya. (Ibnu Hajar, 1326 H. , X : 68)

Murid-murid beliau adalah Qābus dan Abdullah. (Ibnu Hajar, 1326 H, X : 68)

Adapun lafat yang digunakan meriwayatkan Hadīs dari gurnya adala (عَنْ).

e. Abdullah bin Abbās.

Nama lengkap beliau adalah Abdullah bin Abbas bin Abdil Muṭṭalib bin Hisyam bin Abdul Manāf abul Abbās. (Al Malikiy, 1982 : 230)

Guru-guru beliau adalah Rasul, SAW., Abdullah bin Umar, Anas bin Malik dan sebagainya. (Al Malikiy, 1982 : 236)

Murid-murid beliau antara lain adalah Amru bin Dīnār, Sa'id bin Musaiyib dan sebgainya (Al Malikiy, 1982 : 235).

Beliau meninggal pada tahun 68 H. (al Maliki, 1982 : 234).

Adapun lafat yang digunakan untuk menceritakan Hadis adalah (قال).

Untuk mempermudah menganalisis persambungan sanad Hadis ini perlu diperhatikan gambar dibawah ini :

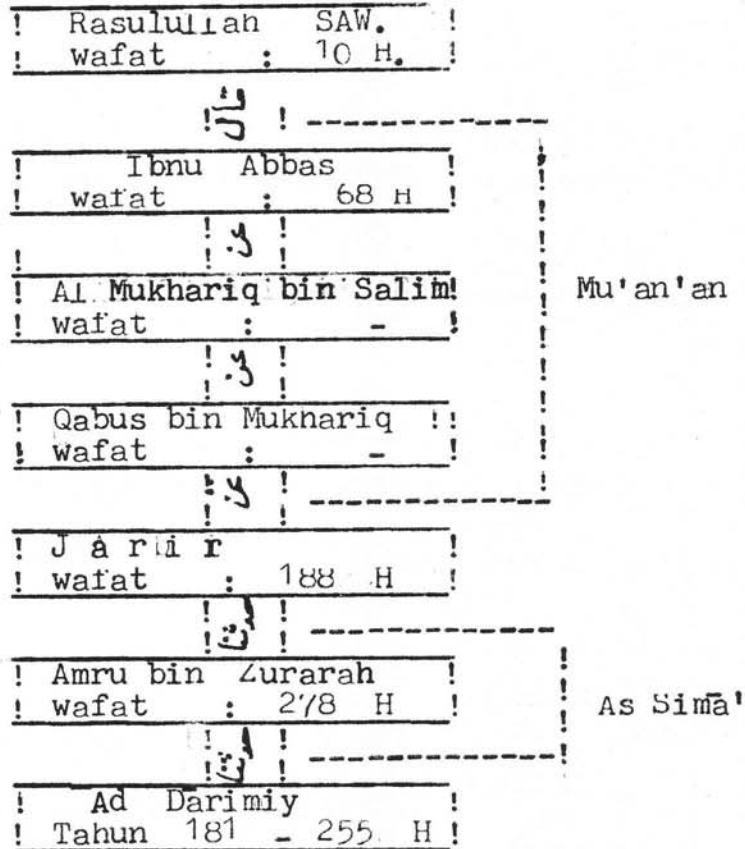

Dengan gambar diatas terangnya, bahwa antara Ad Darimiy sampai Jarir sanadnya bersambung, dengan memperhatikan tahun masing-masing hidup dan memperhatikan lafat penyampaian Hadis yang sah.

Antara Jarir sampai Ibnu Abbas lafatnya tidak sah untuk memindah Hadis. Oleh sebab itu persambungan sanad mereka ditentukan kemungkinan satu masa mereka dengan

para guru mereka. Antara Jarir dan Qabus pernah terjadi hubungan menjadi gurunya karena banyaknya para guru Jarir yang tidak disebut (hanya menyebut waghairuhum). Antara Qabus dan Ayahnya mereka jelasa semasa. Dan antara Al Muknariq dengan Ibnu Abbas mereka sama-sama Sahabat Nabi.

Dengan demikian semua periwayat dalam sanad Hadīs ini adalah bersambung.

2. Hadīs ke II.

Keseluruhan sanad Hadīs ini adalah :

a. Abdullah bin Khalid bin Hazm

Nama lengkap beliau adalah Abdullah bin Khalid bin Hazm. (Abu Abdillah, 1953, V : 45)

Diantara guru beliau adalah Ibrahim bin Adham dan di antara murid beliau adalah Yahya bin Yunus. (Abu Abdillah, 1953, V: 45)

Adapun lafat yang digunakan untuk mengambil Hadīs dari gurunya adalah (خبر).

b. Muhammad bin Salamah (- 191 H)

Nama lengkap beliau adalah Muhammad bin Salamah bin Abdillah Al Bahiliy Maula Abu Abdillah Al Haraniy. (Ibnu Hajar, 1326, IX : 193)

Guru-guru beliau antara lain Khalid bin Abdur Rahim,

Abu Sinnan, Muhammad bin Ishaq dan sebagainya (Ibnu Hajar, 1326, IX:194)

Murid-murid beliau adalah Ahmad bin Hambal, Abdul Aziz Abdullah bin Muhammad dan sebagainya. (Ibnu Hajar, 1326 : 194)

Beliau meninggal pada tahun 191 Hijriyan. (Ibnu Hajar, 1326, IX : 194)

Adapun lafat yang dipergunakan untuk menerima Hadis dari gurunya adalah (عنه).

c. Abū Sinnān

Nama lengkap beliau adalah Sa'id bin Sinnān al Barjamīy Abū Sinnān Aasy Syaibaniy Al Asgar Al Kufiy. (Ibnu Hajar, 1326, IV: 45)

Guru-guru beliau adalah Tawus, Abu Ishaq as Sabi'iy, Alqamah bin Mursyid dan sebagainya. (Ibnu Hajar, 1326 IV : 45)

Murid-murid beliau diantaranya adalah Ishaq bin Sulaiman, Muhammad bin Salamah, Ibnu Mubarak dan sebagainya. (Ibnu Hajar, 1326, IV : 45)

Adapun lafat yang mengantarinya dengan gurunya adalah (عنه).

d. Abu Ishaq as Sabi'iy. (33 H - 129 H)

Nama lengkap beliau adalah Amru bin Abdillah bin Ubaidi Abu Ishāq as Sabi'iy Al Kufiy. (Ibnu Hajar, 1326, VII : 63)

Guru-guru beliau antara lain Sulaiman bin Sard, Abul Ahwas, Amru bin Al Harīs dan sebagainya. (Ibnu Hajar 1326, VII : 64)

Murid-murid beliau antara lain Sufyan Ibnu Uyainah , Al 'A'masy, Sulaiman bin Su'ud dan sebagainya. (Ibnu Hajar, 1326 ; VII : 64) .

Adapun lafat yang digunakan untuk menceritakan Hadīs dari guru beliau adalah (عن).

e. Abul Ahwās

Nama lengkap beliau adalah 'Auf bin Malik bin Nadlah Al Jusamiy abul Ahwas al Kufiy. (Ibnu Hajar, 1326, VIII : 169)

Guru-guru beliau antara lain Malik bin Maḍlah, Ibnu - Mas'ud, Abu Musa Al Asy'ariy dan sebagainya (Ibnu Hajar, 1326 : 169)

Murid-murid beliau antara lain Abdullah bin Murrah , Abul Ahwas as Sabi'iy, Malik bin Harīs dan sebagainya (Ibnu Hajar, 1326, VIII: 169)

Beliau adalah salah seorang sahabat kecil yang biasa mengambil Hadīs dari sahabat besar.

f. Abdullah bin Mas'ūd (- 23 H)

Nama beliau adalah Abdullah bin Mas'ūd bin Gafil ,
bin Habib syamkn bin Mahzūm bi Salinan bin Kāhil bin
al Harīs bin Tamīm bin Sa'ad bin Huzail bin Mudrikah
bin Ilyas Abu Abdir Rahman al Huzailiy. (Ibnu Hajar
, 1326, VI : 27)

Beliau biasanya membawa sepatunya Nabi, membawa ken
di Nabi, untuk berwudu, membawa sikat gigi Nabi dan
sebagainya.

Beliau juga banyak disiksa orang kafir Quraisy oleh
karena itu pindah ke Habasyah.

Pada Zaman Umar bin beliau diangkat menjadi hakim,
ketua baitul Ma'di Kufan.

Pada ahir hayatnya beliau pindah ke Madinah, wafat
di situ pada tahun 23 Hijriyah . (Abbas, 1982, II :
32 - 34).

Untuk mempermudah menganalisis persambungan sanad
Hadīs ini maka perlu dibantu dengan gambar.

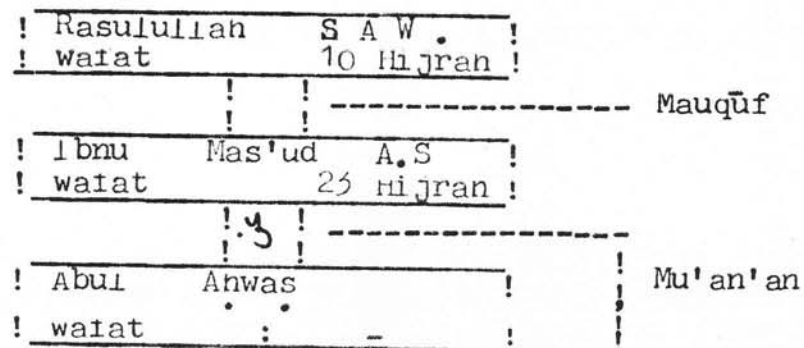

! 3 ! ! Abu Ishaq as Sibaiy! ! wafat : 129 H !	Mu'an'an
! 3 ! ! Abu S i n n a n ! wafat : - !	
! 3 ! ! Muhammad bin Salamah! ! wafat : - !	as Sima'
! 3 ! ! Abdullah bin Khalid ! wafat : - !	
! 3 ! ! Ad Darimiy ! wafat : 255 H !	

Dengan memperhatikan gambar diatas nyatalah, bahwa mulai dari Ad Dārimiy sampai dengan Muhammad bin Sa mah adalah muttasil diketahui dari lafat yang sah me nurut aturan menerima dan menyampaikan Hadīs.

Antara Abu Sinnān dan Abu Ishaq persambungannya dike ketahui dari biodata Abu Ishaq, bahwa beliau mempunyai murid murid yang bernama Ibnu Sinnān.

Antara abu Ishāq dan d abu Ahwās persambungan mere ka diketahui dari biodata abu Ishāq, bahwa beliau mempunyai guru bernama abul Ahwās .

Antara Abil Ahwās dengan Ibnu Mas'ūd persambungan mer ka dapat diketahui dari biodata Abul Ahwās, bahwa be liau mempunyai guru bernama Ibnu Mas'ūd.

Dengan demikian maka sanad Hadīs ini adalah Muttasil.

3. Hadis ke III.

Keseluruhan dari sanad Hadis ini adalah sebagai berikut:

a. Abu 'Amir Qabīṣah (- 215 H)

Nama lengkap beliau adalah Qabīṣah bin Uqbah bin Muḥammad bin Sufyan bin 'Uqbah bin Rabī'ah bin Zunaid bin Ra'āb bin Ḥabīb bin Sawwā'ah bin 'Amir bin Sa'sa'ah as Sawwāiy abu 'Amir al Kufiy. (Ibnu Hajar 1326 H, VIII : 347)

Guru-guru beliau diantaranya Yūnus bin Ishāk, Sufyan -As Ṣauriy, Isrā'īl dan sebagainya. (Ibnu Hajar, 1326 VIII : 348)

Murid-murid beliau diantaranya Al Bukhariy, Yahya bin Basyar, Abu Bakar bin Syaibah dan sebagainya. (Ibnu Hajar, 1326 : 348)

Beliau meninggal tahun 215 Hijriyah. (Ibnu Hajar, 1326, VIII : 349)

Adapun lafat yang mengantarainya dengan guru beliau adalah (حدثنا)

b. Sufyān aṣ Ṣauriy (- 161 H)

Nama lengkap beliau adalah Sufyān bin Sa'id bin Masyruḥ aṣ Ṣauriy al Kufiy. (Ibnu Hajar, 1326 ; VIII : 111)

Guru-guru beliau antara lain Ishaq asy Syaibaniy, Abu Ishaq as Sabi'iy, Abdul Malik bin 'Umar dan sebagainya (ibnu Hajar, 1326, IV : 112)

Murid-murid beliau diantaranya Ja'far bin Barqan, Yahya bin Sa'id al Qattān, abu Ishaq al Fazariy dan sebagainya. (ibnu Hajar, 1326, IV : 112)

Beliau meninggal dunia di Basrah pada tahun 161 Hijriyah. (ibnu Hajar, 1326, IV : 112)

Adapun lafat yang mengantarainya dengan guru beliau adalah (حَدَّثَنَا)

c. 'Ata' bin as Sāib (137 H)

Nama lengkap beliau adalah 'Ata' ibnus Sāib bin Malik abu Sāib. (ibnu Hjar, 1326, VII : 203)

Guru-guru beliau antara lain Yazid bin Abban, Abdulah bin Auta, Sa'id bin Jubair dan sebagainya dari mereka yang banyak, (ibnu Hajar, 1326, VII : 203)

Murid-murid beliau adalah, al 'A'masy, Sufyan as Sauriy, Syu'bah dan sebagainya. (ibnu Hajar, 1326, VII: - 204)

Beliau meninggal pada tahun 137 Hijriyah. (ibnu Hajar 1326 , VII : 206)

Lafat yang mengantarainya dengan guru beliau : ()

d. Abul Ahwās

Biodata beliau sudah penuli paparkan pada Hadis ke II terdahulu.

e. Abdullah bin Mas'ud (- 33 H)

Guru-guru beliau adalah Nabi, Sa'id bin Mu'az, Jabir bin Abdillah dan sebagainya. (ibnu Hajar, 1326, VI:27)

Murid-murid beliau diantaranya Ubaidah bin 'Amru as Sulaimaniy, abul Usman al Hindiy, Abul Ahwās dan sebagainya. (ibnu Hajar, 1326, VI : 28)

Beliau meninggal pada tahun 33 Hijriyah . (ibnu Hajar, 1326, VI : 28)

Untuk mempermudah penganaalisaan, maka perlu diperhatikan gambar dibawah ini :

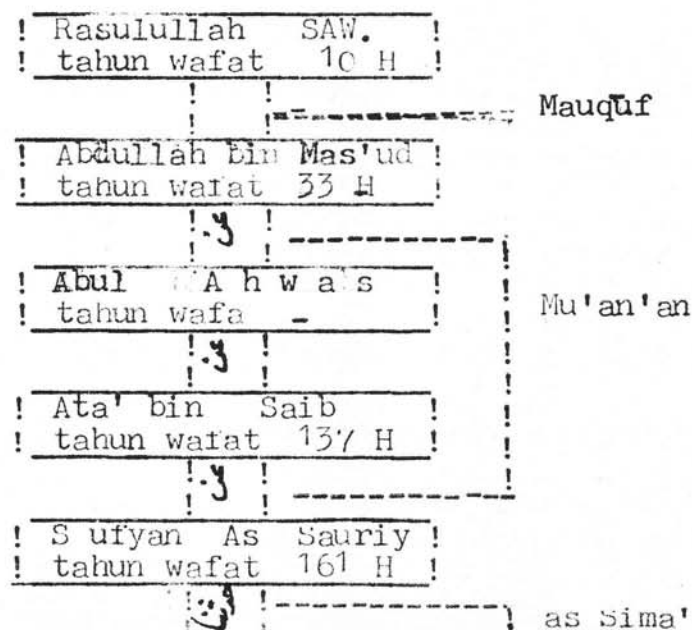

Qabisah abu 'Amir tahun wafat 215 H	As Simā'
Ad Darimiyy tahun 181 - 255 H	

Dengan memperhatikan gambar dan paparan di atas teranglah, bahwa antara Ad Darimiyy sampai Sufyan as Sa'uriyy per sambungan mereka diketahui dari lafat yang mengantarai mereka dengan gurunya.

Sedang antara Sufyan as Sa'uriyy dan 'Ata' bin Sāib per sambungan mereka dapat diketahui dengan tahun wafat masing-masing.

Antara 'Ata' bin Sāib dengan Abul Ahwas persambungan mereka dapat diketahui dari biodata 'Ata' bahwa beliau mempunyai guru yang banyak yang tidak disebutkan keseluruhannya.

Antara Abul Ahwas dengan Abdullah bin Mas'ud persambungan mereka dapat diketahui dari biodata Abdullah bin Mas'ud yang mempunyai murid bernama Abul Ahwas.

Dengan demikian Hadis ini mulai dari periwayat pertama sampai ahir adalah bersambung.

4. Hadis ke IV.

Keseluruhan sanad Hadis ini sebagai berikut :

a. Mu'az bin Hani' (- 207 H)

Nmama lengkap beliau adalah Mu'az bin Hāni' al Qāisiy menurut pendapat yang lain al Yasykuriy. (ibnu Hajar, 1326, X :196)

Guru-guru beliau diantaranya Harb bin Syaddād, Hamad bin Salamah, Muhammad bin Muslim at Ta'ifiy dan sebagainya. (ibnu Hajar, 1326, X : 196)

Murid-murid beliau diantaranya Amru ibnu 'Ali, abu Daud al Haraniy, Muhammad bin Yunus dan sebagainya. (ibnu Hajar, 1326, X : 196)

Mu'az bin Hani' meninggal pada tahun 207 Hijriyah .
(ibnu Hajar, 1326, X : 196)

Adapun lafat yang digunakan untuk memindahkan Hadis dari guru beliau adalah (حرفنا)

b. Harb bin Syaddād (- 161 H)

Nama lengkap beliau adalah Harb bin Syaddād al Yasykuriy abul Khattab al Basyriy al 'A'tar. (ibnu Hajar, 1326, II : 224)

Guru-guru beliau adalah Yahya bin abi Kasir, al Hasan, Husain bin Abdir Rahmān, dan sebagainya. (ibnu Hajar, 1326, II : 224)

Murid-murid beliau diantaranya Abdus Samad bin Abdul Waris, Ja'far bin Sulaiman, 'Amru bin Murauzaq. (ibnu Hajar, 1326, II 224)

Beliau meninggal pada tahun 161 Hijriyah. (Ibnu Hajar , 1326 :II : 224)

Adapun lafat yang mengantarainya dengan guru beliau adalah (حدثنا).

c. Yahya bin Abi Kāsīr (- 132)

Nama lengkap beliau adalah Yahya bin Abi Kāsīr at Ta'iy maula Abu Naṣr al Yamamiy. (Ibnu Hajar, 1326 , XI : 268)

Guru-guru beliau diantaranya Abu Salamah, Hilal bin Abi Maimunah, Muḥammad bin Ibrahim at Taimiy dan sebagainya. (Ibnu Hajar, 1326, XI : 268)

Murid-muridnya diantaranya Harb bin Syaddād, Ali bin al Muḥarak, Imran al Qaṭṭan dan sebagainya. (Ibnu Hajar, 1326, XI : 268)

Beliau meninggal dunia pada tahun 132 Hijriyah. (Ibnu Hajar, 1326, XI : 269)

Sedang lafat yang mengantarainya dengan guru beliau adalah (حدثني)

d. Hafs bin Innān al Hanafiy

Nama lengkap beliau adalah Hafs bin 'Innān al Hanafiy al Yamamiy. (Ibnu Hajar, 1326, III : 415)

Guru-guru beliau diantaranya Abu Hurairah, Ibnu Umar,

Nafi' maula Ibnu Umar. (Ibnu Hajar, 1326, III:415).

Murid-murid beliau diantaranya Umar bin Hafs dan Yahya bin Abi Kasir. (Ibnu Hajar, 1326, III : 415)

Adapun lafat yang mengantarainya dengan guru beliau adalah (أنا)

e. Abu Hurairah (- 57 H)

Nama lengkap beliau adalah Abdur Rahman bin Sahr ad-Dusiy. (Abbas, 1982, II : 13)

Beliau masuk Islam pada tahun Khaibar yaitu tahun 7 Hijriyah dan langsung ikut perang Khaibar bersama Rasulullah.

Setelah kembali dari Khaibar beliau tetap bersama Rasulullah dalam suka dan duka dan menjadi ahli Suffah, yaitu sekumpulan Sahabat Nabi yang tinggal di bagian-Masjid yang beratap. (Abbas, 1982, II :13)

Guru-guru beliau diantaranya Rasulullah SAW. , Abu Bakar, Umar, Ubaibin Ka'ab dan sebagainya. (al Khatib, 1971 : 429)

Murid-murid beliau diantaranya Anas bin Malik, Abu Salamah, Ibnu Umar. (al Khatib, 1971 :429)

Beliau meninggal pada tahun 57 H. yang turut mengubakannya adalah Ibnu Umar, Abu Sa'id dan Marwan .

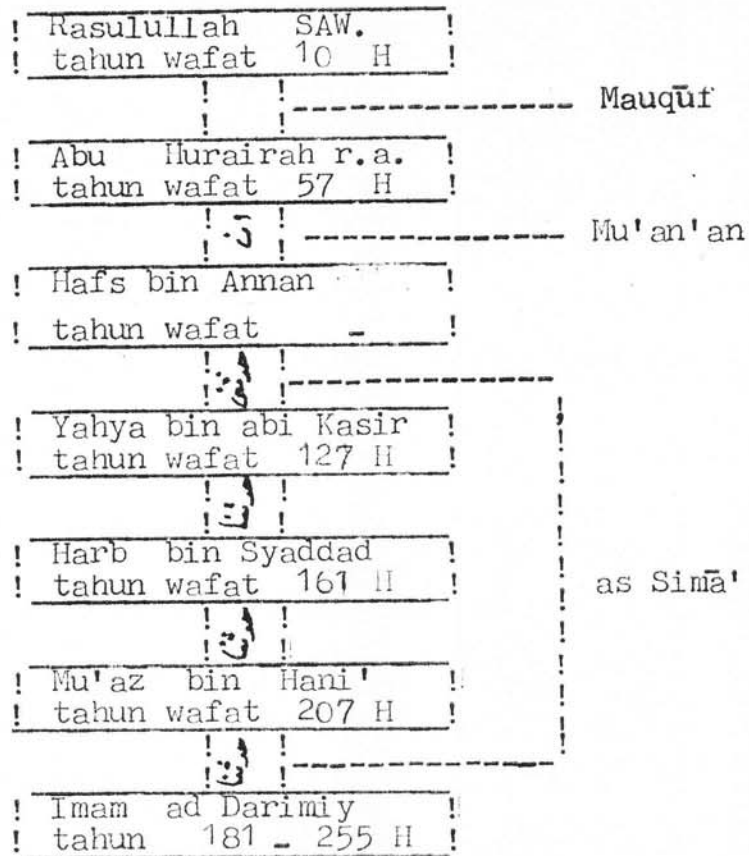

Dengan memperhatikan gambar dan paparan di atas, maka teranglah bahwa antara Ad Dārimiy sampai Hafs bin Annan ke muttasilan mereka dapat diketahui dari lafat yang mengantarainya dengan guru mereka.

Antara Hafs bin Annan dan Abu Hurairah persambungan mereka dapat diketahui dari biodata Hafs bahwa beliau mempunyai guru Abu Hurairah.

Antara Abu Hurairah dan Rasul, karena Hadis ini terhenti hanya sampai Abu Hurairah, maka dilihat dari matan Hadis ini. Karena Abu Hurairah tidak mungkin mengambil Hadis ini dari ahli kitab, Hadis ini tidak menjelaskan bahasa,

dan tidak ada lapangan untuk ijtihad, maka Hadis ini menjadi Marfu' Hukmiy.

Dengan demikian maka sanad Hadis ini bersambung.

5. Hadis ke V.

Keseluruhan sanad Hadis ini adalah sebagai berikut :

a. Abdullah bin Yazid

Nama lengkap beliau adalah Abdullah bin Yazid al Adadawiy maula ali Umar Abu Abdir Rahmān al Maqriy al Qu syairiy. (ibnu Hajar, 1326, VI : 83)

Guru-guru beliau diantaranya Abu Hanafiyah, Ibnu Luhai'ah, Syu'bah dan sebagainya. (ibnu Hajar, VI : 83)

Murid-murid beliau diantaranya, al Bukhariy, Yahya bin Musa al Balahiy, ali ibnu al Madaniy dan sebagainya (ibnu Hajar, VI : 83)

Beliau meninggal pada tahun 213 Hijriyah di Makkah al Mukarramah. (ibnu Hajar, VI : 84)

Lafat yang mengantarainya dengan guru beliau adalah -
(*li*).

b. Ibnu Luhai'ah

Nama lengkap beliau adalah Abdullah bin Luhai'ah bin Uqbah bin Far'an bin Rabi'ah bin Sauban Al Hadramiy -

al A'duliy, abu Abdir Raḥmān al Miṣriy al Faqih al-Qadiy. (ibnu Hajar, 1326, V : 373)

Guru-guru beliau antara lain Yazīd bin abi Habīb, Masruh bin 'Ahan, 'Ata' bin abi Raban dan sebagainya. (- ibnu Hajar, 1326 ; V : 373)

Murid-murid beliau diantaranya Ahmad bin Isa, al Auza'iy, Abdullah bin Yazid al maqriy dan sebagainya. (ibnu Hajar, 1326, V : 374)

Beliau meninggal belum diketahui.

Lafat yang mengantarainya dengan guru beliau adalah:

(عن)

c. Masyruh bin 'Ahan (- 120 H)

Nama lengkap beliau adalah Masyruh bin 'Aḥnān al Ma'afiriy abul Mis'ab al Miṣriy. (ibnu Hajar, 1326, X:155)

Guru-guru beliau antara lain Muḥarrar bin abi Hurairah, uqbah bin 'Amir al Juhainiy, Salim bin Amru dan sebagainya. (ibnu Hajar, 1326, X : 155)

Murid-murid beliau diantaranya ibnu Luhai'ah, Walid bin Al Mugirah dan sebagainya. (ibnu Hajar, 1326, X: - 155).

Lafat yang mengantarainya dengan guru beliau adalah-

(س)

Beliau meninggal pada tahun 120 Hijriyan. (ibnu Hajar

, 1326, X : 155)

d. Uqbah bin Amir (- 58 H)

Nama lengkap beliau adalah Uqbah bin Amir bin Abbas bin Amru bin Adiy bin Amru bin Rafi'ah bin Muwaddaah bin 'Adiy bin Ganam bin Rabi'ah bin Rasydān bin Qais bin Juhainah al Juhainiy abu Muhammad. (ibnu Hajar, 1326, VII : 242)

Guru-guru beliau antara lain Nabi Muhammad dan Umar bin Khattab. (Ibnu Hajar, 1326, VII : 242)

Murid-murid beliau diantaranya Misran bin 'Ahan, Ibnu Abbas, Ali bin Rabbah dan sebagainya. (ibnu Hajar 1326, VII : 243)

Beliau meninggal pada tahun 58 Hijriyah, sedang menurut riwayat lain beliau meninggal diakhir masa pemerintahan khilafah Umaiyan. (ibnu Hajar, 1326, VII:243)

Lafat yang mengantarainya dengan guru beliau adalah (سأ).

Untuk mempermudah analisa persambungan sanad, maka dibantu dengan gambar.

!	Rasulullah	S A W	!
!	tahun wafat	10 H	!

! : !

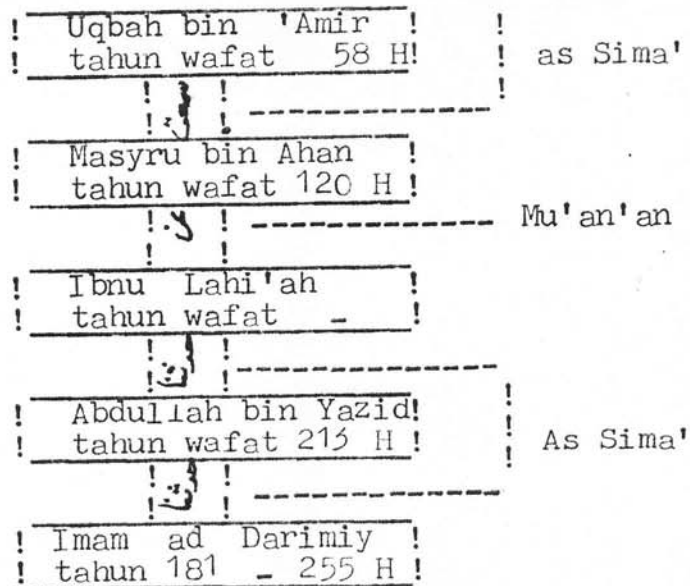

Dengan memperhatikan dan paparan diatas, maka teranglah bahwa antara Ad Darimiy sampai Ibnu Lahi'ah adalah persambungan mereka dapat diketahui dari lafat yang mengantarainya dengan guru mereka.

Antara Ibnu Lahi'ah dengan Masyru bin Ahan persambungan mereka diketahui dari biodata Ibnu Lahi'ah, bahwa beliau mempunyai guru bernama Masyru bin 'Ahan.

Antara Masyru bin 'Ahan sampai Rasul persambungan mereka diketahui dengan lafat yang mengantarainya dengan guru mereka disamping dengan yang lain.

Dengan demikian, maka sanad Hadis ini adalah bersambung semuanya.

6. Hadis ke VI.

Sanad Hadis ini secara keseluruhan sebagai berikut :

a. Abdullah bin Ja'far ar Raqiy (220 H)

Nama lengkap beliau adalah Abdullah bin Ja'far bin Gailan ar Raqiy abu Abdir Rahman al Quraisyiy. (ibnu hajar, 1326, V : 173)

Guru-guru beliau antara lain Abdul AZIZ ad Darawardiy , Ubaidillah bin Amru, Mu'tamar bin Sulaiman dan sebagainya. (ibnu Hajar, 1326, V : 173)

Murid-murid beliau diantaranya Muhamad bin Ibrahim ad Dawarqiy, Ismā'īl bin Syamwiyah, Muhammad bin Yahya. (ibnu Hajar, 1326, V : 173)

Abdullah bin Ja'far meninggal pada tahu 220 Hijriyah (ibnu Hajar, 1326, V : 174)

Adapun lafat yang mengantarainya dengan guru beliau adalah (عن).

b. Abdullah bin 'Amru (101 - 180 H)

Nama lengkap beliau adalah Ubaidillah bin 'Amru bin al Wahid al Asadiy maula abu Wahab al Jazuriy ar Raqiy. (ibnu Hajar, 1326, VII : 32)

Guru-guru beliau diantaranya Abdul Malik bin Umair , Mu'ammār, as Sa'uriy dan sebagainya. (ibnu Hajar, 1326 VII : 32)

Murid-murid beliau antara lain Abdullah bin Ja'far ar

Raqiy, Ahmad bin Abdul Malik al Haraniy dan lain se bagainya. (ibnu Hajar, 1326, VII : 32)

Ubaidillah bin Amru lahir pada tahun 101 Hijriyah , dan meninggal pada tahun 180 di Raqqa. (ibnu Ha - jar, 1326, VII : 33).

Lafat yang mengantarainya dengan guru beliau adalah (عن)

c. Zaid bin abī Unaisah

Nama lengkap beliau adalah Zaid bin abi Unaisah Za- id al Jazuriy abu Usamah ar Rahawain, berasal dari Kufah al Gaznawiy. (ibnu Hajar, 1326, III : 397)

Guru-guru beliau diantaranya, Abu Ishaq as Sabi'iy, abu Ishāq, Az Zuhriy, 'Ata' bin Saib dan sebagainya. (ibnu Hajar, 1326, III : 297)

Murid-murid beliau diantaranya Abdullah bin Amru ar Raqiy, Abdur Rahman al Haraniy, Maš'ar dan sebagai- nya. (ibnu Hajar, 1326, III : 297)

Beliau meninggal dunia di Rahah.

Lafat yang mengantarainya dengan guru beliau adalah (عن).

d. A s i m (127 -H)

Nama lengkap beliau adalah 'Asim bin Bahdalah bin Na-

jid al Asadiy maula al Kufiy abu bakar al Maqriy. (-
ibnu Hajar, 1326, V : 38).

Guru-guru beliau diantaranya Abu Wail, abu Saalih, Mu
saiyib bin Rafi' dan sebagainya. (ibnu Hajar, 1326, V
: 38)

Murid-murid beliau dinataranya 'Ata' bin abi Rabah ,
Hammad, Zaidah dan sebagainya. (ibnu Hajar, 1326, V:38)

Asim meninggal pada tahun 128 Hijriyah. (ibnu Hajar,
1326, V : 39)

Lafat yang mengantarainya dengan guru beliau adalah;
(عَنْ).

e. Abu Salih (- 101 H)

Nama lengkap beliau adalah Zakwan abu Salih as Samman
az Ziyat al Madaniy maulah Juwairiyah binti Ahmas al
Gatfaniy. (ibnu Hajar, 1326, III : 219)

Guru-guru beliau adalah abu Darda', abu Sa'id al Hud
riy, Abu Hurairah dan sebagainya. (ibnu Hajar, 1326
III : 219)

Murid-murid beliau diantaranya al 'A'masy, abu Hazim,
Salamah bin dinar dan lainnya. (ibnu Hajar, 1326, III:
219)

Beliau wafat pada tahun 101 H. (Hajar, 1326, III:220)

f. Abu Hurairah (- 57 H)

Biodata Abu Hurairah ini telah dipaparkan pada Hadis ke - V. oleh karena itu tidak perlu diulang kembali.

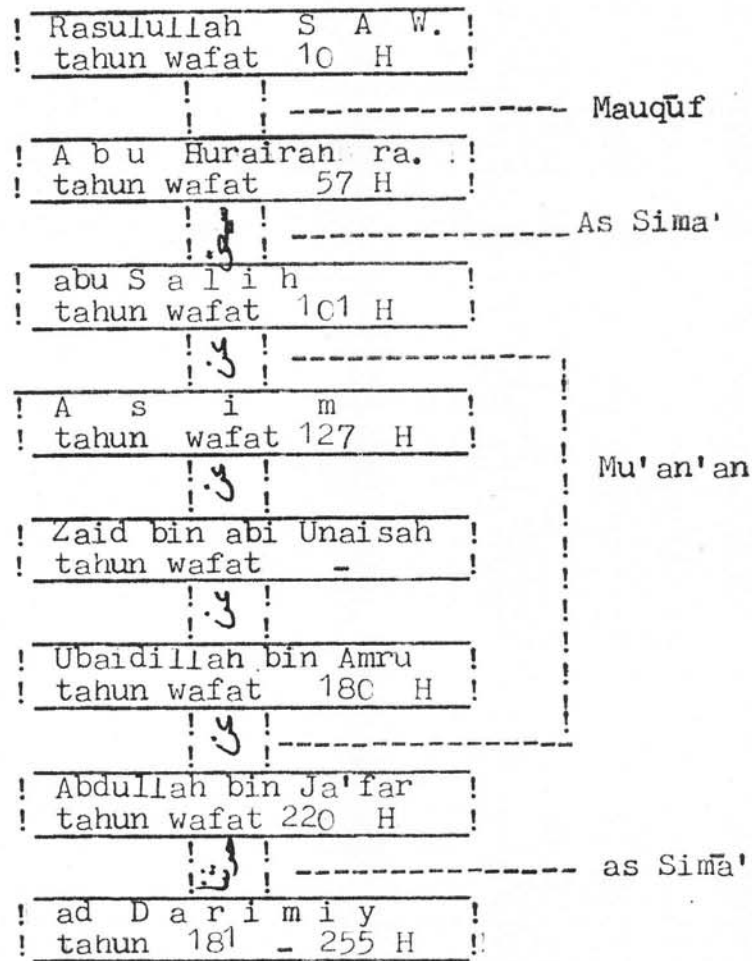

Dengan memperhatikan gambar dan paparan di atas, maka dapat ditetapkan sebagaiberikut :

Antara ad Dārimiy dan Abdullah bin Ja'far persambungan mereka dengan lafat yang mengantarainya.

Antara Ubaidillah bin Amru dan Abdullah bin Ja'far per-

sambungan mereka dengan biodata tahun hidup masing-masing.

Antara Ubaidillah bin Amru dan Zaid bin abi Unaisah persambungan mereka dapat diketahui dari biodata Zaid, bahwa beliau mempunyai murid Ubaidillah bin Amru.

Antara Zaid bin Abi Unaisah dan 'Asim persambungan mereka dapat diketahui dari biodata Asim dan biodata murid Zaid, (Ubaidillah bin Amru).

Antara Asim dan Abu Ṣāliḥ persambungan mereka dapat diketahui dari biodata 'Asim, bahwa beliau mempunyai guru bernama Abū Ṣāliḥ .

Antara abū Ṣāliḥ dan Abū Hurairah persambungan mereka dapat ditetapkan dari biodata abū Ṣāliḥ, bahwa beliau mempunyai guru Abū Hurairah .

Antara abū Hurairah dan Rasul persambungan mereka ditetapkan dari kandungan Hadisnya. Karena Ḥadīṣ ini tidak mungkin diambil dari ahli kitab, tidak menjelaskan bahasa dan tidak ada lapangan untuk ijtihad, maka Hadis ini diberi hukum Marfu' Hukmiy.

Dengan demikian sanad Ḥadīṣ ini adalah bersambung hingga pada akhirnya.

7. Hadis ke VII.

Keseluruhan sanad Ḥadīṣ ini sebagai berikut :

a. Musa bin Khalid

Nama lengkap beliau adalah Musa bin Khalid as Samiy-abul Wālid al Halabiy Khatn abu Ishaq al Fazariy. (ibnu Hajar, 1326, X : 341)

Guru-guru beliau diantaranya Abu Ishaq al Fazariy , Isa bin Yūnus, Mu'tamar bin Sulaiman dan lain sebagainya. (ibnu Hajar, 1326, X : 341)

Murid-murid beliau diantaranya Abdur Rahmān ad Darimi, Muhammad bin Sahal bin Aksar, Abbas bin Abdillah dan sebagainya. (ibnu Hajar, X : 341)

Lafat yang mengantarainya dan guru beliau adalah :
(حَسْبَا).

b. Ibrāhīm bin Muhammad al Fazariy (- 188 H)

Nama lengkap beliau adalah Ibrāhīm bin Muhammad bin al Hāris bin Asma' bin Khariḥah bin Hasan bin Khuzai fah bin Badr al Fazariy Abu Ishaq al Kufiy. Beliau bertempat tinggal di Masisah Syam. (ibnu Hajar, 1326 I : 115)

Guru-guru beliau diantaranya, Sufyan aṣ Ṣauriy, abū Tawwalah, yahya bin Sa'id dan sebgainya. (ibnu Hajar 1326 : 116)

Murid-murid beliau diantaranya , Ibnu Mubarak, al Au za'iy dan lainnya, (ibnu Hajar, 1236, I : 116)

Beliau meninggal dunia pada tahun 188 Hijriyah, (ibnu Hajar, 1326, I : 116)

Lafat yang mengan arainya dengan guru beliau adalah:
(عن).

c. S u f y ā n (- 183 H)

Nama lengkap beliau adalah Sufyān bin Habīb al Basriy abu Muhammad. (ibnu Hajar, 1326, IV : 107)

Guru-guru beliau diantaranya Husain bin Mu'alim, Asim, Sulaiman at Taimiy dan sebagainya. (ibnu Hajar, 1326 IV : 107)

Murid-murid beliau diantaranya Humaid bin Mas'adah, Hibbān bin Hilal, al Hasan bin Qaz'ah dan sebagainya (ibnu Hajar, 1326, IV : 107)

Beliau meninggal pada tahun 183 Hijriyah. (ibnu Hajar, 1326 : IV : 107)

d. A s i m (- 127)

Biodata Asim ini sudah dijelaskan pada Hadīs ke VI terdahulu.

e. M u j a h i d (- 103 H)

Nama lengkap beliau adalah Mujahid bin Jubr al Makiy abul Hajar al Mahzumi al Maqriy maula as Saib bin abi Saib. (ibnu Hajar, 1326, X : 42)

Guru-guru beliau diantaranya adalah Said bin abi Waqas, Ubadalah yang empat dan sebagainya. (Ibnu Hajar 1326, X : 42)

Murid-murid beliau diantaranya Ata' Ikrimah, Amru bin Dinar dan sebagainya. (Ibnu Hajar, 1326, X : 42)

Beliau meninggal pada tahun 103 Hijriyah. (Ibnu Hajar, 1326, X : 43)

Lafat yang mengantarainya dengan guru beliau adalah:
(عن)

r. Ibnu Umar (10 sH - 73 H)

Nama lengkap beliau adalah Abdullah bin Umar bin al-Khattāb . (al Khatib, 1979 :469)

Guru-guru beliau diantaranya Rasulullah, Abu Bakar, A'isyah dan sebagainya. (al Khatib, 1979 : 469)

Murid-muridnya diantaranya Muhammad bin Sirīn, Mujahid, Zaid bin Aslam. (al Khatib, 1979 : 469)

Ibnu Umar meninggal pada tahun 73 Hijriyah yang ketika itu beliau berumur 84 tahun. (al Khatib, 1979 : 4670)

Dari paparan diatas dapatlah digambarkan sebagaimana berikut :

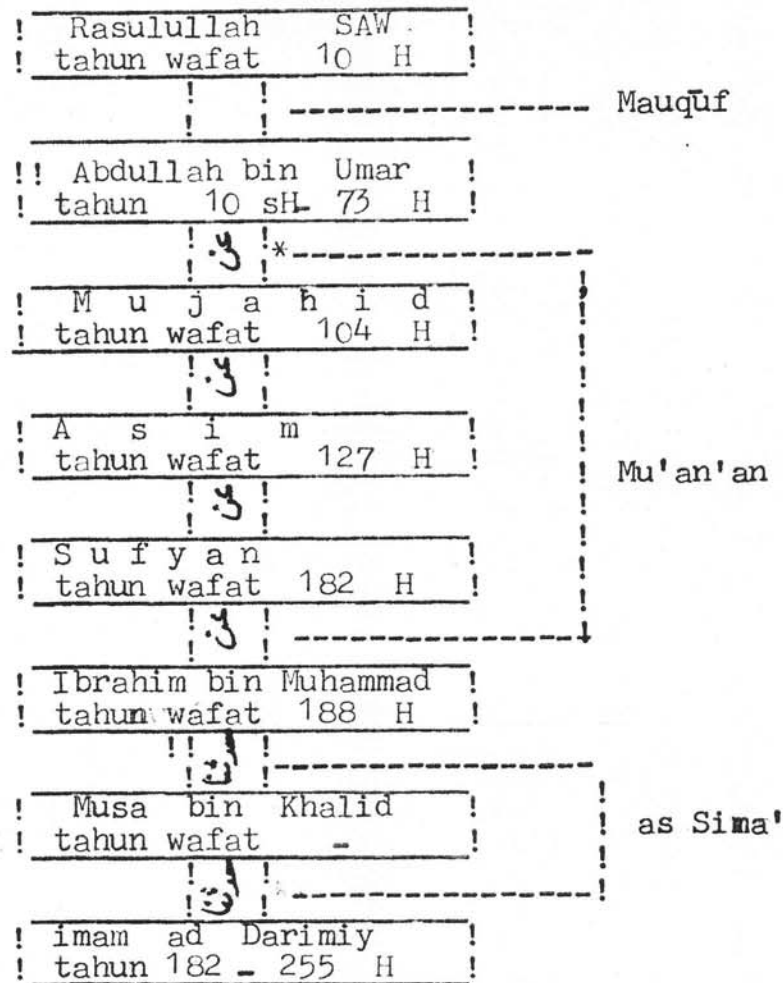

Dari paparan dan gambar di atas dapatlah ditetapkan sebagai berikut :

Antara ad Darimiy sampai dengan Ibrahim bin Muhammad - persambungan mereka dari lafat yang mengantarainya dengan guru mereka.

Antara Ibrahim bin Muhammad dan Sufyan persambungan mereka dari tahun biodata mereka.

Antara Sufyan dan Asim persambungan mereka dari tahun biodata mereka.

Antara Asim dan Mujahid kemuttasilan mereka dari tahun - biodata mereka masing-masing.

Antara Mujahid dan Ibnu Umar persambungan mereka dari biodata Mujahid, bahwa beliau mempunyai guru Ibnu Umar.

Antara Ibnu Umar dan Rasul persambungan mereka diketahui dari isi matan Hadis ini. Karena Hadis ini tidak mungkin mengambil dari ahli kitab, tidak menerangkan arti bahasa dan tidak ada lapangan untuk ijtihad maka Hadis ini menjadi Marfu' Hukmiy sampai Rasul.

Dengan demikian, maka keseluruhan sanad hadis ini adalah bersambung.

8. Hadis ke VIII.

Keseluruhan sanad Hadis ini sebagai berikut :

a. Musa bin Khalid

Biodata Musa bin Khalid ini telah dipaparkan pada Hadis ke VII terdahulu.

b. Ibrahim bin Muhammad al Fazariy (- 188 H)

Biodata Ibrahim bin Muhammad al Fazari ini juga sudah dipaparkan pada Hadis ke 3164 terdahulu.

c. Al Hasan bin Abdillah

Nama lengkap beliau adalah al Hasan bin Abdillah al -

Urniy, al Bajaliy al Kufiy. (ibnu Hajar, 1326, II : 290)

Guru-guru beliau adalah sebagai berikut Ibnu Abbas, Umar bin Harīs, Sa'id bin Jubair dan sebagainya. (ibnu Hajar, 1326, II 290)

Murid-murid beliau diantaranya al Hakim ibnu Qutaiban, Yahya bin Maimun dan sebagainya. (ibnu Hajar, 1326, II : 291)

Lafat yang mengantarainya dengan guru beliau adalah :
(عن).

d. Musaiyib bin Rafi' (- 105 H)

Nama lengkap beliau adalah al Musaiyib bin Rafi' al Asadiy al Khaliliy abul 'A'la' al Kufiy al 'A'maiy.-
(ibnu Hajar, 1326, X : 153)

Guru-guru beliau antara lain Al Barra' bin 'Azib, abu Iyas, Abu Sālih dan sebagainya. (ibnu Hajar, 1326, X : 153)

Murid-murid beliau diantaranya abu Ishaq, al 'A'masy 'Asim bahdalan . (ibnu Hajar, 1236, X : 153)

Beliau meninggal dunia pada tahun 105 Hijriyah. (ibnu Hajar, 1326, X : 153)

e. Abu Salih (- 101 H)

Biodata abu Sālih ini sudah dipaparkan pada Hadis ke VII pada pembahasan terdahulu.

Dari paparan persambungan sanad di atas maka dapat digambarkan sebagai berikut :

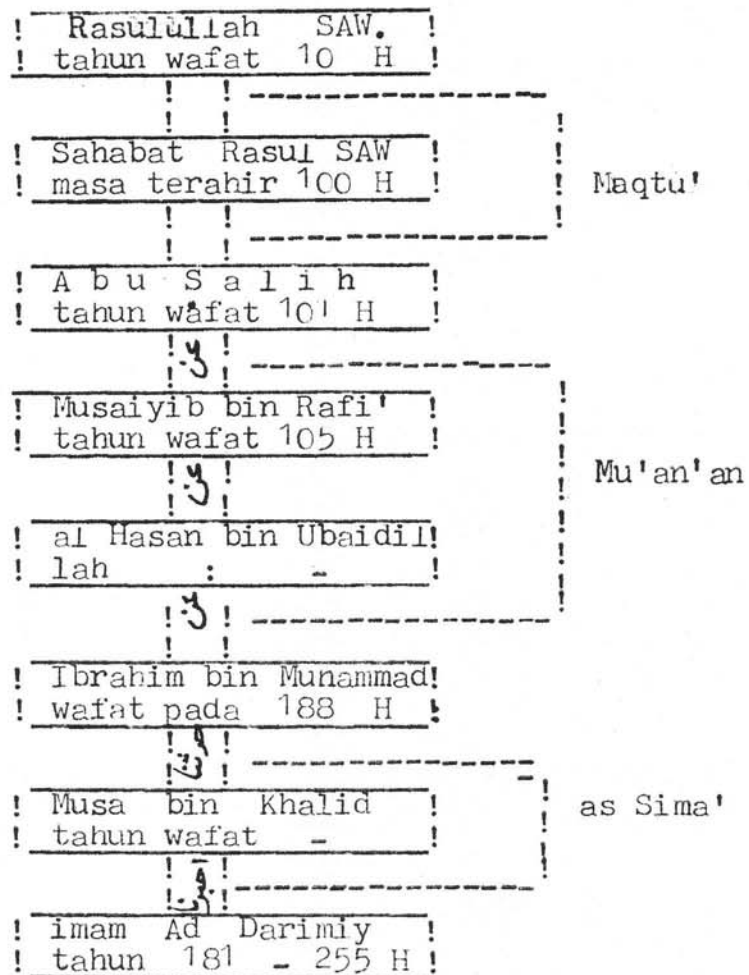

Dengan memperhatikan paparan dan gambar diatas, maka dapat ditetapkan sebagai berikut :

Antara Ad Darimiy sampai dengan Ibrahim bin Muhammad persambungan mereka dari lafat yang mengantainya dengan gu-

ru mereka.

Antara Ibranim dan al Hasan bin Abdillan persambungan mereka dari tahun biodata Ibrahim dan Musaiyib bin Rafi' yang memungkinkan Ibrahim dan Al Hasan bertemu (sama sa).

Antara al Hasan dan Musaiyib bin Rafi' persambungan mereka dari biodata masing-masing yang mana keduanya sama bertemu salah seorang Sahabat Nabi.

Antara Musaiyib bin Rafi' dan Abu Salih persambungan mereka dari tahun biodata masing-masing.

Antara abu Salih sampai dengan Rasul persambungan mereka dari isi matan Hadis ini. Karena abu salih tidak mungkin mengambil dari ahli kitab, Hadis ini tidak menjelaskan bahasa dan tidak ada lapangan untuk ijtihad, maka Hadis ini beliau mengambil dari Sahabat. Dan Sahabat mengambil dari Rasul, maka diberi hukum Marfu' Hukmiy.

Oleh karena itu sanad Hadis ini adalah bersambung dari awal hingga ahir.

9. Hadis ke IX.

Keseluruhan dari sanad Hadis ini adalah sebagai berikut:

a. Musa bin Khalid

Biodata Musa bin Khalid ini telah dipaparkan pada Hadis ke VII terdahulu.

b. Ibrahim bin Muhammad al Fazariy

Biodata Ibrahim bin Muhammad al Fazariy ini sudah dipaparkan pada Hadis ke VII terdahulu.

c. Al 'A'masy (59 H - 145 H)

Nama lengkap beliau adalah Sulaiman bin Mahran al Asadiy maula abu Muhammad al Kufiy al 'A'masy. (ibnu Hajar, 1326, IV : 222)

Guru-guru beliau diantaranya Abdullah bin abī Aufā , Qais bin abi Khatim, Munzir as Sauriy dan sebagainya. (ibnu Hajar, 1326, IV : 222)

Murid-murid beliau diantaranya adalah al Hakam bin Utaibah, Zubaid al Yamaniy, Abu Isnaq dan sebagainya. (ibnu Hajar, IV : 222)

Al 'A'masy lahir pada tahun 59 Hijriyah dan meninggal pada tahun 145 Hijriyah. (ibnu Hajar, 1326, IV :224-225)

d. Abu Salih (- 101 H)

Biodata abu Salin ini telah dipaparkan pada Hadis ke VII oleh karena itu tidak diulang kembali.

e. Abu Hurairah (- 57 H)

Biodata beliau sudah dipaparkan pada Hadis ke VII

Dari paparan persambungan sanad Hadis ini dapat digambar sebagai berikut :

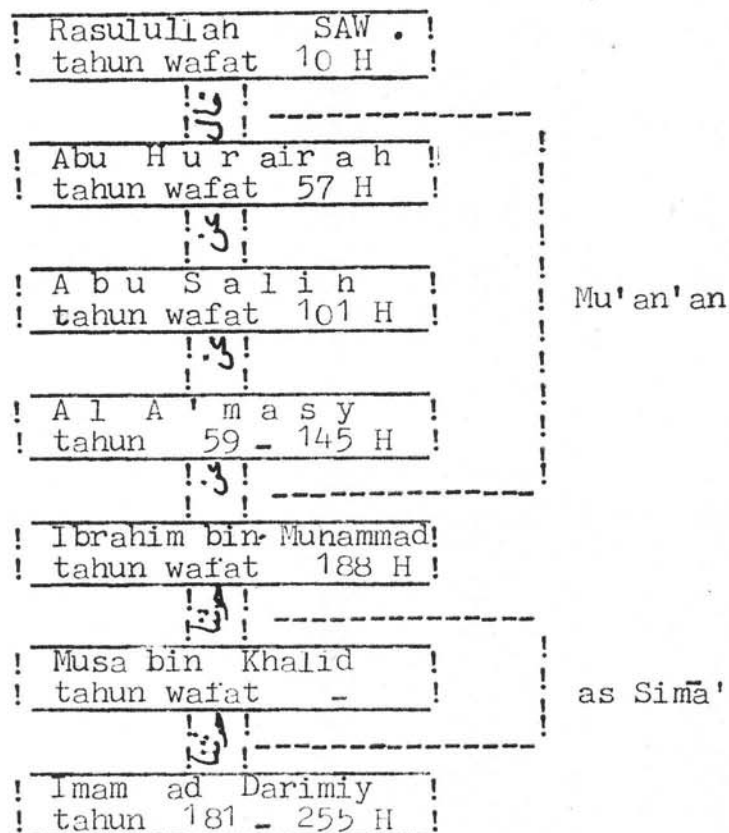

Dari paparan dan gambar diatas dapat ditetapkan sebagai berikut:

Antara ad Darimiy sampai dengan Ibrahim bin Muhammad persambungan mereka dapat ditetapkan dari lafat yang mengantarainya dengan guru mereka masing-masing.

Antara Ibrahim bin Muhammad sampai dengan Rasul persambungan mereka dapat di tentuka dari tahun biodata masing-masing.

Dengan demikian sanad Hadis ini adalah bersambung.

10. Hadis ke X..

Keseluruhan dari paparan persambungan sanad Hadis ini sebagai berikut :

a. Ja'far bin 'Aun (- 203 H)

Nama lengkap beliau adalah Ja'far bin 'Aun al Quraisyiy al Mahzumiy. (ar Raziyy, 1953 ; II : 485)

Guru-guru beliau diantaranya al 'A'masy, Yahya bin Sa'is bin Urabah dan sebagainya (ar Raziyy, 1953 , II : 485)

Murid-muridnya diantaranya Muhammad bin Isra'il al-Ahmasyiy, abu Sa'id al Asyja dan sebagainya (ar Raziyy, 1953, II : 485)

Ja'far meninggal pada tahun 203 Hijriyah. (ar Raziyy, 1953, II : 485)

Adapun lafat yang mengantarainya dan guru beliau adalah (*عشنا*).

b. Ibrahim al Hajariy

Nama lengkap beliau adalah Ibrahim bin Muslim al - Abadiy abul Ishaq al Kufiy, yang terkenal dengan sebutan al Hajariy. (ibnu Hajar, I : 164)

Guru-guru beliau diantaranya Abdulliah bin abi 'Aufa

, abul Ahwas, abul 'Iyad dan sebagainya. (ibnu Hajar, 1326, I : 165)

Murid-murid beliau diantaranya Syu'bah ibnu Uyainah, Muhammad bin Fadil bin Gazwan dan sebagainya. (ibnu Hajar, 1326 ; I : 165)

Lafat yang mengantarainya dan guru beliau adalah ()

c. Abul Ahwās (-)

Biodata abul 'Ahwās telah dipaparkan pada Hadīs ke - III, oleh karena itu tidak di ulang kembali.

d. Abdullah bin Mas'ud (- 33 H)

Biodata Abdullah bin Mas'ud ini telah dipaparkan pada Hadīs ke III.

Dari paparan diatas, maka dapat digambarkan sebagai berikut :

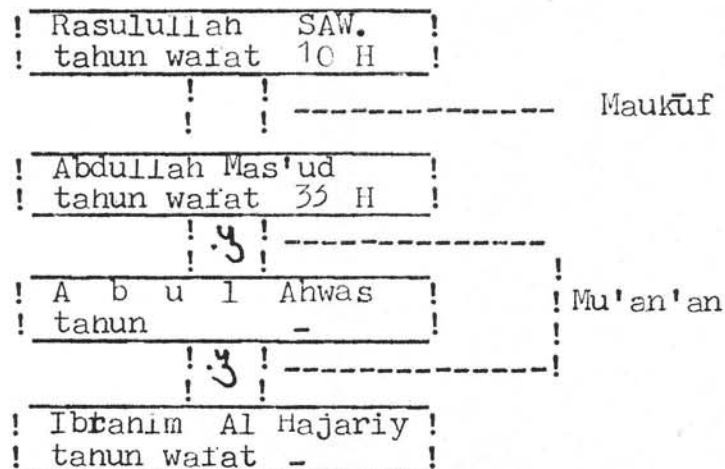

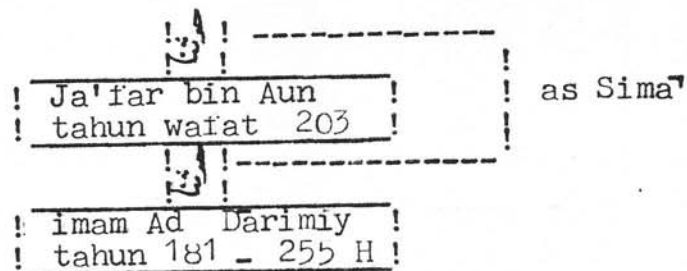

Dari paparan dan gambar diatas, maka dapat ditetapkan se-
bagai berikut:

Antara ad Darimiy sampai Ibrahim al Hajariy persambungan
mereka dari laiat yang mengantarainya dengan guru mereka
masing-masing.

Antara Ibrahim al Hajariy dan abul Ahwās persambungan me-
reka dari biodata Ibrahim al Hajariy, bahwa beliau mempun-
yai murid abul Ahwās .

Antara abul Ahwās dan Abdullah bin Mas'ud persambungan -
mereka dari biodata abul Ahwās, bahwa beliau mempunyai-
guru Ibnu Mas'ud.

Antara Abdullah bin Mas'ud dan Rasulullah persambungan me-
reka dari isi matan Hadīs ini. Karena Hadīs ini tidak mu-
ngkin diambil dari ahli kitab, tidak menjelaskan arti ba-
hasa dan tidak ada lapangan untuk ijtihad maka Hadīs ini
diberi hukum Marfū' Hukmiy pada Rasul.

Dengan demikian, maka semua sanad Hadis ini adalah bersam-
bung kesemuanya.

Keseluruhan paparan sanad Hadis ini sebagai berikut :

a. Ja'far bin 'Aun (- 203 H)

Biodata Ja'far bin 'Aun ini telah dipaparkan pada Ha
dis ke XI, karena itu tidak diulang kembali.

b. Abu Haiyān (- 145 H)

Nama lengkap beliau adalah Yahya bin Sa'id bin Haiyān
at Taimiy al Kufiy. (Ibnu Hajar, 1326, XI : 214)

Guru-guru beliau adalah Said bin Haiyān, Sya'biy, Da-
hak ibnul Munzir dan sebagainya (Ibnu Hajar, 1326 ,
XI : 214)

Murid-murid beliau diantaranya al 'A'masy, Syu'bah aṣ-
Ṣauriy, Ibnul Mubarak dan lain-lain. (Ibnu Hajar, -
1326, XI : 214)

Abu Haiyān meninggal dunia pada tahun 145 Hijriyah. (
Ibnu Hajar, 1326, XI : 215)

Lafat yang mengantarainya dengan guru beliau adalah :
(حَدَّثَنَا)

c. Yazid bin Haiyan

Nama lengkap beliau adalah Yazid bin Haiyān abu Haiyān
at Taimiy al Kufiy. (Ibnu Hajar, 1326, XI : 321)

Guru-guru beliau diantaranya Zaid bin Arqam, Kadir aḍ

Dabbiy, Abbas bin Uqbah dan lain sebagainya. (ibnu - Hajar, 1326,, XI: 321)

Murid-muridnya antara lain Abu Haiyān at Taimiy, Fatr bin Khalifah al 'A'masy dan sebagainya. (ibnu Hajar , 1326, XI : 322)

Lafat yang mengantarainya dengan guru beliau adalah (عن).

d. Zaid bin Arqam (- 66 H)

Nama lengkap beliau adalah Zaid bin Arqam bin Zaid bin Qais bin Nu'mān bin Mālik bin al Agr bin Sa'labah bin al Hajraj al Ansariy abu Amru. (ibnu Hajar, 1326, III : 394)

Guru-guru beliau adalah Nabi sendiri, Ali bin abi Ta-lib dan sebagainya. (ibnu Hajar, 1326, III : 394)

Murid-murid beliau diantaranya Anas bin Mālik abu Tu-fail, Yazid bin Haiyan, an Nasr bin Anas dan sebagainya. (ibnu Hajar, 1326 : 394)

Zaid bin Arqam meninggal pada tahun 66 Hijriyah. (ibnu Hajar, 1326, III: 395)

Adapun lafat yang mengantarainya dan guru beliau adalah (قال)

Dari paparan diatas maka dapat digambar sebagai berikut:

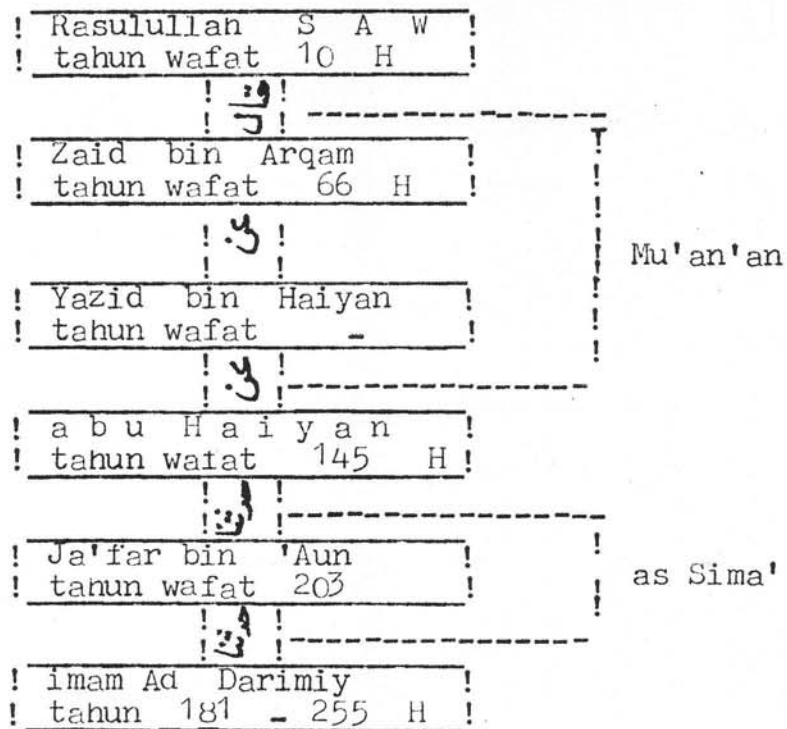

Dengan memperhatikan paparan dan gambar diatas, maka dapat ditetapkan sebagai berikut :

Antara ad Darimiy sampai dengan abu Haiyan persambungan mereka dari lafat yang mengantarainya dengan guru mereka masing-masing.

Antara abu Haiyan dan Yazid bin Haiyan persambungan mereka dari biodata abu Haiyan, bahwa Yazid bin Haiyan adalah salah seorang guru beliau.

Antara Yazid bin Haiyan dan Zaid bin Arqam persambungan mereka diketahui dari biodata Yazid bin Haiyan, bahwa beliau mempunyai guru Zaid bin Arqam.

Dengan demikian sanad Hadis ini seluruhnya adalah **sambung**.

12. Hadis ke XII.

Keseluruhan dari paparan sanad Hadīs ini sebagai berikut :

a. Ja'far bin 'Aun (- 203 H)

Biodata Ja'far bin 'Aun ini sudah dipaparkan pada -
Hadīs ke X, karena itu tidak diulang lagi.

b. Al 'A'masy (59 H - 145 H)

Biodata Al 'A'masy sudah dipaparkan pada Hadīs ke -
IX terdahulu.

c. Abu Wā'il (1 H - 82 H)

Nama lengkap beliau adalah Syaḡiqbin Salamah al Asadiy abu Wail al Kūfiy. Beliau adalah salah seorang-
Muhadram. (Ibnu Hajar, 1326, III : 361)

Guru-guru beliau diantaranya Ibnu Mas'ud, Abu Bakar
Usman dan sebagainya. (Ibnu Hajar, 1326, III : 361)

Diantara murid-murid beliau adalah al 'A'masy, Mansur
, Zubaid al Yamiy dan sebagainya (Ibnu Hajar, 1326,
III : 362).

Beliau lahir pada tahun 1 Hijriyan dan meninggal pada
tahun 82 H. (Ibnu Hajar, 1326, III : 365)

d. Abdullah bin Mas'ud (- 33 H)

Biodata Ibnu Mas'ud ini telah dipaparkan pada Hadis ke IV terdahulu.

Dari paparan di atas dapat digambarkan sebagai berikut ;:

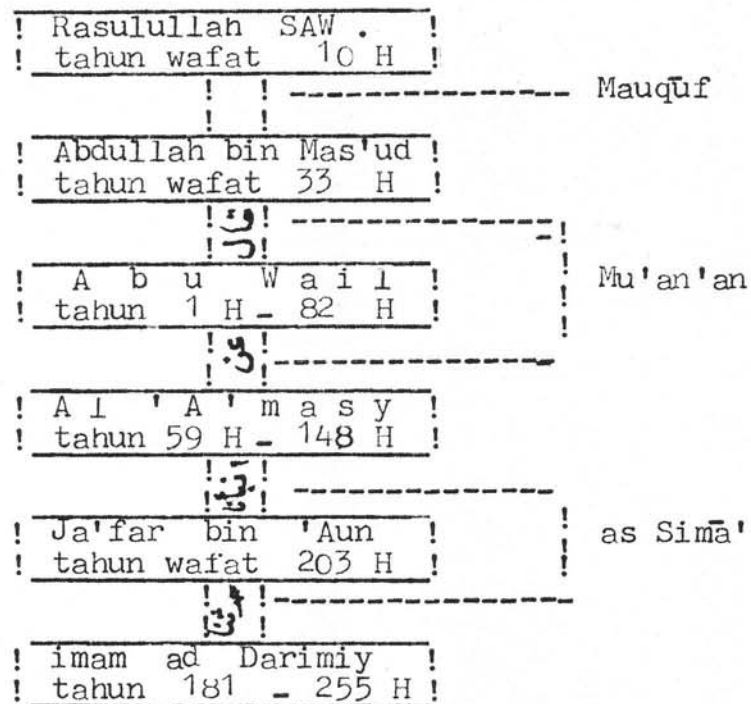

Dari paparan dan gambar di atas dapat ditetapkan sebagai berikut :

Antara ad Darimiy sampai al 'A'masy persambungan mereka dari lafat yang mengantarainya dan guru mereka masing-masing, disamping dari yang lain.

Antara al 'A'masy sampai Abdullah bin Mas'ud persambungan mereka dari tahun biodata masing-masing.

Antara Abdullah bin Mas'ud dan Rasul dari isi Hadis ini.

, karena tidak mungkin Abdullah bin Mas'ud mengambil dari ahli kitab, tidak menerangkan bahasa dan tidak ada lapangan untuk ijtihad, maka Hadis ini adalah Marfu' Hukmiy pada Nabi.

Dengan demikian seluruh sanad Hadis ini adalah bersambung hingga ahirnya.

B. Kwalitas para periwayat.

Untuk mengetahui apakah suatu Hadis itu berkwalitas Sahih, maka perlu mempelajari Hadis tersebut apakah memenuhi syarat sebagai Hadis Sahih atau tidak. Diantara syarat sebagai Hadis Sahih adalah periwayatnya harus adil dan penghafal (dabit).

Oleh karena itu dalam sub bab ini dipaparkan kwalitas para periwayat dalam masing-masing sanad Hadis ini. Yaitu:

1. Hadis ke I.

Keseluruhan periwayat Hadis ini sebagai berikut :

a. Amru bin Zurarah

Pandangan beberapa ulama' terhadap diri beliau :

- Menurut an Nasa'iy, bahwa Amru adalah orang yang Siqah
- Menurut Muhammad bin Abdul Wahab, bahwa Amru adalah orang yang Siqah
- Menurut Ahmad bin Salamah, bahwa Amru adalah orang yang disiplin. (Ibnu Hajar, 1326, III : 35).

Dengan demikian Amru bin Zurarah adalah seorang periwayat yang Siqah .

b. Jarir

Pandangan para ulama' terhadap beliau, antara lain :

- Ibnu 'Ammar al Mausaliy, bahwa Jarir adalah sebagai hujjah dan benar tulisannya,
- Ibnul Madaniy, bahwa Jarir adalah banyak Salat malamnya,
- Muhammad bin Amru Najih , bahwa jarir tidak meriwayatkan dari orang fasiq dan dari ahli bi'ah. (- ibnu Hajar, 1326, II : 75)

Dengan demikian Jarir adalah seorang periwayat Hadis - yang Siqah.

c. Q ā b ū s

Pandangan ulama' pada diri beliau, antara lain :

- Ibnu Hibban, bahwa Qabus adalah orang yang Siqah
- An Nasa'iy, bahwa Qabus adalah Hadisnya baik. (ibnu Hajar, 1326, VII : 306)

Dengan demikian, maka Qabus adalah seorang periwayat yang Siqah.

d. Al Mukhariq bin Sālim.

Pandangan ulama' pada diri beliau, antara lain :

- Ibnu Hibban, bahwa Al Mukhariq adalah Tabi'i Siqah

(Ibnu Hajar, 1326, X : 67 - 68)

e. Ibnu Abbas r.a.

Karena beliau adalah salah seorang sahabat Nabi ,
maka tidak diragukan lagi atas keadilan beliau. Ka
rena semua Sahabat adalah adil baik sahabat besar
maupun Sahabat kecil, baik yang terlibat fitnah mau
pun yang tidak. (al Malikiy, 1982 : 181)

Dengan memperhatikan paparan diatas, maka dapat ditetap
kan bahwa semua periwayat dalam sanad Hadīs ini adalah
adil dan ḍābit.

2. Hadis ke II.

Keseluruhan kualitas para periwayat dalam sanad Hadīs
ini dapat dipaparkan sebagai berikut :

a. Abdullah bin Khalid bin Hazam.

Abdur Rahmān meriwayatkan, bahwa Abdullah bin Khalid
bin Hazm adalah seorang Syaih. (ar Rāziy, 1953, V: 193
- 194)

Karena dikalangan ulama' tidak ada yang mencacat, ma
ka penta'dilan seorangpun diterimanya. Dengan demiki
an Abdullah bin Khalid adalah periwayat yang adil dan
penghatal (ḍābit).

b. Muhammad bin Salamah al Bahiliy

- An Nasa'iy meriwayatkan, bahwa Muhammad bin Salamah adalah orang Siqah,
- Ibnu Su'ud mengatakan, bahwa Muhammad bin Salamah adalah Siqah, utama dan alim,
- Al 'Ajliy mengatakan, bahwa Muhammad bin Salamah adalah orang yang Siqah. (Ibnu Hajar, 1326, IX : 193 - 194)

Dari uraian di atas dapat ditarik kesimpulan, bahwa - Muhammad bin salamah al Bahiliy adalah seorang periwayat yang Siqah.

c. Abu Sinnan asy Syaibāniy

- Ibnu Ma'in mengatakan, bahwa abu Sinnan adalah Hadisnya tidak dicatat,
- Abu Hātim mengatakan, bahwa abu Sinnan adalah seorang yang dapat dipercaya lagi Siqah,
- Al 'Ajiriy berkata, bahwa abu Sinnan adalah orang yang Siqah, dan semulya-mulya manusia,
- An Nasa'iy mengatakan, bahwa abu Sinnan adalah seorang yang Hadisnya tidak dicatat. (Ibnu Hajar , 1326, IV : 45)

Dengan demikian abu Sinnan adalah seorang periwayat yang Siqah.

d. Abu Ishāq.

- Ibnu Ma'in mengatakan, bahwa abu Ishaq adalah orang yang Siqah
- Al 'Jaliy mengatakan, bahwa abu Ishaq adalah orang yang Siqah
- Abu Hātim mengatakan, bahwa abu Ishaq adalah orang yang Siqah. (Ibnu Hajar, 1326, IV : 65)

Dengan demikian, maka abu Ishaq adalah seorang periwayat yang Siqah.

e. Abdullah bin Mas'ud

Karena beliau adalah salah seorang sahabat Nabi, maka tidak diragukan lagi atas keadilan beliau. Karena semua Sahabat adalah adil baik Sahabat besar maupun Sahabat kecil, baik yang terlibat fitnah atau tidak. (- al Malikiy, 1982 : 181)

Dengan memperhatikan paparan di atas, maka dapat ditetapkan bahwa semua periwayat dalam sanad Hadīs ini adalah adil dan dābit.

3. Hadis ke III.

Keseluruhan kualitas para periwayat dalam sanad : Hadīs ini dapat dipaparkan sebagai berikut :

a. Abu Amir qabīshah

- Abu Abdillah mengatakan, bahwa Qabīshah adalah orang - yang baik Hadisnya
- Ibnu Kharrasy mengatakan, bahwa Qabisah adalah orang yang dapat dipercaya.
- Salih bin Muhammad mengatakan, bahwa Qabisah adalah se orang yang baik Hadisnya . (Ibnu Hajar, 1326, VIII : 348 -349)

Dari paparan di atas dapat disimpulkan, bahwa Qabisah ia lah seorang periwayat yang adil dan penghafal (Siqah).

b. Sufyan

- Amru bin Ali mengatakan,, bahwa Sufyan adalah orang yang Siqah,
- Abu Hātim mengatakan, bahwa Sufyan adalah orang ya-paling mengetahui tentang Hadisnya Ibnu Urabah.
- Ya'qub bin Syaibah dan an Nasa'iy mengatakan, bahwa Sufyan adalah orang Siqah dan hadisnya dapat dipegangi. (Ibnu Hajar, 1326, IV : 107)

Dari paparan di atas dapat disimpulkan, bahwa Sufyan adalah orang yang adil dan penghafat (Siqah)

c. Ata' bin as Sā'ib

- Abdullah bin Ahmad meriwayatkan, bahwa Ata' adalah orang yang Siqah lagi Siqah,
- Ibnu Sa'ad mengatakan, bahwa 'Ata' adalah Siqah,

- Al Ajliyy mengatakan, bahwa Ata' adalah seorang Syaikh yang Siqah. (Ibnu Hajar, 1326 :VII:204-207)

Dari paparan di atas dapat disimpulkan, bahwa 'Ata' adalah periwayat yang adil dan penghafal (Siqah)

d. Abul Ahwas

- Ibnu Ma'in mengatakan, bahwa Abul Ahwas adalah seorang yang Siqah,
- Ibnu Hibban menasukkan abul Ahwas pada golongan orang-orang siqah,
- Ibnu Sa'ad meriwayatkan, bahwa abul Ahwas adalah seorang yang Siqah lagi banyak Hadisnya. (Ibnu Hajar 1326, VIII : 169)

e. Ibnu Mas'ud

Kualitas Ibnu Mas'ud sudah dipaparkan pada Hadis yang ke II.

Dari paparan periwayat-periwayat di atas, bahwa Hadis ini seluruh periwayatnya adalah Siqah (adil dan penghafal)

4. Hadis ke IV.

Keseluruhan periwayat dalam sanad Hadis ini dapat dipaparkan sebagai berikut :

a. Mu'az bin Hanif

- .. An Nas'iy mengatakan, bahwa Mu'az adalah orang yang Siqah,
- Ibnu Hibbān memasukkan Mu'az pada golongan orang-orang yang Siqah,
- Imam al Bukhariy memasukkan Hadis Mu'az ke dalam kitab Sahihnya. (Ibnu Hajar, 1326, X : 179)

Dari paparan di atas dapat disimpulkan, bahwa Mu'az bin Hāni' adalah periwayat yang Siqah.

b. Harb bin Syaddād

- Abdus Samad meriwayatkan, bahwa Harb adalah orang yang Siqah,
- Ahmad mengatakan, bahwa Harab adalah orang yang teguh hati dan lidahnya pada tiap-tiap syaih.
- Ibnu Ma'in dan abu Hatim mengatakan, bahwa Harb adalah orang yang baik Hadisnya. (Ibnu Hajar, 1326, - II : 224)

Dari paparan di atas dapat disimpulkan, bahwa Harb bin Syaddad adalah orang yang Siqah.

c. Yahya bin abi Kasir

- Syu'bah mengatakan, bahwa Yahya Hadisnya lebih baik dari Hadis Zuhriy,
- Abdullah bin Ahmad berkata, bahwa Yahya adalah orang yang paling mantap hafalannya,

- Abu Hatim mengatakan, bahwa Yahya adalah seorang imam yang hanya meriwayatkan dari orang Siqah. (Ibnu Hajar, 1326, XI : 269)

Dari paparan di atas dapat disimpulkan, bahwa Yahya bin abi Kasir adalah seorang periwayat yang Siqah.

d. Hafs bin Annan al Hanafiy

- Ibnu Ma'in mengatakan, bahwa Hafs adalah orang yang Siqah,
- Ibnu Hibban memasukkan Hafs pada golongan orang-orang yang Siqah.

Dari paparan di atas dapat disimpulkan, bahwa Hafs adalah seorang periwayat yang adil dan penghafal.

e. Abu Hurairah

Karena beliau adalah salah seorang sahabat Nabi, maka tidak diragukan lagi atas keadilan beliau. Karena semua Sahabat adalah adil baik sahabat besar maupun Sahabat kecil, baik yang terlibat fitnah maupun yang tidak terlibat. (al Malikiy, 1982 : 181)

Dengan memperhatikan paparan di atas, maka dapat ditetapkan, bahwa semua periwayat dalam sanad Hadis ini adalah adil dan dabit (Siqah).

5. Hadis ke V.

Keseluruhan kualitas para periwayat dalam sanad Hadis ini dapat dipaparkan sebagai berikut :

a. Abdullah bin Yazīd

- Ibnu Hibban memasukkan Abdullah pada golongan orang yang Siqah,
- Al Bukhariy mentahrijkan Hadis Abdullah dalam kitab tareh beliau. (Ibnu Hajar, 1326 : VI : 84)

Dari paparan di atas dapat disimpulkan, bahwa Abdullah bin Yazid adalah seorang periwayat yang Siqah.

b. Abdullah bin Luhai'ah

- Ahmad bin Salin berkata, bahwa Ibnu Luhai'ah adalah orang yang kuat hafalannya,
- Abu Ja'far meriwayatkan, bahwa Ibnu Lahi'ah pada ahir umurnya ingatnya berubah.
- Muhammad bin Sa'ad mengatakan, bahwa Ibnu Lahi'ah adalah orang yang lemah, periwayat yang mendengar hadisnya di masa mudanya lebih baik dari yang mendengarkan di ahir usianya. (Ibnu Hajar, 1326, V : 376 - 379)

Dari paparan di atas dapat disimpulkan, bahwa Ibnu Lahi'ah Siqah diawal hayatnya dan tidak penghafal di ahir hidupnya.

c. Masyruh bin 'Aḥān

- Usman ad Darimiy, meriwayatkan, bahwa Masyruh adalah se orang yang Siqah,
- Ibnu Hibban memasukkan Masyruh pada golongan orang - orang yang Siqah,
- Ibnu 'Adiy mengatakan, Masyruh adalah Hadisnya tidak dicatat. (Ibnu Hajar, 1326,,X : 155)

Dari paparan di atas dapat disimpulkan, bahwa Masyruh bin 'Aḥān adalah seorang periwayat yang Siqah ,

d. Uqbah bin 'Amir

Karena beliau adalah salah seorang sahabat Nabi, maka tidak diragukan lagi atas keadilan beliau. Karena se semua Sahabat adalah adil baik sahat besar maupun Saha bat kecil, baik yang terlibat fitnah atau bukan. (- al Malikiy, 1982 : 181)

Dari memperhatikan paparan di atas, maka dapat ditetap kan bahwa semua periwayat dalam sanad Hadīs ini adalah adil dan dabit kecuali Ibnu Lahi'ah yang hilang hafalan nya di ahir hayatnya.

6. Hadis ke [VI].

Keseluruhan kualitas para periwayat dalam sanad Hadis ini dapat dipaparkan sebagai berikut :

a. Abdullah bin Ja'far

- Abu Hatim mengatakan, bahwa Abdullah bin Ja'far adalah orang yang Siqah,
- Ibnu Abi Khaisumah meriwayatkan, bahwa Ja'far adalah orang yang Siqah,
- An Nasa'iy mengatakan, bahwa Ja'far adalah orang - yang Siqah sebelum hafalan beliau berubah. (Ibnu Hajar, 1326, V : 173)

Dari paparan di atas dapat disimpulkan, bahwa Abdullah bin Ja'far adalah orang yang Siqah sebelum hafalan beliau berubah.

b. Ubaidillah bin 'Amru

- Ibnu Ma'in dan an Nasa'iy mengatakan, bahwa Ubaidillah bin Amru adalah orang Siqah,
- Abu Hatim mengatakan, bahwa Ubaidillah adalah orang yang Siqah,
- Ibnu Sa'ad berkata, bahwa Ubaidillah adalah orang - Siqat lagi dapat dipercaya dan Hadisnya banyak . (Ibnu Hajar, 1326, VII : 42)

Dari paparan di atas dapat disimpulkan, bahwa Ubaidillah bin Amru adalah periwayat yang Siqah.

c. Zaid bin abi Unaisah

Menurut Ibnu Sa'ad, bahwa Zaid adalah orang yang Siqah

, lagi banyak Hadisnya yang bertempat tinggal di Ra-
ha dan meninggal di sana. (ibnu Hajar, 1326, III : -
397)

Dari paparan ini dapat disimpulkan, bahwa Zaid bin abi
Unaisah adalah Siqah.

d. Asim bin Bahdalah

- Ibnu Sa'ad berkata, bahwa Asim adalah orang Siqah-
hanya saja beliau telah sering tersalah,
- Abdullah bin Ahmad meriwayatkan, bahwa Asim adalah se
orang yang baik, ahli Qurra'dan Siqah,
- al Bukhari dan Muslim meriwayatkan Hadisnya yang ber
sama dengan yang lainnya. (ibnu Hajar, 1326, V:39)

Dari paparan di atas dapatlah disimpulkan, bahwa Asim -
bin Bahdalah hafalannya kurang kuat.

e. Abū Sālih

- Abdullah bin Ahmad mengatakan, bahwa abu Salih ada
lah orang yang Siqah lagi Siqah,
- Ibnu Ma'in mengatakan, bahwa abu Salih adalah orang
yang Siqah,
- Abu Hatim mengatakan, abu Salih adalah Siqah lagi -
dapat dibuat Hujjah Hadisnya. (ibnu Hajar, 1326, III
: 219 - 220)

Dari paparan di atas dapat disimpulkan, bahwa abu Salih adalah salah seorang periwayat yang Siqah.

f. Abu Hurairah

Kwalitas Abu Hurairah ini sudah dipaparkan pada Hadis ke IV yang terdahulu.

Dari memperhatikan paparan di atas, maka dapat di tetapkan bahwa semua periwayat dalam sanad Hadis ini adalah Siqah kecuali Abdullah bin ja'far yang berubah hafalannya di ahir hidupnya dan 'Asim bin Bandalah yang kurang kuat hafalannya.

7. Hadis ke VII.

Keseluruhan kwalitas para periwayat dalam sanad Hadis ini dapat dipaparkan sebagai berikut :

a. Musa bin Khalid

- Hadis yang diriwayatkan dari jalan Ibnu Umar adalah Sahih,
- Hadis beliau diriwayatkan dari jalan yang Sahih. (Ibnu Hajar, 1326, X : 341)

Dari paparan di atas dapat disimpulkan bahwa, Musa bin Khalid adalah periwayat yang Siqah.

b. Ibrahim bin Muhammad al Fazariy

- Ibnu Ma'in mengatakan, bahwa Ibrahim bin Muhammad adalah orang Siqah lagi Siqah
- Abu Hatim mengatakan, bahwa Ibrahim adalah orang yang Siqah lagi dapat dipercaya
- An Nasa'iy mengatakan, bahwa Ibrahim adalah orang yang Siqah lagi dapat dipercaya. (Ibnu Hajar, 1326, I : 151)

Dari paparan di atas dapat disimpulkan, bahwa Ibrahim bin Muhammad al Fazariy adalah periwayat yang Siqah.

c. Sufyan aṣṣauriy

Karena beliau adalah periwayat yang sudah populer di kalangan tentang keadilan dan kedabitannya, maka tidak perlu dijarah dan dita'dil kembali. (Suhudi Isma'il, 1988 : 119)

d. 'Āsim bin Bandalah

Kualitas 'Āsim ini sudah dipaparkan pada Hadis ke - VI, oleh karena itu tidak diulang kembali.

c. Mujahid

- Ibnu Ma'in dan abu Zur'ah mengatakan, bahwa Mujahid adalah orang Siqah,
- Ibnu Sa'ad mengatakan, bahwa Mujahid adalah orang

- yang Siqah, ahli fekih dan banyak Hadis¹nya,
- Al Ajliy mengatakan, bahwa Mujahid adalah orang yang Siqah. (Ibnu Hajar 1326, X : 43 - 44)

Dari paparan di atas dapat disimpulkan, bahwa Mujahid adalah periwayat yang Siqah.

f. Abdullah bin Umar.

Karena beliau adalah salah seorang sahabat Nabi, maka tidak diragukan lagi atas keadilan beliau. Karena semua Sahabat adalah adil baik sahabat besar maupun Sahabat kecil, baik yang terlibat fitnah maupun tidak. (al Malikiy, 1982 : 181)

Dengan memperhatikan paparan di atas, maka dapat dite²apkan bahwa semua periwayat dalam sanad Hadis¹ ini adal³ah adil dan dabit.

8. Hadis¹ ke VIII.

a. Musa bin Khalid

Kwalitas Musa bin Khalid ini sudah dipaparkan pada Hadis ke VII yang terdahulu.

b. Ibrahim bin Muhammad al Fazariy

Kwalitas Ibrahim bin Muhammad ini sudah dipaparkan pada Hadis ke VII yang terdahulu.

c. Al Hasan bin Abdillah

- Ibnu Khusaimah meriwayatkan, bahwa al Hasan adalah orang yang dapat dipercaya dan Hadisnya tidak tercacat,
- Ibnu Sa'ad mengatakan, bahwa al Hasan adalah orang yang Siqah,
- Al Ajliy mengatakan, bahwa al Hasan adalah orang - yang Siqah. (Ibnu Hajar, 1326, II : 291)

Dari paparan di atas dapat disimpulkan, bahwa al Hasan bin Abdillah adalah periwayat yang Siqah.

d. Al Musaiyib bin Rafi'

- Ibnu Hibban memasukkan al Musaiyib pada golongan - orang-orang yang Siqat,
- Al 'Ajliy mengatakan, bahwa al Musaiyib adalah seorang yang Siqah,
- Al 'Awam bin Hausyab mengatakan, bahwa al Musaiyib menghatamkan al-Qur'an tiap hari sekali. (Ibnu Hajar, 1326, X :153)

Dari paparan di atas dapat disimpulkan, bahwa al Musaiyib bin Rafi' adalah seorang periwayat yang Siqah.

e. Abū Salih

Kwalitas beliau sudah dipaparkan pada Hadis ke VI .

Dari paparan kualitas para periwayat Hadis ini kiranya dapat disimpulkan, bahwa semua periwayat hadis ini adalah berkualitas Siqah.

9. Hadīs ke IX.

Kualitas periwayat dalam sanad Hadis ini dapat dipaparkan sebagai berikut :

a. Musa bin Khalid

Kualitas Musa bin Khalid ini sudah dipaparkan pada Hadis ke VII .

b. Ibrahim Al Fazariy

Kualitas Ibrahim al Fazariy sudah dipaparkan pada Hadis ke VII yang terdahulu.

c. Al 'A'masy

- Amru bin Ali mengatakan, bahwa al 'A'masy dijuluki al Mushaf karena kebaikan beliau,
- Ibnu 'Ammār mengatakan, bahwa al 'A'masy adalah ahli Hadis yang paling mantap,
- Al 'Ajliy mengatakan, bahwa al 'A'masy adalah orang yang Siqah dan mantap Hadisnya. (Ibnu Hajar, 1326, IV :223)

Dari paparan di atas dapat disimpulkan, bahwa al 'A'masy

adalah periwayat yang Siqah (adil dan penghafal).

d. Abū Sālih

Kwalitas abu Salih ini sudah dipaparkan pada Hadis ke VI yang terdahulu.

c. Abū Hurairah

Kwalitas Abu Hurairah ini telah dipaparkan pada Hadis ke VI terdahulu.

Dari paparan kwalitas para periwayat Hadis ini diatas , maka dapat disimpulkan bahwa seluru periwayat Hadis ini adalah Siqah.

10. Hadis ke X.

Kesemuanya kwalitas periwayat Hadis ini dapat di paparkan sebagai berikut :

a. Ja'far bin 'Aun

Ja'far adalah orang yang Siqah meninggal pada tahun 206 Hijriyah. (ar Razi, I : 206)

Dengan demikian beliau adalah orang Siqah.

b. Ibrahim al Hajariy

- Al Bukhari mengatakan, bahwa al Hajariy adalah orang

yang Hadisnya munkar.

- Abu Khatim mengatakan, bahwa al Hajariy adalah orang yang da'if dan Hadisnya munkar.
- Al Hakim dan abu Ahmad mengatakan, bahwa al Hajariy adalah orang yang tidak kuat haflannya. (Ibnu Hajar 1326, I : 165)

Dari paparan di atas dapat disimpulkan, bahwa al Hajariy adalah periwayat yang tidak Siqah.

c. Abul Ahwās

Kwalitas abul Ahwas ini sudah dipaparkan pada Hadis ke III yang terdahulu.

d. Abdullah bin Mas'ūd

Kwalitas Abdullah bin Mas'ud ini telah dipaparkan pada Hadis ke II terdahulu.

Dari paparan semua periwayat Hadis ini dapat disimpulkan, bahwa semua periwayat Hadis ini adalah Siqah kecuali Ibrahim al Hajariy yang lemah dalam hafalan beliau.

11. Hadis ke XI.

Keseluruhan periwayat dalam Hadis ini dapat dipaparkan sebagai berikut :

a. Ja'far bin 'Aun

Kwalitas Ja'far bin 'Aun ini sudah dipaparkan pada Hadis yang ke 3167 yang terdahulu.

b. Abu Haiyan

- Al Kharibiy meriwayatkan, bahwa abu Haiyan adalah orang yang Siqah dan dihormati,
- Ibnu Ma'in mengatakan, bahwa abu Haiyan adalah seorang yang Siqah,
- An Nasa'iy mengatakan, bahwa abu Haiyan adalah seorang yang Siqah lagi mantap hafalannya. (Ibnu Hajar XI : 215)

Dari paparan di atas dapat disimpulkan, bahwa abu Haiyan adalah periwayat yang Siqah.

c. Yazid bin Haiyan

- An Nasa'iy mengatakan, bahwa Yazid adalah orang yang Siqah.
- Ibnu Hibban memasukkan Yazid pada golongan orang yang Siqah. (Ibnu Hajar, 1326, XI : 321)

Dari paparan di atas dapat disimpulkan, bahwa Yazid bin Haiyan adalah orang yang Siqah.

d. Zaid bin Arqam

Karena Zaid adalah salah seorang sahabat Nabi, maka -

keadilan beliau tidak diragukan lagi. Karena semua Sahabat adalah adil baik Sahabat besar maupun Sahabat kecil, baik yang terlibat fitnah ataupun bukan. (al Malikiy 1982 : 181)

Dengan demikian seluruh periwayat dalam Hadis ini adalah Siqah.

12. Hadis ke XII.

Keseluruhan kualitas periwayat Hadis ini dapat dipaparkan sebagai berikut :

a. Ja'far bin 'Aun

Kwalitas Ja'far ini sudah dipaparkan pada Hadis ke VII terdahulu.

b. Al 'A'masy

Kwalitas al 'A'masy ini sudah dipaparkan pada Hadis IX terdahulu.

c. Abu Wail

- Waqi' mengatakan, bahwa abu Wail adalah orang Siqah,
- Ibnu Ma'in mengatakan, bahwa Wail adalah orang Siqah yang tiada taranya,
- Ibnu Sa'ad mengatakan, bahwa abu Wail adalah Siqah. (Ibnu Hajar, 1326, IV : 362)

d. Abdullah bin Mas'ud

Kwalitas beliau sudah dipaparkan pada Hadis yang ke II terdahulu.

C. Kwalitas Matan Hadis-hadisnya.

1. Hadis ke I.

Hadis ini tidak bertentangan dengan al Qur'an, malah dikuatkannya. Hal itu terbukti dengan firman Allah :

ان الذين يتلون كتاب الله و قاموا للصلاة وانفقوا مما رزقناهم سرا .
(al Qur'an 35 : 29) وعلاية يرجون تجارة لن تبور .

artinya : " Orang-orang yang membaca kitab Allah, mendirikan Salat, mendermahkan sebagaimana harta yang kami berikan padanya baik dengan cara semunyi maupun terang-terangan, karena mereka mencari perniagaan yang tidak ada habisnya".

dan dikuatkan oleh Hadis Nabi yang berbunyi :

• حدثنا عن احمد بن منيع حدثنا جري عن قابوس عن ابيه ابن عباس .
• قال : قال رسول الله صلعم ان الذي في جوفه شيء من القرآن .
(at Turmuziy, V : 177) كالبيت الحرب .

artinya : " Rasul bersabda : Sesungguhnya orang yang didalam hatinya tidak ada sedikitpun dari al-Qur'an maka laksana rumah yang rusak".

Dengan demikian, karena Hadis ini berkwalitas Sanad yang bersambung, para periwayatnya berkwalitas Siqah kesemuanya, maka hadis ini bernilai Sahih.

2. Hadis ke II

Hadis ini sama'na dengan Hadis ke 3158 oleh karena itu kualitas matannya pun sama yaitu Sahih .

3. Hadis ke III

Hadis ini menerangkan keutamaan orang membaca al-Qur'an dengan mendapatkan sepuluh kebajikan bagi tiap huruf .

Hadis ini dikuatkan Hadis yang diriwayatkan oleh at Turmiziy. Yaitu :

حدثنا محمد بن بشر حدثنا ابو بكر الحنفى حدثنا الضحاك بن عثمان .
 عن ايوب بن موسى قال : سمعت محمد بن كعب القرظى قال سمعت
 عبد الله بن مسعود يقول : قال رسول الله صلعم : من قرأ حرفاً من
 كتاب الله فله به حسنة بعشر امثالها الا قول المرحوف ولكن الياء
 حرف ولا حرف وميم حرف (at Turmiziy, V : 175 - 176)

Artinya : "Barangsiapa membaca satu huruf dari kitab Allah , maka ia mendapat kebajikan dan kebajikan itu akan digandakan menjadi sepuluh kali. Saya tidak mengatakan () satu huruf, tetapi () satu huruf, () satu huruf dan () satu huruf".

Besarnya fahala yang berlipat ganda itu didukung juga oleh firman Allah, yaitu :

من جاء بالحسنة فله عشر امثالها ومن جاء بالسيئة فلا يجزيه
 الا مثلها وهم لا يظلمون
 (al-Qur'an 6 : 160)

Artinya : "Barangsiapa yang membawa amal baik maka baginya pahala sepuluh kali lipat amalnya; dan barangsiapa yang membawa perbuatan jahat maka dia tidak diberi balasan melainkan seimbang dengan kejahatannya, sedang mereka tidak dianiaya sedikitpun".

Dengan demikian Hadis ini berkwalitas Sahih karena mempunyai syahid dan dukungan dari al-Qur'an.

4. Hadis ke IV..

Hadis ini memberikan pengertian betapa manfaatnya membaca al-Qur'an baik didunia maupun di ahirat dan mengandung perintah membaca al Qur'an di rumah. Hal itu tidak bertentangan dengan Hadis Nabi yang Sahih, malah dikuatkannya. Nabi Bersabda :

لا تجعلوا بيوتكم مقابروا البيت الذي تقر فيه البقرة لا يدخله الشيطان .

(at Turmiziy : V : 157)

artinya : " Janganlah rumahmu kamu jadikan sepi seperti kuburang, sesungguhnya rumah yang kamu bacaan didalamnya surat al Baqarah, maka Syaitan tidak dapat memasukinya".

Oleh karena Hadis ini Sanadnya bersambung, dan para periwayatnya Siqah kesemuanya dan Matannya tidak ada cacat dan berilat, maka Hadis ini adalah Sahih.

5. Hadis ke IV.

Hadis ini menerangkan kemujizatan al*Qur'an, yaitu bila al-Qur'an ditulis dalam kulit binatang kemudian dimasukkan dalam api maka ia tidak bisa terbakar.

Hadis ini bertentangan dengan akal yang sejahtra, lagi-pula salah seorang dari periwayatnya ada yang hafalan hilang di ahir hayatnya dan tidak ada penguat dari Hadis lain, maka Hadis ini adalah Da'if.

6. Hadis ke VI

Hadis ini memberi pengertian tentang fahala orang

membaca al-Qur'an kelak di hari kiamat dengan fahala yang sangat sempurna, yaitu kerelaan Allah. Hal itu diperkuat oleh firman Allah :

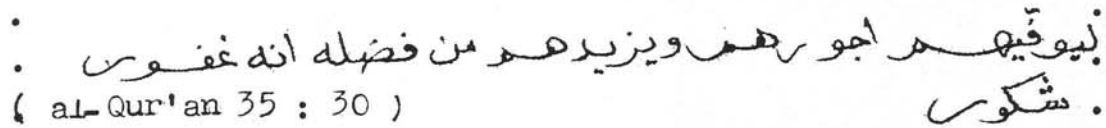
•  .
(al-Qur'an 35 : 30)

Artinya : "Agar Allah menyempurnakan kepada mereka pahala mereka dan menambah mereka dari karuniannya. Sesungguhnya Allah akan mengampuni lagi maha mensyukuri".

Dengan demikian Hadīs ini tidak bertentangan dengan Nas yang lebih kuat. Dengan demikian Hadīs ini berkwalitas Sahīh dari segi matannya.

7. Hadīs ke VII.

Hadīs ini sama'na dengan Hadīs ke 3164 yang sama-sama menerangkan pahala orang membaca al-Qur'an dengan balasan yang luar biasa di hari Kiyamat kelak.

Oleh karena itu Hadīs ini mempunyai Syāhid dan kwalitas matannya akan lebih baik.

8. Hadīs ke VIII.

Hadīs ini memberi pengertian, bahwa al-Qur'an ini bisa memberi pertolongan pada pencebanya kelak di hari pembalasan .

Hal itu diperkuat dengan sabda Nabi :

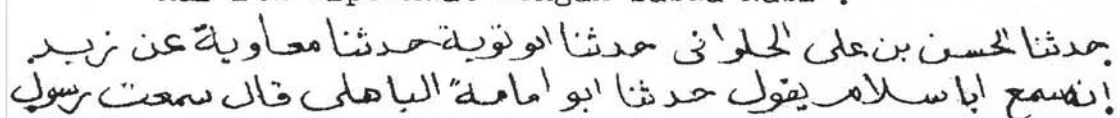

ابنه صلعم يقول: اقرأ القرآن فإنه يأتي يوم القيامة شفيعا لأصحابه.
(Muslim, tt, I : 321)

Artinya : "Bacalah olehmu akan al-Qur'an, karena dia kelak di hari Kiyamat memberi pertolongan pada pemiliknya".

Dengan demikian Hadīs ini mempunyai Syāhid yang Saḥīḥ, oleh karena itu nilai kualitas matannya adalah Saḥīḥ.

9. Hadīs ke IX.

Hadīs ini menerangkan betapa besarnya pahala membaca al-Qur'an. Jika dibanding antara sedekah tiga ekor unta yang gemuk-gemuk dengan membaca 3 ayat al-Qur'an maka nilai pahalanya lebih besar.

Hadīs seperti itu dimuat pula dalam kitab Muslim. Nabi bersabda :

حدثنا ابو بكر بن ابي شيبة حدثنا وكيع عن الأعمش عن ابي صالح عن ابي هريرة قال : قال رسول الله صلعم : ايجب احدكم ان يرجع الى اهله ان يجد فيه ثلاث خلفات عظام سمان قلنا نعم قال فثلاث ايات . يقرهن احدكم في صلاته خير له من ثلاث خلفات عظام . سمان .
(Muslim, tt , I : 321)

Artinya : "Apakah salah seorang diantara kamu apabila pulang ke rumahnya lalu menjumpai tiga anak unta yang gemuk-gemuk, tidak merasa senang . Kami menjawab, senang wahai Rasul. Beliau seraya berkata : tiga ayat al-Qur'an yang kamu membacanya maka itu lebih baik dari tiga anak unta yang gemuk-gemuk".

Oleh karena itu Hadīs ini berkwalitas matan yang Saḥīḥ, karena ada Mutabī' yang Saḥīḥ .

10. Hadīs ke X.

Hadīs ini memberi pengertian, bahwa al-Qur'an adalah kitab Allah yang mengandung petunjuk dan beberapa keajaiban

Hadīs ini diperkuat diperkuat oleh firman Allah :

المر ذلك الكتاب لا ريب فيه هدى للمتقين.
(al-Qur'an 2 : 1 dan 2)

Artinya : "Alif lam mim. Kitab Al Qur'an ini adalah tidak ada kebengkokan didalamnya, menjadi petunjuk bagi mereka yang bertaqwa".

Dengan demikian Hadīs ini adalah berkwalitas matan-Sahih karena tidak bertentangan dengan al-Qur'an, malah matanya diperkuat.

11. Hadīs ke XI.

Hadīs menerangkan, bahwa orang Islam harus selalu berpegang teguh pada kitab Allah dan sunnah Rasul.

Hal itu didukung oleh Hadīs yang berbunyi :

عن مالك بلغه ان رسول الله صلى الله عليه وسلم قال
تركت فيكم امرين لن تضلوا ما تمسكتم بهما كتاب الله و
سنة نبيه.
(as-Suyutiy, tt, III : 93)

Artinya : "Saya tinggalkan padamu Kitab Allah dan Sunnah Nabinya jika kamu berpegang teguh pada keduanya, maka kamu tidak akan sesat sepeninggalku".

Oleh karenanya Hadīs ini bernialai menjadi tinggi-karena ada syahid dari Hadīs lain.

12. Hadīs ke XII.

Hadīs menerangkan agar orang Islam tetap berpegang tegu pada kitab Allah disaat bagaimanapun situasinya.

Hal itu dijelaskan dalam firman Allah :

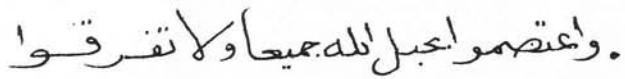
(al-Qur'an 3 : 103) 

artinya: " Dan berpegang tegulah kamu semuanya kepada tali (agama) Allah, dan janganlah kamu bercerai berai".

Karena Hadis ini sanadnya bersambung dan semua periwayatnya Siqah maka nilainya adalah Sahih.

D. Kehujjahan Hadis-hadisnya.

Semua Hadis yang disandarkan pada Rasulullah tidak semuanya dapat ditetapkan sebagai dasar hukum Islam, kecuali Hadis itu berkualitas Sahih atau Hasan yang tidak dinasah, tidak marjuh dan tidak mutawaqquf.

Maka dalam pembahasan ini akan dipaparkan Hadis-hadis tentang fadilah orang membaca al-Qur'an dalam kehujjahannya sebagai dasar hukum Islam. Yaitu :

1. Hadis ke I.

Hadis ini berkualitas Sahih, tidak ada Nas lain yang menasahnya tidak diungguli oleh Hadis yang lain dan tidak ditawaqqufkan, maka Hadis ini dapat dibuat Hujjah.

2. Hadis ke II.

Hadis ini berkualitas Sahih, tidak ada Nas lain yang menasahnya, tidak marjuh dan tidak tawaqquf, maka dapat berhujjah

3. Hadis ke III.

Hadis ini berkualitas Sahih, tidak ada Nas lainnya yang menasahkannya, tidak diungguli oleh Hadis yang lain dan tidak ditawaqufkan, maka Hadis ini dapat dibuat hujjah dengan sendirinya.

4. Hadis ke IV.

Hadis ini berniali Sahih, tidak ada Nas lain yang menasahnya dan tidak ditawaqufkan dan tidak diungguli oleh Hadis yang lain, dengan demikian Hadis ini dapat dibuat hujjah dengan sendirinya.

5. Hadis ke V.

Hadis ini isinya rancau dan ada periwayat yang kurang hafal, olehkarena itu berkualitas Da'if, dan tidak dapat dibuat hujjah.

6. Hadis ke VI.

Hadis ini periwayatnya tidak siqan namun ada hadis lain sebagai syahidnya, maka dari itu berkualitas Hasan li gairini, tidak dinasah dengan Nas yang lain, tidak dimarjuh, dan tidak ditawaqufkan, Oleh karena itu hadis ini dapat dibuat hujjah

7. Hadis ke VII.

Hadis ini berkualitas Hasan li zatihi karena salah seorang periwayatnya nafalanya kurang, tidak dinasah, tidak marjun

dan tidak tawaquf, maka dapat dibuat Hujjah.

8. Hadis ke VIII.

Hadis ini Mursal, namun ada syahid dari Hadis lain, maka berkwalitas Hasan li gairihi, tidak mutawakuf, tidak mansuh dan tidak marjuh, maka hadis ini dapat dibuat hujjah.

9. Hadis ke IX.

Hadis ini berkwalitas Sahin, tidak ada Nas yang menasahnya tidak ditawaqufkan dan tidak marjuh, maka hadis ini dapat dibuat hujjah dengan sendirinya.

10. Hadis ke X.

Hadis ini salah seorang periwayatnya ada yang tidak dabit, namun ada Hadis lain yang menguatkannya, maka berkwalitas Hasan li gairihi, tidak ada Nas lain yang menasahnya, tidak marjuh dan tidak ditawaqufkan, maka hadis ini dapat dibuat hujjah.

11. Hadis ke XI.

Hadis ini berkwalitas Sahih, tidak ada Nas lain yang menasahnya, tidak mutawakuf dan tidak marjuh, maka hadis ini dapat dibuat hujjah.

12. Hadis ke XII.

Hadis ini berkualitas Sahih, tidak ada Nas lain yang menasakhkannya, tidak dikalahkan dengan Hadis lain yang sama-sama Sahih dan tidak ditawaqufkan, maka Hadis ini dapat dibuat Hujjah dengan sendirinya.

Dengan demikian Hadis yang dapat dibuat hujjah adalah: hadis ke I, II, III, IV, VI, VII, VIII, IX, X, XI dan XII.