

LUSTRUM



IAIN
SUNAN AMPEL

KE



5-DJULI
1965-1970

L
98
c.1



Rd. RAHMAT SUNAN AMPEL

Gambar, oleh Salim Baksin, diambil dari buku Mimbar Agama No 1 th. 1955
(Pahlawan dan Ulama' Islam Indonesia) diterbitkan oleh Kementerian Agama bagian D / Penerbitan.

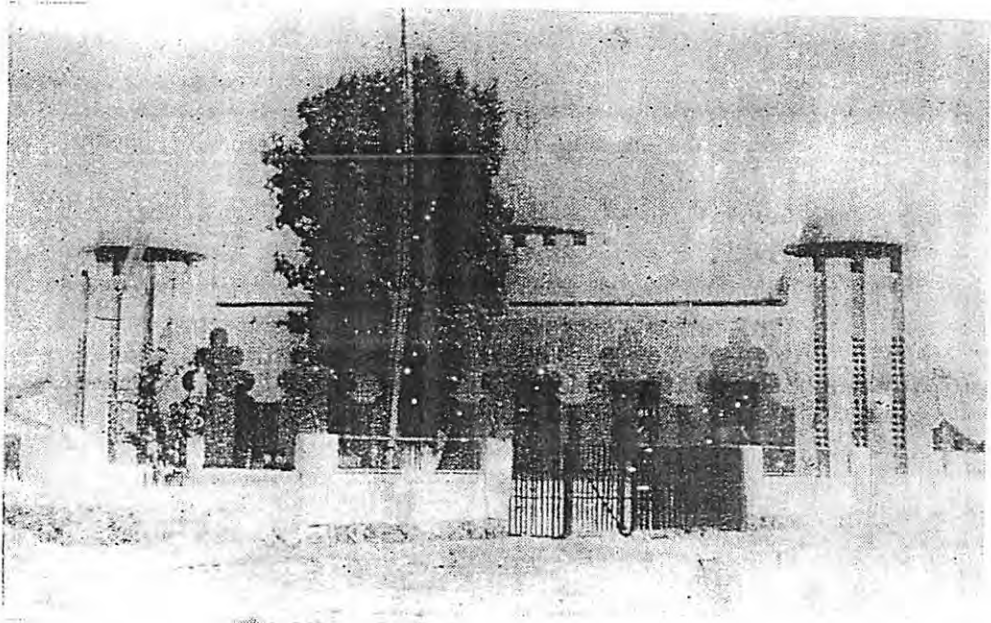

MASDJID RAHMAT

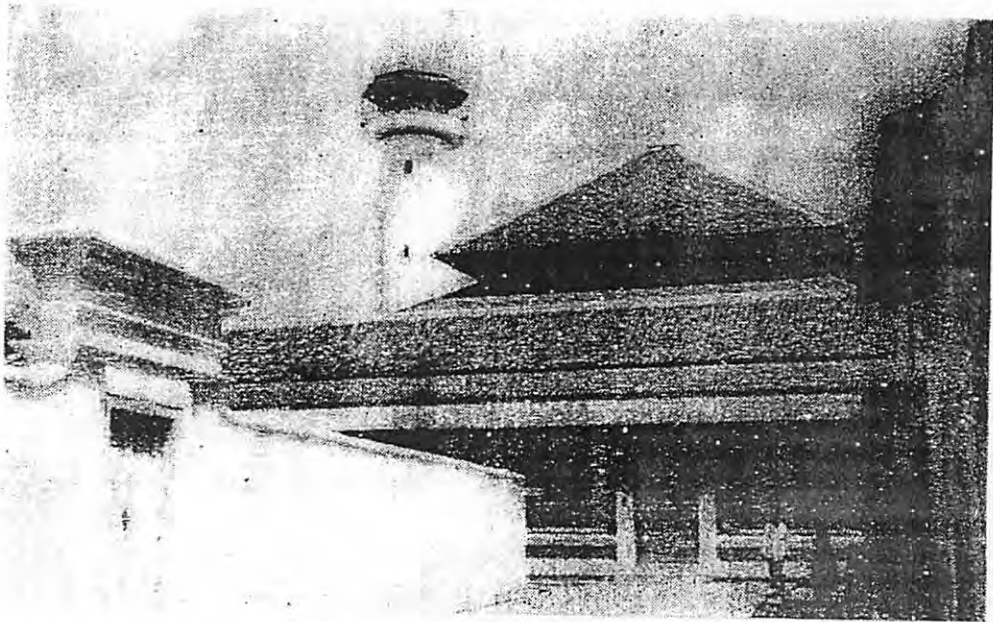

MASDJID AMPEL

PIAGAM

Bismillahirrohmanirrohiem.

Pada hari ini, Senin Pon tanggal 5 Djuhl 1965 atau tanggal 6 Robiulawal 1385, kami :

Menteri Kompartemen Urusan Agama Republik Indonesia menerima dengan resmi penyerahan Institut Agama Islam Negeri dari Ketua Panitia Persiapan Pembukaan I.A.I.N. Al Djami'ah „Sunan Ampel” dengan perantaraan Rektor I.A.I.N. Al Djami'ah Al Islamijah Al Hukumijah „Sunan Kalidjogo”, Jogjakarta.

Pada hari ini pula, dengan disaksikan oleh saksi² dibawah ini, kami menjatakan dengan resmi Institut Agama Islam Negeri (I A I N) Al Djami'ah Al Islamijah Al Hukumijah „Sunan Ampel” dibuka.

Surabaya, 5 Djuhl 1965
6 Robiulawal 1385

Menteri Kompartemen Urusan Agama,
dtd.

(K. H. Fatah Jasin)

Tanda tangan para saksi :

1. Wakil Gubernur Anggota B. P. H.
2. Wakil Panglima Angkatan Kepolisian Djatim.
3. Kepala Kedjaksanaan Tinggi Djatim.
4. Wakil Pengadilan Tinggi Djatim.
5. Wakil Fron Nasional Djatim.
6. Wakil Alim-Ulama' Djatim.
7. Wakil Jajasan Badan Wakaf.
8. Rektor Universitas Airlangga.
9. Rektor I. T. S.
10. Rektor I.A.I.N. Jogiakarta.
11. Wakil N.U. Wilayah Djatim.
12. Wakil P.S II. Wilayah Djatim.
13. Wakil Muhammadiyah Wilayah Djatim.
14. Rektor Universitas Brawidjaja.
15. Pembantu Utama Menag.
16. Wakil Muslimat Nahdlatul Ulama' Wilayah Djatim.
17. Wakil Aisijah Wilayah Djatim.
18. Wakil Gerwapsi Wilayah Djatim.

LAMBANG



Lambang I. A. I. N. Al-Djami'ah Al-Islamijah Al-Hukumijah „Sunan - Ampel”

Pokok² isi lambang : 1. Kesatuan I.A.I.N. seluruh Indonesia.
2. Tjiri chas „Sunan Ampel”.

Isi maksud tudjuan lambang s. b. b. :

1. Dasar Lambang berwarna hidjau tua, sebagai lambang perdjungan menegakkan kebenaran.
2. Komposisi warna dalam lambang terdiri:
 - a. merah : — keberanian.
 - b. putih : — kesutjan.
 - c. hidjau (muda): — harapan masa depan.
 - d. hitam : — keteguhan Iman dan amal kebadjikan.
 - e. biru (muda) : — kedjærnihan.
 - f. kuning : — keluhuran dan kebesaran djlwa.

Dapatlah dimengerti bahwa komposisi warna jang terdapat didalamnja adalah paduan dari warna bendera Republik Indonesia dan lambang Fakultas² jang tergabung dalam I. A. I. N. (hidjau Fakultas Tarbijah; hitam Fakultas Sjari'ah; biru Fakultas Ushuluddin; dan kuning, Fakultas Adab).

3. Isi lambang :

- a. Bentuk bundar warna hitam, melambangkan Ke-Tuhanan dan kesatuan jang kuat dari semua warga I.A.I.N. „Sunan Ampel” berdasar keteguhan Iman akan kebenaran tuntunan Agama Islam.
- b. Tulisan dan dasar jang berwarna kuning emas; — bahwa tudjuan lembaga Pendidikan Tinggi I.A.I.N. „Sunan Ampel” bermaksud untuk menuangkan pendidikan guna menjtetak kader² ummat Islam jang berilmu tinggi berdjlwa besar dan luhur.
- c. Ka'bah jang berwarna hitam, — lambang kesatuan I. A. I. N. seluruh Indonesia sebagai pusat pengadjaran dan pendidikan tinggi ilmu Pengetahuan Islam. Adapun garis² Ka'bah memperingatkan hari peresmian pembukaan I. A. I. N. „Sunan Ampel” tgl. 5-7-1965 jang bertepatan dengan hari ulang tahun ke IV dikrit kembali ke U.U.D. '45 jatu lima garis² putih dan tujuh garis² hitam serta sebelas garis² abu² jang merupakan djumlah dari 6 dan 5.
- d. Mesdjid Ampel jang berwarna hidjau muda, — mengingatkan kita kepada sedjarah penjebaran Islam di Indonesia—hususnja di Djawa Timur — bahwa dari dan mesdjid itu dikumandangkan dan diadjarakan tuntunan Agama Islam oleh Alm. R. Rachmat jang terkenal dengan sebutan „Sunan Ampel”.

- e. Tangkai obor berwarna kuning dengan gigi sembilan pada permukaannya, mengingatkan betapa besar jasa wali sembilan – khususnya Sunan Ampel – yang dengan gigih berusaha menjabarkan ajaran Agama Islam memantjarkan sinar tauchied terhadap Allah Jang Maha Esa.
- f. Njala api berwarna merah, dan membentuk lafal „Allah”, bahwa sila pertama „Ketuhanan Jang Maha Esa” pasti merupakan inti dan mendjiwai empat sila jang lain dalam Pantjasila dan ketauchiedan terhadap Allah s. w. t. itu pokok utama jang disebarkan oleh para wali sembilan.
- g. Kitab berwarna biru, – bahwa adjaran² Islam jang disampaikan oleh para wali sembilan, djuga jang dipeladjar pada I. A. I. N. Sunan Ampel, adalah adjaran murni dan djelas bersumber pokok dari Al-Qur’an Al-Karim.
- h. Lingkaran putih dibawah tangkai obor adalah „titik huruf NUN” dari wadah tulisan Sunan Ampel, – bahwa Lembaga Pendidikan Islam Tinggi I. A. I. N. Sunan Ampel berusaha untuk menggali apinja Islam dari sumbernja jang asli seperti jang difirmankan Allah „Nun wal qalami wa ma jasthurun = Perhatikan huruf nun dan tangkai pena serta mereka jang tuliskan”.

C. Merumuskan „Isi tudjuan lentjana peresmian” sbb. :

1. Dasar hitam berbentuk Ka'bah, – melambangkan dasar kesatuan I. A. I. N. seluruh Indonesia.
2. a. Lingkaran jang padanja terletak gambar padi, – kebulatan tekad bangsa Indonesia – khususnya masjarakat Djatim – untuk memelihara kelangsungan I. A. I. N. Sunan Ampel.
- b. Padi berwarna kuning berdjumlah 32 dan 33 = 65, – bahwa bergotong rojong itu harus didjiwai Islam dan Iman ($3 + 2 = 5$, $3 + 3 = 6$) hal tersebut merupakan salah satu dari tudjuan berdirinja I. A. I. N. „Sunan Ampel” jang mulai diresmikan pada tahun '65.
3. Menara berwarna putih, – bahwa peladjaran Islam jang semula disebarkan o'eh R. Rachmat (Sunan Ampel), adalah adjaran murni jang berdasarkan wahju dari Allah s. w. t. jang sesuai dengan djiwa bangsa Indonesia.
4. Tugu pahlawan Surabaya, – bahwa I. A. I. N. Sunan Ampel jang berpusat dikota Surabaya adalah Lembaga Pendidikan Tinggi tempat mentjetak kader² Islam jang milliran, bertjita-tjita tinggi, berdjiwa patriotik untuk teladan jg baik bagi masjarakat.
5. Kitab membentang berwarna hijau muda. – bahwa :
 - a. pendidikan Islam Tinggi jang diadjarakan pada I. A. I. N. Al Djami'ah „Sunan Ampel” adalah bersumber pokok dari kitab Sutji Al-Qur’an.
 - b. Adapun garis² kitab jang masing² terdiri dari 5 (lima) dan 7 (tudjuh) memperingatkan bahwa Hari Peresmian Pembukaan I. A. I. N. „Sunan Ampel” ialah pada tanggal 5 – Djuli – 1965 (ingat bilangan butir padi).

No. : 05/A/Kep./Rc./SA/1969.

Lamp. :

**Surat Putusan Rektor I. A. I. N.
„Sunan Ampel” Surabaya**

Surabaya, 1 - Nopember - 1969

REKTOR I. A. I. N. SUNAN AMPEL

- Memperhatikan : Putusan Senat I.A.I.N. Sunan Ampel dalam sindangnja pada hari Rabu, tgl. 22 Oktober 1969 tentang rentjana penerbitan buku Kenang²-an Lustrum I I. A. I. N. Sunan Ampel ;
- Menimbang : bahwa untuk menjelenggarakan penerbitan Buku Kenang²-an termaksud perlu dibentuk sebuah Panitia Pengurus Buku tersebut ;
- Mengingat : 1. Pasal 29 U.U.D. tahun 1945.
2. Peraturan Presiden No. 11 tahun 1960 dan No. 27 tahun 1963..
3. Peraturan Menteri Agama No. 20 tahun 1965.
4. Peraturan Menteri Agama No. 135 tahun 1967.

MEMUTUSKAN :

- Menetapkan : I. Membentuk Panitia Buku Kenang-kenangan Lustrum I I. A. I. N. Sunan Ampel.
- II. Susunan Panitia sebagai berikut :
1. Sdr. Prof. Tk. H. Ismail Jakub SH. MA. sebagai penasehat merangkap anggauta.
 2. Sdr. Prof. K. H Sjaifi Kariem, sebagai penasehat merangkap anggauta,
 3. Sdr H. Sodiq Machmud S. H. sebagai penasehat merangkap anggauta,
 4. Sdr. Drs. Abd. Djalal H A. sebagai Ketua merangkap anggauta.
 5. Sdr. Drs Rachmat Djatmika sebagai Sekretaris merangkap anggauta,
 6. Sdr. Drs. H. Salahuddin Hardy sebagai Bendaharawan merangkap anggauta.
 7. Sdr. Drs. Achmad Soemardi sebagai anggauta.
 8. Sdr. Drs. Irfan Sidqon sebagai anggauta.
 9. Sdr Drs. Djawahir Sjamsuri sebagai anggauta.
 10. Sdr. Drs A. Sjakur Thowil sebagai anggauta.
 11. Sdr. Drs. Iljas Bakri sebagai anggauta.
 12. Sdr. Achmarl sebagai anggauta.
- III. Tugas Panitia Ini ada'ah mempersiapkan, menyusun dan menerbitkan bkku kenang-kenangan Lustrum I I A I.N. Sunan Ampel dan melaporkan hasil karjanja kepada Rektor I A I.N.

- IV. Beaja untuk pelaksanaan keputusan ini dibebankan kepada Dana I.A.I.N. Sunan Ampel.
- V. Keputusan ini berlaku mulal tanggal ditetapkan.

Ditetapkan di Surabaya
Pada tanggal 1 Nopember 1969
Rektor I A I N. Sunan Ampel,
ttt.

(Prof. Tk. H. Ismail Jakub SH. MA)

Tindakan ini disampaikan kepada :

1. Jth. Bapak Menteri Agama di Djakarta.
2. Jth. Bapak Sekdjen Departemen Agama R.I. di Djakarta
3. Jth. Bapak Dirdjen Bimasa Islam di Djakarta.
4. Jth. Bapak Direktur Direktorat Perguruan Tinggi & Pesantren Luhur di Djakarta
5. Jth. Bapak Dekan² Fakultas I.A.I.N. Sunan Ampel.
6. Jth. Bapak Kepala² Sekolah Persiapan Al Djaml'ah Sunan Ampel.
7. A r s i p.

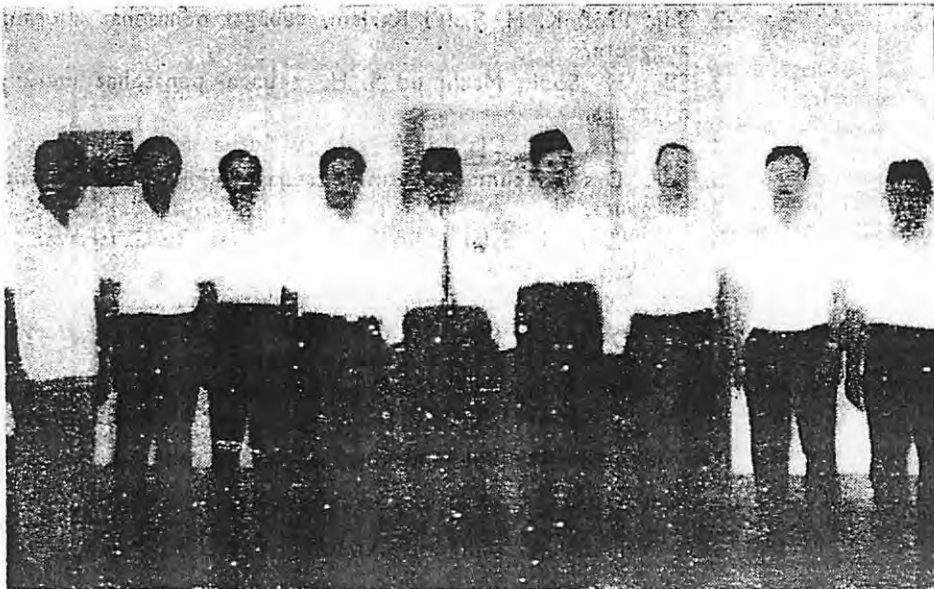

Keputusan Rektor I. A. I. N. Sunan Ampel
t e n t a n g
Lustrum I & Porseni II I. A. I. N. Sunan Ampel
Nomor : 10/A/Kep/Rc/SA/1970

- Menimbang** : 1. bahwa untuk terselenggaranya Lustrum I/Porseni II I.A.I.N. Sunan Ampel perlu ditetapkan tempat penjelenggaraannya.
2. pernyataan kesediaan Fakultas Tarbiyah I.A.I.N. Tjabang Djember untuk ditempati penjelenggaraan Lustrum I/Porseni II I. A. I. N. Sunan Ampel.
3. bahwa untuk melaksanakan Lustrum I/Porseni II I.A.I.N. Sunan Ampel tersebut perlu dibentuk Panitia tersendiri.
- Mengingat** : 1. Peraturan Presiden R.I. No. 11 tahun 1960, Jo Penetapan Presiden R.I. No. 27 tahun 1963.
2. Peraturan Menteri Agama No. 5 tahun 1963.
3. Keputusan Menteri Agama No. 135 tahun 1967.
4. Keputusan Menteri Agama No. 118 tahun 1969.
- Memperhatikan** : Keputusan² rapat Senat I.A.I.N. Sunan Ampel tanggal 20 - 12 - 1969.

M E M U T U S K A N :

- Menetapkan** : 1. a. Fakultas Tarbiyah I.A.I.N. Sunan Ampel Tjabang Djember sebagai penjelenggara Lustrum I/Porseni II I.A.I.N. Sunan Ampel.
- b. Susunan Panitia Lustrum I/Porseni II I.A.I.N. Sunan Ampel seperti dalam daftar lampiran surat keputusan ini.
2. Menugaskan kepada Panitia tersebut untuk :
- a. Menjiapkan dan menjelenggarakan rapat senat terbuka Lustrum I I.A.I.N. Sunan Ampel.
- b. Bersama-sama Dewan Mahasiswa I.A.I.N. Sunan Ampel menjelenggarakan Porseni II Mahasiswa I.A.I.N. Sunan Ampel.
3. Pembiajan untuk melaksanakan Lustrum I/Porseni II I.A.I.N. Sunan Ampel ini, adalah dengan bantuan jang dari segala pihak, disamping bantuan² dari Fakultas dan Sekolah² Persiapan dilingkungan I. A. I. N. Sunan Ampel.
4. Tugas Panitia tersebut dianggap telah seiesai dan dibubarkan, setelah menjampaijan hasil² kerdjanja dan penanggungjan djawab kepada Rektor/Senat I.A.I.N. Sunan Ampel.

5. Surat keputusan ini berlaku sedjak tanggal ditetapkannya.
6. Segala sesuatu akan diubah dan di sempurnakan sebagaimana mestinja apabila dikemudian hari terdapat kekeliruan dalam surat keputusan ini.

Salinan surat keputusan ini disampaikan kepada :

1. Menteri Agama R. I. di Djakarta,
2. Dirdjen Bimasa Islam Departemen Agama R. I. di Djakarta
3. Direktur Diperta & Pesantren Luhur di Djakarta.
4. Rektor I.A.I.N. Al-Djami'ah seluruh indonesia.
5. Dekan Fakultas dan Kepala Sekolah Persiapan Al-Djami'ah di lingkungan I.A.I.N. Sunan Ampel.
6. Panitia Lustrum I/Porseni II I.A.I.N. Sunan Ampel.

Kutipan surat keputusan ini disampaikan kepada jang bersangkutan untuk diketahui dan diindahkan sebagaimana mestinja.

Ditetapkan di : Surabaya.

Pada tanggal : 30 Djanuari 1970

Rektor I. A. I. N. Sunan Ampel

ttd.

(Prof. Tk. H. Ismail Jakub SH. MA.)

«

Daftar Lampiran Surat Keputusan Rektor

I. A. I. N. Sunan Ampel No 10/A/Kep/SA/1970

Susunan Panitia Lustrum I/Porseni II I A. I. N. Sunan Ampel

- Pelindung** : Bpk. R.P. Mohommad Noer Pd. Gubernur/Kdh. Propinsi Djawa Timur
Bpk H.M. Supardi Residen/Pembantu Gubernur Surabaya.
Bpk. Letkol Abdul Hadi Bupati/Kdh. Kabupaten Djember.
- Penasehat** : Bpk. Prof. Tk. H. Ismail Jakub SH. MA. Rektor I.A.I.N. Sunan Ampel.
Bpk. Prof. K.H.M. Sjafi'i A. Karim Wkl. Rektor I / Dekan Fakultas
Sjari'ah I.A.I.N. Sunan Ampel Surabaya.
Bpk. H. Moh. Sholeh Ketua Dewan Penjantun I.A.I.N. Sunan Ampel.

Panitia Pusat :

- K e t u a** : Drs. Ahmad Sumardi
Wakil Ketua : H. Shodiq Mahmud SH.
Sekretaris : Drs. A. Nisar Hasjim
Wakil Sekretaris : Masruri Ridhwan
Bendahara : Drs. H. Shalahuddin Hardy
Wakil Bendahara : A c h m a r i
Kordinator Porseni : Aly Haidar BA, Abdul Choliq Z.N., M. Sjukri A.K.
Pembantu² : Drs. Abdul Djalal HA , Drs. Rahmat Djatmika.

Panitia Pelaksana :

- K e t u a** : K.H. Dzofir Salam
Wakil Ketua I : H. Sodiq Mahmud SH.
Wakil Ketua II : M u l j a d i
Sekretaris : A. Muchith Muzadi BA.
Wakil Sekretaris I : Muchsin Jusyf BA.
Wakil Sekretaris II : Usman Ali
Keuangan/Usaha : Drs. H. Iljas Bakri, Suwarno, Chozin Mu'tamar,
Moch. Ichsan BA

Seksi - seksi :

- Resepsi : Drs. Sahilun A. Nasir, Bawie Fathonl.
Mansjhuri Thohir, Budiantoko
- Porseni : Drs. A. Hakim Malik, A. Balhaqi
Abd. Rodjak
- Konsumsi : Sjar'an Udir, Mat Asim
Mohammad Rolsj Sjamsuddin
- Akomodasi : Drs. Abdul Fatah
Nur Ahmadi
- Perlengkapan : Drs. M. Bachruddin, Djumin
Moch. Fakih
- Publikasi/Dokumentasi : Moh. Idoar, Drs Bakir Alal Huda
- Penerbitan : Moh. Sjitrak, Sjaiful Nuri, Zainal Arifin
- Kesehatan : Dr. Winardi, Dr. Faiq Sjafli'i
Dr. Santoso, Dr. Sunarjo
- Keamanan : Moh. Sjakri, Sulhani BA.

Surabaya, 30 Djanuari 1970.

Rektor I. A. I. N. Sunan Ampel

ttd.

(Prof. Tk. H. Ismail Jakub SH. MA.)

PENGANTAR KATA
Bismillahirrochmanirrochim

Dengan inajah Allah 'azza wadjalla, diiringi pandjatan pudji dan sjukur kehadliratNja, buku kenang-kenangan Lustrum I I.A.I.N. Al Djami'ah Sunan Ampel, dapat terbit pada waktu jang ditetapkan.

Mengingat sempitnja waktu dan beaja dalam penjelenggaraan penerbitan ini jang kami terima dari Panitia Penerbitan Buku Kenang-kenangan Lustrum I I.A.I.N. Al Djami'ah Sunan Ampel, maka keadaan buku agaknja serba kurang sempurna, disana sini terdapat kekurangan atau kechilafan. Untuk itu semua kami harapkan dapat dimaklumi.

Kepada semua fihak jang telah memberikan bantuannja dalam penerbitan ini, kami sampaikan terima kasih.

Mudah-mudahan Buku kenang-kenangan ini membawa manfaat bagi kerdjiaan dan perkembangan I.A.I.N. Al Djami'ah Sunan Ampel dalam mengisi Pembangunan Lima Tahun dibidang mental, menudju masjarakat adil-makmur jang diridloi oleh Allah s.w.t.

Wabillahit taufiq wal hidajah.

Wassalam mu'alaikum wr. wb.

Djember, 22 - Djuni - 1970

Pelaksana Penerbitan

Buku Kenang-kenangan Lustrum I I.A.I.N.

Al Djami'ah Sunan Ampel

H. Sodiq Machmud S. H.

A. Muchith Muzadi B. A.

Drs. Sahilun A. Nasir

O e s m a n A l y



SEPATAH KATA PANITYA

Assalamu'alaikum War. Wab.

Bismillahir Rachmanir Rachim.

Al-Hamdulillah, washsholatu wassalamu 'ala Rasulillah wa-
'ala alihi wa ashhabih waman walah,

Segala puji dan sjukur kami pandjatkan kehadlirot
Alloh swt. jang dengan taufiq dan hidajahNja, kami jang
oleh Rapat Senat I.A.I.N. Al Djami'ah Sunan Ampel Su-
rabaja, tanggal 22-10-1969 diberi kehormatan mendjadi
Panitya Penerbitan Buku Kenang²an Lustsum I I. A. I. N.
Al Djami'ah Sunan Ampel, al hamdulillah telah dabat me-
laksanakan tugas menjusun dan menerbitkan Buku Kenang²
an, walaupun dengan melalui kesulitan² jang banjak sekali.

Sebab dalam mengumpulkan bahan² isi Buku, banjak sekali kesukaran² jang kami ha-
dapi; a.l.; daftar² isian untuk bahan² isi Buku, foto² dan laporan² jang sangat diper-
lukan untuk menggambarkan pertumbuhan dan perkembangan I.A.I.N. Al Djami'ah
Sunan Ampel dengan Fakultas dan Sekolah Persiapannya selama lima tahun ini, sekali-
pun telah kami usahakan datang sendiri ke-daerah² dimana terdapat tjabang² I.A.I.N.
Sunan Ampel (ketjuali luar Djawa). oleh sebab itu bila dalam Buku ini terdapat ke-
kurangan², dapatlah dimaklumi.

Buku Kenang²an ini adalah sangat penting, karena memuat struktur organisasi
dan personalianja, semua peraturan² perkuliahan, dan udjian², keputusan tentang cur-
riculumi beserta syllabusnja, tentang research, pembuatan Paper (Risalah) Skripsi dsb.
adalah sangat perlu bagi tri civitas academica I. A. I. N. Sunan Ampel chususnja, dan
masjarakat pada umumnya. Karena dengan ini akan mudah diketahui pertumbuhan dan
kemajuan jang telah ditjapai rentjana² jang belum terlaksana, dan kesulitan² jang di-
hadapi, sehingga bisa didjadikan pelajaran dalam merumuskan peningkatan dan pe-
njempurnaan I.A.I.N. Sunan Ampel dalam segala seginja. Bagi Pimpinan I.A.I.N. Sunan
Ampel dan Pimpinan Fakultas² serta Kepala² Sekolah persiapannya, dan karjawan-kar-
jawan stafnja, buku ini dapat dipergunakan sebagai „kompas” didalam mendajung
bahteranja kepantai pulau idaman, dan sebagai „tjermis” dalam menilai hasil² karja-
nja, disamping sebagai „etalage” didalam memperkenalkan I.A.I.N. dengan Fakultas²
dan Sekolah Persiapan²-nja Bagi para Dosen/Asisten Dosen, Buku ini dapat djuga di-
djadikan sebagai „guide” petunjuk djalan, kearah mana djalan jang harus ditempuh,
sebab semua peraturan² ada didalamnja, disamping sebagai „tjemeti” pendorong jang
menjadarkan betapa tugas jang harus ditunaikan, sebab curriculum dan syllabusnja ada
pu'a dalam Buku ini. Bagi para Mahasiswa/Mahasiswi Buku ini pun merupakan „baro-
meter” dan kompas dalam mengajukan langkahnja, disamping merupakan „sinar”
bintang harapan jang mereka tjita-tjitakan.

Maka dari itu Buku Kenang-kenangan Ini tidak hanja untuk mengenang dan
merenungkan peristiwa² ama sadja, tetapi sungguh menampakkan pedoman bagi semua

civitas academica I.A.I.N. Sunan Ampel dalam melaksanakan tugas² harlannja, dan dalam peningkatan mutu ilmiah dan daja kerdja masing².

Kemudian dalam menjusun Buku Kenang²an Lustrum I I.A.I.N. Sunan Ampel ini, kami banjak mendapatkan bantuan dari beberapa pihak, baik jang berupa moril maupun materiil, sehingga sudah seharusnjalah kami menghaturkan banjak-banjak terima kasih, sebab tanpa bantuan² itu, rasanja Buku Kenang-kenangan Lustrum ini tidak akan bisa terbit. Begitu pula kepada Pimpinan dan para Karyawan „Pertjetakan „MALANG” Pasuruan, jang bersedia mentjetak Buku ini, kami utjapkan banjak-banjak terima kasih.

Dan kepada siapa sadja jang merasa bantuan atau usaha /sambutannja terpaksa tidak termuat dalam buku ini, karena kesulitan² tehnis, kami selaku Panitia Penerbitan buku ini mohon ma'af jang sebesar-besarnja, sebagaimana kami pun mohon ma'af jang sebanjak-banjaknja atas tidak dimuatkannja sebagian dari laporan dan foto² dari sementara Fakultas/Sekolah Persiapan I.A.I.N. Sunan Ampel dari daerah-daerah.

Dan atas kelambatan terbitnja Buku Kenang-kenangan Lustrum I I. A. I. N. Sunan Ampel ini, jang betul² diluar kemampuan Panitia, kami pun mohon ma'af jang sebesar-besarnja, walaupun sebenarnya membawa suatu hikmah pula kelambatan itu, sehingga bisa dimuatkan laporan dari peristiwa-peristiwa jang terdjadi sesudah perngatan Lustrum I I. A. I. N. Sunan Ampel.

Achirnja, kami berdo'a, mudah-mudahan Buku Kenang-kenangan ini ada manfaat dan faedahnja bagi kita semua.

Wabillaahit taufiqu wal hidajah. A m i e n !

Surabaja, 9 Muharrom 1390
17 Maret 1970

W a s s a l a m .

Panitia Penerbitan Buku Kenang-kenangan
Lustrum I I.A.I.N. Sunan Ampel,

K e t u a :

Sekretaris :

ttd.

ttd.

(Drs. Abdul Djalal H. A)

(Drs. Rachmat Djatnikan)

KATA PENGANTAR REKTOR :

Assalamu'alaikum War. Wab.

Bismillahir Rachmanir Rachim.



Segala puji kami pandjatkan! kehadlirat Alloh s. w. t. dan semoga selamat dan salam senantiasa dilimpahkan kepada Nabi Besar Muhammad s. a. w. kepada para keluarga, para shahabat, dan para tabi-in sekalian! Amin !!!

Kemudian kami mengutjapkan sjukur kepada Alloh s. w. t. jang dengan taufik dan hidajahNja, kini I.A.I.N.

Sunan Ampel telah genap berusia lima tahun, sedjak diresmikan pembukaanja pada hari Senin, tanggal 6 Robi'ul Awwal 1385 H, jang bertepatan dengan tanggal 5 Djuli 1965 M.

Untuk mensjukur ni'mat pandjang usia tersebut, disamping untuk mengenang sedjarah pertumbuhan dan perkembangannya sampai sekarang ini, guna mengadakan peninjauan dan perhitungan atas hasil² perjuangannya, serta untuk menampung segala usul-saran dan nasihat² untuk perbaikan dimasa² mendatang, maka dengan suatu Keputusan Rapat Senat I.A.I.N. Al Djami'ah Sunan Ampel tanggal _____ 1969, telah menetapkan untuk menjusun dan menerbitkan sebuah Buku Kenang²an Lustrum I I.A.I.N. Sunan Ampel. Jang kini telah berada ditangan para Pembatja sekalian.

Rapat Senat tersebut telah menugaskan penjusunan dan penerbitan Buku Kenang²an Lustrum itu kepada Panitia Penerbitan Buku Kenang²an Lustrum I I.A.I.N. Al Djami'ah Sunan Ampel, jang kemudian terus mulai bekerja beberapa waktu setelah Rapat Senat itu, sehingga akhirnya kini telah bisa menjujukuhkan Buku Kenang-kenangan Lustrum seperti jang kita hadapi sekarang ini.

Maka atas djerih pajah Panitia, jang dengan susah pajah mentjari kian kemari dan mengumpulkan bahan² isi Buku itu, dengan keliling ketjabang² I A I.N. Sunan Ampel di daerah² diseluruh Djawa Timur, (walaupun hanya dengan modal usaha sendiri) serta mengumpulkan dan mengambil gambar²/foto² dari tri civitas academica tiap² Fakultas/Sekolah² Persiapan di daerah², maka kami atas nama segenap civitas academica I.A.I.N. Al Djami'ah Sunan Ampel dengan ini menjampaikan banjak² terima kasih dan penghargaan jang setinggi-tingginya, dengan iringan do'a semoga amal baik Panitia itu diterima oleh Alloh s.w.t., dan diberi pahala jang berlipat ganda. Amien !

Dengan terbitnja Buku Kenang²an Lustrum I I.A.I.N. Sunan Ampel ini, maka berarti kini I.A.I.N. Sunan Ampel telah tiga kali ini menerbitkan Buku Tahunan, jaitu:

1. Buku Tiga Tahun I A.I.N. Al Djami'ah Sunan Ampel, jang disusun dan diterbitkan oleh Panitia Buku 3 Tahun I A.I.N. Al Djami'ah Sunan Ampel, berdasarkan Keputusan Rektor No. _____ Tgl. _____ jang keluar pada waktu memperingati DIES NATALIS ke III, tanggal 27 Djuli 1968 di Malang.

2. Buku (Stensilan) „Empat Tahun I A I N. Sunan Ampel”, jang disusun oleh Panitia Dies Natalis I.A.I.N. Sunan Ampel ke IV I.A.I.N. Sunan Ampel jang keluar pada saat merajakan Dies Natalis ke IV, tanggal 5 Djuli 1969 di Surabaya.
3. Buku „Kenang²an Lustrum I, I.A.I.N. Al Djami'ah Sunan Ampel”, jang disusun dan diterbitkan oleh Panitia Penerbitan Buku Kenang²an Lustrum I I. A. I. N. Sunan Ampel, berdasarkan Keputusan Rektor No. _____ Tanggal _____ sebagai salah satu rangkalan mata atjara peringatan Lustrum I I. A. I. N. Sunan Ampel, jang akan dirajakan pada tanggal 5 Djuli 1970 di Djember.

Berbeda dengan kedua Buku Tahunan sebelumnya, jang masih sangat sederhana, maka Buku Kenang²an Lustrum I I.A.I.N. Sunan Ampel ini lebih disempurnakan lagi isinja, dengan dimuatnja semua Peraturan² Presiden dan Peraturan² Menteri Agama jang mengatur tentang penjelenggaraan I.A.I.N., disamping Keputusan² Rektor jang mengatur pelaksanaannja, dan djuga dengan ditjantumkannja curriculum² beserta syllabus²nja, peraturan² Udjian dan pembuatan Risalah/Paper/Skripsi dsb, agar supaja dapat lebih positif didalam memberikan pedoman bagi para civitas academica I.A.I.N. Sunan Ampel. Mudah²an Buku Lustrum ini benar² dijadikan pegangan dan pedoman oleh semua civitas academica I.A.I.N. Sunan Ampel, demi untuk meningkatkan mutu ilmiah dan daya kerdjanja. Begitu djuga dengan sudah adanja curriculum dan syllabus jang sama, serta peraturan udjian, pembuatan Risalah/Skripsi jang sama pula, dalam Buku ini, maka kami harapkan tertjapainja keseragaman perkuliahan dan udjian², agar bisa dijamin persamaan mutu kesardjanaan alumni² I.A.I.N. disemua Fakultas²nja.

Selanjutnja kepada semua pihak jang telah berkenan membantu penerbitan Buku ini, kami sampaikan banjak terima kasih, atas kekurangan² dan kesalahan² Buku ini, kami mohonkan maaf jang sebanjak-banjaknja.

Achirnja kepada Allah s.w.t. djualah kita mohonkan taufik dan hidajahNja, semoga Buku Lustrum ini bermanfaat bagi kita semua. Am i e n !

Surabaya, 9 Maret 1970.

W a s s a l a m,

Rektor I.A.I.N. Sunan Ampel

ttd.

(Prof. Tk. H. Ismail Jakub SH. MA.)



Sambutan Presiden Republik Indonesia
Pada Peringatan Lustrum Ke I
Institut Agama Islam Negeri „Sunan Ampel”
S u r a b a j a

DIDALAM sistim kenegaraan Republik Indonesia dimana Agama mempunyai kedudukan yang penting bagi kehidupan bangsa dan negara, maka Lembaga Pendidikan Tinggi Agama sebagai I. A. I. N. ini amatlah penting peranannya dalam pembangunan negara dan bangsa.

Karena peranannya itulah maka I. A. I. N. mempunyai hak hidup yang sama dengan Lembaga² Perguruan Tinggi yang lain. Akan tetapi sebaliknya I. A. I. N. pun mempunyai kewajiban yang tidak kalah beratnya pula dengan Lembaga² Perguruan Tinggi lainnya.

Dalam hubungan inilah saja minta perhatian pada segenap civitas academica I. A. I. N., yakni agar masing² menginsjafi akan tugas nasionalnya hingga merupakan bantuan yang nyata bagi pembangunan negara dan bangsa.

Apakah tugas I. A. I. N. terutama dalam masa pembangunan ini? Sesuai dengan sifat kelembagaannya maka tugasnya ialah memberikan sifat keilmiahan dalam pembangunan negara dan bangsa pada umumnya dan pembangunan keagamaan (mental sprituil) pada khususnya, agar pembangunan lebih efisien dan tcepat mentjapai tujuannya.

Untuk ini diperlukan Pengetahuan yang jelas tentang tujuan pembangunan bangsa didalam bidang keagamaan. Dalam hubungan ini perlu ditegaskan bahwa sesuai dengan sila pertama Pantjasila, yakni Ketuhanan yang Maha Esa yang pelaksanaan konkritnya tidak bisa lain ketjuali hidup beragama, maka tujuan pembangunan bangsa ialah membentuk manusia beragama, yakni manusia yang mendjalankan perintah Tuhan dan menjauhi laranganNya menurut ajaran agama masing² serta berachlak tinggi dan berbudi luhur yang tertjermin dalam sikap hidup dan tingkah laku sehari-hari.

Hal tersebut adalah merupakan tugas yang amat **besar**, **sulit** dan **gawat**. Tugas **besar**, karena scopenya meliputi seluruh bangsa yang tersebar diseluruh pelosok tanah air. Tugas **sulit**, karena memerlukan sistim dan metode yang bersifat ilmiah agar Saudara² tidak kalah dalam patjuan dengan golongan² agama lain.

Tetapi djuga merupakan tugas yang **gawat** karena masalah agama menjangkut kepertjajaan hidup yang menghundjam dire'ung hati seseorang. Sifatnya amat peka dalam menghadapi perubahan² dan dalam tata pergaulan antar agama.

Bagaimana selanjutnya tugas tersebut akan dilaksanakan? ialah melalui langkah² dan tindakan² dalam bidang pendidikan, penerangan, bimbingan dan kegiatan² keagamaan yang lain.

Untuk implementasi hal² tersebut diatas harapan kami tertumpah kepada para mahasiswa I.A.I.N. Karena dari generasi muda inilah setidaknya-tidaknja dapat kami harapkan bahwa mereka itu akan dapat memenuhi paling sedikit 3 sjarat untuk menghadapi tugas tersebut diatas.

Tiga sjarat itu ialah :

- (1) Radjin, tekun, ulet, bermilitansi tinggi. Sifat itu perlu dimiliki oleh pedjuang² yang menghadapi tugas² besar dan berat.
- (2) Pandai, tjerdik dan penuh inisiatif dalam memperkembangkan ilmu² yang dimilikinja, Sifat² yang demikian ini penting bagi pedjuang² yang menghadapi tugas yang penanganannja memerlukan methode dan analisa ilmiah.
- (3) Lapang dada, tasamuh (toleransi), tahan kritik tanpa mengorbankan prinsip² yang dloegangnja. Sifat² yang demikian ini sangat diperlukan bagi pedjuang yang menghadapi tugas yang gawat.

Tentu sadja disamping itu masih banjak lagi sifat² terpujil yang harus dimiliki sebagai muslim yang baik misalnja dapat menjesuaikan diri dengan rakjat djelata dan lain².

Sekali lagi kami tekankan bahwa harapan kami untuk hari depan tertumpah pada mahasiswa I.A.I.N. Oien karenanja kami harap agar Lustrum Ke I I.A.I.N. Sunan Ampel ini, dapat diikuti dengan Lustrum² lainnja dengan terus-menerus berkembang sesuai dengan usianja.

Pemerintah sesusi dengan kemampuan yang ada akan selalu membantu perkembangan I.A.I.N.

Semoga Tuhan memberkati usaha² yang mulia ini.

Djakarta 4 Mei 1970

Presiden Republik Indonesia

(S O E H A R T O)

Djendral T. N. I.



Sambutan Ketua Dewan Pertimbangan Agung Republik Indonesia.

*Pada Peringatan Lustrum Ke I
Institut Agama Islam Negeri „Sunan Ampel“
S u r a b a j a*

Saudara-saudara sekalian,

DALAM setiap masyarakat dinegara maupun didunia ini agama mempunyai peranan yang besar karena agama mentjakup nilai-nilai moral yang tinggi yang mendasari sikap dalam tata-pergaulan manusia dan nilai-nilai tersebut mendapatkan salurannya dalam kehidupan negara.

Dalam Negara Republik Indonesia yang berdasarkan Pantjasila dasar Ke-Tuhanan yang Maha Esa merupakan sumber pembentuk ahlak dan watak serta penuntun dalam kehidupan kerohanian Bangsa. Agama memberikan pedoman hidup kepada penganut-penganutnya sebagai individu dan sebagai anggota masyarakat untuk menjapai kemajuan dan martabat yang tinggi. Di Indonesia berbagai agama telah berabad-abad lamanya menanamkan pengaruhnya dan membentuk nilai-nilai moral dalam kebudayaan. Negara Indonesia oleh karenanya dilandasi oleh tjiita-tjiita luhur agama-agama itu. Nilai-nilai moral yang tumbuh karena pengaruh agama-agama dan yang sudah mengendap dalam kehidupan masyarakat dan Negara menjadi unsur-unsur utama dalam kehidupan nasional. Tjiita-tjiita luhur sebagaimana perwujudannya diusahakan oleh segenap umat beragama mendapatkan perumusannya dalam berbagai ketentuan dalam U.U.D. 1945.

Berbagai tugas kewajiban masyarakat yang diperintahkan oleh agama menjadi tugas Negara. Pemeliharaan fakir miskin dan anak-anak terlantar oleh Negara menurut ketentuan pasal 34 U.U.D. 1945 djelas menunjukkan adanya pengaruh ajaran agama Islam dan hal ini disetudjui tidak hanya oleh umat agama-agama lain akan tetapi djuga oleh masyarakat pada umumnya. Demikian pula hukum Islam tidak sedikit pengaruhnya dalam peraturan-peraturan perundang-undang yang mengatur kehidupan masyarakat dan Negara.

Dalam masyarakat Indonesia yang seperti semua masyarakat modern selalu pluralistis sifatnya, dimana penganut-penganut berbagai agama hidup berdampingan dalam satu wadah, golongan Islam yang merupakan mayoritas djustru wadajib memelopori terwujudnya keserasian dalam tata-pergaulan serta persatuan diantara segenap umat beragama.

Bukankah Islam artinja damai dan damai pulalah merupakan hukum yang tertinggi-tingginya didalam Islam? Hanya dalam kehidupan yang damai, berdasarkan persaudaraan antara seluruh warga masyarakat dapat ditjiptakan kesedjahteraan dan kemakmuran Bangsa.

Sebagaimana kita ketahui Islam tidak membatasi tugas kewajiban penganut-penganutnya sampai pada urusan akhirat saja. Ummat Islam tidak hanya diwajibkan untuk beribadat, akan tetapi disamping itu harus turut mengatur penghidupan di dunia sebaik-baiknya. Sedjarah Islam menunjukkan, bahwa diberbagai negara Islam telah menjadi pelopor kemajuan dan pembaharuan masyarakat. Dimana yang lampau penjebaran Ilmu pengetahuan keseluruhan dunia terutama dunia Barat, adalah karena jasa-jasa para pujangga Islam.

Didalam Negara Indonesia yang sedang dalam taraf pertumbuhan, umat Islam dapat memberikan sumbangannya yang sangat berarti dalam mewujudkan kemajuan dan pembaharuan masyarakat. Dan Institut Agama Islam Negeri „Sunan Ampel” merupakan salah satu pusat usaha dan kegiatan dalam melaksanakan tugas nasional itu.

Demikianlah sambutan kami dalam menjongsong Lustrum ke I Institut Agama Islam Negeri „Sunan Ampel” dengan iringan do'a semoga lembaga ini dapat melaksanakan tugasnya demi kemajuan Islam, Bangsa dan Negara.

Djakarta, 5 Djuli 1970

Ketua Dewan Pertimbangan Agung R.I.

ttd.

(W I L O P O)



Sambutan Ketua Madjelis Permusjawaratan
Rakjat Sementara Republik Indonesia

*Pada Peringatan Lustrum Ke I
Institut Agama Islam Negeri „Sunan Ampel“
S u r a b a j a*

Assalamu'alaikum Wr. Wb. !

Saudara – saudara !

OLEH I. A. I. N. Sunan Ampel saja diminta untuk ikut menjambut lustrum ke I-nja jang djatuh pada tanggal 5 Djuli 1970, chususnya dalam **Buku Kenang²an Lustrum I I.A.I.N. Sunan Ampel.**

Dalam rangka itu perkenankanlah saja pertama-tama mengaturkan Selamat kepada I.A.I.N. atas Ulang Tahunnja. Kemudian saja ulang² utjapan saja pada Dies I.A.I.N. Makasar dan Tembilahan jang lalu, bahwa I.A.I.N. telah menempati posisi dan peranan jang penting dalam pembangunan Bangsa Indonesia, chususnya dalam penegakan kehidupan beragama, sebagaimana telah djadi tjita² Proklamasi 17 Agustus 1945, jang termaktub dalam Mukadimah UUD. '45, jang mana berbunji: „Atas rachmat Allah jang Maha Kuasa dan dengan didorongkan oleh keinginan luhur supaya berkehidupan kebangsaan jang bebas, maka Rakjat Indonesia menjatakan dengan ini kemerdekaannya“.

Sesungguhja perdjjuangan Indonesia sekarang sebagai Bangsa adalah untuk kembali kepada kemurnian Pantjasila / UUD. '45, dan sebagai umat adalah untuk kembali kepada kemurnian pengertian dan amalan agama.

Inilah hakekat kelahiran Angkatan '66/Orde Baru, sebagai usaha koreksi total disegala bidang.

Tentang Persatuan.

Pada kesempatan ini baik kiranja untuk mengedepankan kembali peson² dan nasehat² saja kepada Pimpinan P.M.I.I. dalam mendjelang kongresnja, jakni mengenai **persatuan**, tegasnja mengenai pembinaan persatuan, sebgal umat, sebagai bangsa sebagai mahasiswa, dan lain² sebgainja, jang merupakan kemutlakan dalam perdjjuangan.

Tetap merupakan seruan dan tekad jang belum berhasil tentang persatuan mahasiswa, persatuan umat, persatuan pemuda, persatuan buruh, dan lain² sebgainja.

Djalan kepada persatuan ialah **Musjawarah**, sebagaimana Islam mengadjarkan supaya selalu memusjawarakan urusan bersama. Pula sebagaimana Pantjasila mengadjarkan Sila ke-empat: hikmah permusjawaratan / perwakilan. dan sebagaimana lambang Republik „Bhinneka Tunggal Ika“ adjarkan: bermatjam-matjam tapi bersatu !

Dan sebagaimana U.U.D. '45 pasal 18, menentukan „dasar permusjawaratan dalam sistim pemerintahan Negara”.

Permusjawaratan memerlukan Dua unsur :

- (1) **Semangat Kekeluargaan.**
- (2) **Mekanisme Permusjawaratan.**

Karena itulah untuk membina persatuan, perlu sungguh² membina semangat kekeluargaan, sebagaimana diadajarkan baik oleh agama Islam, maupun oleh UUD. '45, dan perlu Lembaga permusjawaratan yang mantap melembaga.

Kita menghadapi tantangan perihal persatuan pemuda, dan lain². Untuk itulah saja mengandjurkan pada Maulud 1968 perlunya suatu forum permusjawaratan umat Islam yang melembaga, begitu pula mengandjurkan 2 tahun yang lalu dalam diskusi besar Dewan² Mahasiswa, se-Indonesia perlunya suatu madjelis permusjawaratan mahasiswa ditiap Perguruan Tinggi, tiap daerah dan setjara nasional, kemudian pula kepada kaum buruh perlunya suatu badan Permusjawaratan buruh yang mantap.

Saudara - saudara !

Tentang Pendidikan.

Tentang Pendidikan, sebagai kuntji dari segala kemajuan, sebagai kuntji dalam setiap pembangunan, kita masih djauh dari yang ditjita-tjitakan.

Baik tentang sistim, maupun tentang pembinaan pendidikan, kita masih dalam kesulitan² berat.

Demi pengstrategian pendidikan, perlu digiatkan kembali **Madjelis Pendidikan Nasional**, yang dalam Nota Pimpinan MPRS. tentang pelaksanaan TAP XIV / 1966, telah diingatkan djuga, yakni sebagai suatu badan konsultasi bagi Presiden, untuk penggarisan pendidikan, dan dimana semua fihak yang berkepentingan langsung ikut duduk, termasuk para kaum guru dan siswa sendiri.

Pembiajan persekolahan sudah terlalu berat bagi orang tua, sehingga **Demokrasi** pendidikan, yang ditentukan oleh UUD. '45, semakin terantjam.

Tjara mengatasinja ialah selekasnja menjerahkan pembinaan sedjauh - djauhnya kepada **Otonomi Daerah** dan **Desa**, sesuai pemberian Otonomi seluas-luasanja, demi swasembada yang maximal. Tugas pusat adalah terutama perentjanaan, koordinasi dan pengawasan.

Memang untuk pembinaan pendidikan yang baik, perlu partipikasi yang intensif dari orang tua, dari semua fihak, yang semua dapat ditampung dalam otonomi daerah dan desa, serta pula dalam badan², seperti yang dimaksud dengan „schoolboards”, dalam arti yang lebih mantap daripada POM sekarang.

Saudara - saudara !

Tentang Kepeloporan Mahasiswa.

Kepeloporan **Mahasiswa / Angkatan Muda Indonesia** sudah dibuktikan oleh Angkatan '08, Angkatan '26, Angkatan 45 dan Angkatan '66. Semuanya adalah tonggak² kepeloporan Angkatan Muda Indonesia.

Kita masih ingat dalam bulan² sesudah G-30-S/PKI, dimana rakjat menindaki PKI, tapi sebaliknya rezim Orde Lama membela PKI Dimana rakjat makin melarat, tapi sebaliknya rezim Orde Lama menurunkan nilai Rupiah 1000 kali; sehingga lahirlah **Tritura**.

Tritura sebagai Penjalahan terang-terangan terhadap Penguasa Tertinggi.

Tritura jang dijawab oleh rezim Orde Lama dengan **Barisan Sukarno**.

Kita masih ingat, bagaimana pada saat² kelahiran **tritura** Pimpinan Angkatan Darat dan lain² Angkatan, Pimpinan² Orpol dan Ormas masih menjatakan berdiri di-belakang Penguasa Tertinggi, bahkan bagaimana pemimpin² Orpol dari Istana mengeluarkan pernyataan, jang menyalahkan tjara² kami.

Namun akhirnya kepeloporan Angkatan Muda tersebut diikuti berangsur-angsur oleh mayoritas rakjat, baik jang ABRI maupun jang Orpol dan Ormas.

Dengan demikian djelaslah kesekian kalinja perlunja kepeloporan Angkatan Muda.

Tapi pada tahap ini kepeloporan itu sudah menjadi persoalan kembali, sedangkan **tritura** dan pelaksanaan UUD. '45 masih djauh daripada selesai.

Djelas bahwa kepeloporan tetap diperlukan, hanya situasi/kondisi jang berkembang meminta tjara² jang berkembang pula.

Saudara - saudara :

Tentang Pembangunan :

Orde Baru bertekad untuk sepenuhnya menggarap dengan tekun usaha mengisi kemerdekaan, sebagaimana oleh mukadimah UUD. '45 dikatakan untuk : „Memajukan kesedjahteraan umum, mentjerdaskan kehidupan bangsa, dan ikut melaksanakan ketertiban dunia jang berdasarkan kemerdekaan, perdamaian abadi dan keadilan sosial”.

Sekarang di-urgensikan pembangunan **ekonomi**, tetapi haruslah selalu kita ingat, bahwa pembangunan ekonomi adalah berinti kepada **Pembangunan daja usaha rakjat**.

Pula hendaknya selalu kita ingat, bahwa pembangunan **ekonomi** haruslah disertai dengan pembangunan **sosial** dan **politik** jang selaras.

Pembangunan **masjarakat**, ialah untuk mengembangkan kemampuan / kesanggupan rakjat, termasuk peningkatan disiplin sosial, dinamisasi gotong-rojong, dan ke-gairahan berusaha, dengan dorongan serta iklim jang njata dari pemerintah beserta aparaturnja, dan terutama sekali jang tjukup terasa, membawa kemadjuan terus kepada keadilan sosial.

Pembangunan Politik ialah yang membawa terus kemajuan **Demokrasi Pantjasila**, yang mengembangkan terus **Lembaga² Demokrasi**, seperti **Rapat² Desa, DPRD², MPR dan Organisasi² Rakjat**, dan tak lupa **Otonomi serta Pemilihan Umum**, sebagai sarana demokrasi yang mana telah diabaikan terus-menerus dimana Orde Lama, sehingga kita harus membajarnya terlalu mahal dengan segala penjelewe-
ngan²nja yang membawa pergolakan² bersendjata serta penderitaan rakjat yang tak sedikit.

Orde Baru lahir adalah untuk mengembalikan perjuangannya kepada rel '45 yang sedjati.

Saudara - saudara !

Demikianlah saja telah soroti beberapa persoalan nasional kita yang penting pada masa ini, yang saja harap akan berguna pula dalam rangka I. A. I. N. dan mahasiswa untuk mengevaluasi kondisi serta garis perjuangannya.

Insja Allah SWT.

Sekali lagi selamat dengan lustrum ke I I. A. I. N. Sunan Ampel.

Selamat berdjuaang.

Wassalamu'alaikum Wr. Wb.

rtd.

(A. H. NASUTION)



Sambutan Ketua Dewan Perwakilan Rakyat Gotong Rojong

*Pada Peringatan Lustrum ke I
Institut Agama Islam Negeri „Sunan Ampel”
S u r a b a j a*

Djadikan I. A. I. N. Sunan Ampel sebagai Lembaga tempat membina dan melatih para kader ummat untuk pembangunan Agama, Bangsa dan Negara.

Assalamu'alaikum wr. wb.

Para Pematja jang terhormat,

Oleh Panitia Buku Kenang-kenangan Lustrum I - I. A. I. N. Sunan Ampel Surabaya kepada saya diminta untuk memberi kata sambutan pada penerbitan buku ini. Saja menganggap penerbitan buku ini penting artinya bagi sedjarah perkembangan I. A. I. N. Sunan Ampel khususnya, akan tetapi djuga bermanfaat bagi kita semua, terutama sekali dalam sedjarah perkembangan pendidikan Islam ditanah air kita ini.

Dalam kata sambutan saja jang singkat ini, saja mengharapkan kepada para Pengasuh/Pembina I. A. I. N. Sunan Ampel, terutama sekali Rektor, Para Dekan, Para Dosen serta seluruh para pendukung dan simpatisan terhadap perkembangan dan kemajuan kehidupan I. A. I. N. ini, djadikanlah I. A. I. N. Sunan Ampel sebagai Lembaga tempat membina dan melatih para kader ummat untuk pembangunan Agama, Bangsa dan Negara.

Lembaga ilmiah I. A. I. N. ini telah mengambil nama salah seorang dari nama Sunan jang terkenal dan termasyhur dalam sedjarah perkembangan Agama Islam di Indonesia, khususnya dipulau Djawa.

Hendaknja nama Sunan Ampel jang telah disambung diudjung nama I. A. I. N. ini benar-benar dapat disesuaikan dengan karya dan amal seperti jang telah ditunjukkan oleh Sunan Ampel, baik untuk perkembangan Agama, maupun untuk kemajuan ummat serta untuk Pembangunan Bangsa

Dalam rangka pelaksanaan dan pensuskseskan Pembangunan Lima Tahun tahap jang pertama ini, hendaknja I. A. I. N. Sunan Ampel mengambil bagian setjara aktif dan positif, terutama sekali dalam bidang pendidikan sprituil. Ummat Islam Indonesia mengharapkan, agar Lembaga Ilmiah I. A. I. N. dapat membina, melatih dan menggembleng para kader-kadernja, jaitu kader² jang berilmu dan beramal untuk Bangsa dan Negara.

Dengan Buku Kenang-kenangan jang Saudara-saudara terbitkan ini hendaknja Saudara-saudara dapat membuat neratja dan grafik dari perkembangan jang telah lalu dan untuk perkembangan jang akan datang.

Saja ikut bergembira dengan pertumbuhan dan perkembangan I. A. I. N. Sunan Ampel Ini, mudah-mudahan akan terus maju menuju tjita-tjitanja seperti jang menjadi harapan Rektor, Para Dekan, Para Dosen dan Para Mahasiswaja serta seluruh ummat Islam di Indonesia.

Achirnja saja menjampalkan selamat berlangsungja Lustrum I dari I. A. I. N. Sunan Ampel. semoga selalu berhasil dan sukses.

Sekian dan terima kasih.

Wassalamu'alaikum wr. wb.

Djakarta, 14 April 1970.

K e t u a,

Dewan Perwakilan Rakjat Gotong Rojong

ttd.

(H . A . S J A I C H U)

Sambutan Menteri Agama Republik Indonesia
Pada Peringatan Lustrum Ke I
Institut Agama Islam Negeri „Sunan Ampel”
S u r a b a j a



”Meningkatkan mutu ilmiah untuk sukses
dalam masyarakat”

Assalamu'alaikum warahmatullahi wabarokatuh.

بِسْمِ اللَّهِ الرَّحْمَنِ الرَّحِيمِ
سُبْحَانَكَ اللَّهُمَّ رَبَّ الْعَالَمِينَ
وَبِهِ
سَتَعِينُ عَلَىٰ أَسْوَأِ الدُّنْيَا وَالدِّينِ وَالصَّلَاةِ وَالسَّلَامِ
عَلَىٰ أَشْرَفِ الْمُرْسَلِينَ سَيِّدِنَا مُحَمَّدٍ خَاتَمِ النَّبِيِّينَ
وَعَلَىٰ آلِهِ وَصَحْبِهِ أَتَمَّعِينِ

Sebelum saja menjampaikan sambutan jang Saudara² mintakan, terlebih dahulu saja menjampaikan utjapan „Selamat Berlustrum” kepada seluruh Civitas Academica I. A. I. N. Aldjami'ah Al-Islamijah Al-Hukumijah Sunan Ampel jang sekarang ini sedang merajakan lustrumnja jang ke I, mudah²an peringatan ini akan membawa udara baru dalam peningkatan Aldjami'ah selaku salah satu wadah pengemban pembangunan Mental dalam Pelita.

Alhamdulillah sampai saat ini telah berdiri I. A. I. N. banjaknja 12 I. A. I. N. dengan Fakultas sebanjak 84 dan insja Allah pada waktu jang akan datang akan berdiri pula I. A. I. N. dilain² Propinsi diseluruh wilayah Nusantara.

Kalau kita melihat kepesatan kwantitas dari pada I. A. I. N. , kita tjukup merasa bangga. Karena dalam tempoh jang tidak terlalu lama I. A. I. N. telah dapat menjebar diseluruh Nusantara, dengan tidak mengalami rintangan² jang besar. Tetapi kita djanjnganlah hendaknja tenggelam dalam kebanggaan karena mendengar djumlah I. A. I. N. jang tjukup banjak. Kita harus melihat kepada isi dari pada kwantitas itu. Apakah Kwantitas ini dilirangi oleh mutu dan kwalitasnja. Apakah artinja kwantitas jang tjukup besar djika tidak disertai oleh mutu/kwalitas jang tinggi.

Maka oleh sebab itu marilah kita bersama-sama meningkatkan mutu ilmiah dari pada I. A. I. N. Aldjami'ah ini, untuk menghindari dan melenjapkan perasaan phobi terhadap I. A. I. N. dari sementara Bangsa Indonesia.

Apabila mutu ilmiah dari pada I. A. I. N. itu telah tinggi maka akan menambah wibawa Departemen Agama dimata masyarakat.

Dalam saat akhir² ini telah banjak disinjalir adanja sementara orang jang sangat gigih berusaha hendak menghapuskan Departemen Agama dengan djalan mempengaruhi para pedjabat² Negara baik di pusat maupun didaerah. Tetapi usaha² mereka itu bersifat dengan tjara membuat surat kaleng dan brosur gelap jang isinja antara lain mereka kumpulkan potongan² pidato dan pendapat jang mempunjai tendensi merendahkan Departemen Agama, mereka muat penjelewengan² jang diadakan oleh oknum² karyawan Departemen Agama. Achirnja mereka membuat konklusi bahwa Departemen Agama, sudah tidak mendjalankan fungsinja selaku Departemen Agama, maka sekarang Departemen Agama sudah tidak berguna lagi dan saatnja untuk dibubarkan.

Brosur² gelap dan surat kaleng ini mereka kirimkan kepada pedjabat² Negara baik dipusat maupun didaerah, dengan harapan akan mendapat dukungan.

Departemen Agama adalah wadah dalam Negara kita jang bertugas mendjalankan sila jang pertama dari azas Negara. Mudah²an tidak akan semudah itu digontjangan dan dihapuskan. Tetapi walau demikian dalam menghadapi usaha² jang tidak bertanggung djawab diatas, kita tidak dapat tinggal diam, dan tidak pula dapat kita hadapi dengan emosi. Harus kita djawab dan hadapi dengan mengadakan peningkatan Departemen Agama disegala bidang sesuai dengan fungsinja.

I.A.I.N. sebagai lembaga pendidikan Islam Tertinggi di Indonesia, harus mengadakan peningkatan, chususnya peningkatan mutu ilmiah, sehingga I.A.I.N., dan Sardjana² lulusan I.A.I.N. akan mendapat sambutan baik dari masjarakat, jang merupakan prasarana untuk suksesnja mission jang dibawa mereka untuk membina mental Bangsa suatu mission jang dibebankan oleh Islam dan Negara dipundak mereka.

Achirnja dalam sambutan singkat ini saja mengharapkan agar dalam peringatan „Lustrum I ini” didjadikan suatu arena perhitungan bagi I. A. I. N. Sunan Ampel. Meninjau masa lima tahun jang silam, apa usaha² jang sukses digarap, serta dimana pula hal² jang terbengkalai, jang akan didjadikan bahan untuk meningkatkan I. A. I. N. Al djami'ah ini pada masa jang akan datang.

Sekianlah Saudara², sambutan singkat kami mudah²an ada manfaatnja. Wabilahit taufiq wal hidajah.

Djakarta, 16 April 1970.

W a s s a l a m.

Menteri Agama Republik Indonesia

ttd.

(K . H . M . D A C H L A N)



Sambutan Direktur Djendral Bimasa Islam
Departemen Agama Republik Indonesia

Pada Peringatan Lustrum Ke I
Institut Agama Islam Negeri „Sunan Ampel“
S u r a b a j a

Bismillahirrahmanirrachim

Assalamu'alaikum wr. wb.

Dengan rasa sjukur kehadlirat Allah s.w.t. saja sambut dengan gembira permintaan Panitia untuk memberi sambutan tertulis dalam rangka Lustrum ke I, I.A.I.N. Sunan Ampel di Surabaya.

I. A. I. N. Sunan Ampel adalah suatu Lembaga Pendidikan Tinggi Islam jang berada ditengah² masjarakat suatu Negara Pantjasila. Sebagai suatu Lembaga Pendidikan Tinggi, I.A.I.N. hendaklah sadar akan tanggung-Djawabnja jang berat, sutji dan mulia. I. A. I. N. hendaklah lebih ulet, berusaha untuk meningkatkan pengetahuan, amal dan bakti untuk kepentingan Agama, Bangsa dan Negara.

Sehubungan dengan ini kami sarankan kepada :

1. Pimplan I.A.I.N. Sunan Ampel beserta seluruh Dosen², Mahasiswa dan Pegawai²-nja untuk lebih kuat, tabah dalam membimbing Mahasiswa kearah tjita² jang didam²kan. Djadikanlah landasan perjuangn saudara karena Allah semata², hilangkan segala rintangan, tjiptaan persatuan ummat.
2. Mahasiswa hendaklah meletakkan tudjuan pokok utama „beladjar“ menjelidik, meneliti, menggali ilmu² jang berguna untuk kemudian dibaktikan bagi kepeentingan umum.

Mahasiswa Fakultas Sjariah hendaklah menggali lebih banjak ilmu² Sjariah Islam untuk kemudian dikembangkan ditengah-tengah masjarakat.

Mahasiswa Fakultas Tarbijah (Pendidikan hendaklah mentjari metode² baru bagi pendidikan. Kitab sutji Al-Qur'an tjukup memberi bahan jang bermutu. Pendidikan moral, rumah tangga, hubungan antar keluarga dan masjarakat, meminta penjelidikan dan perhatian.

Mahasiswa Fakultas Ushuluddin mempunjai tugas jang tjukup berat. ditangan mereka terletak madju mundurnja ummat Islam, galilah teori² Da'wah jang baru, undjukanlah karya jang berguna bagi masjarakat Ingatlah bahwa pengetahuan tentang Islam masih belum merata dalam masjarakat bangsa Indonesia, banjak daerah² jang sekarang sedang menunggu kedatangan dan uluran tangan pedjuang² Islam.

Mahasiswa Fakultas Adab mempunyai kewajiban khusus dalam lapangan Seni Budaya. Hendaklah disadari, bahwa Kesenian mempunyai peranan penting dalam Da'wah, Pendidikan dan Hukum. Karena itu keempat Fakultas I.A.I.N. haruslah bersatu dalam satu wadah Perguruan Tinggi yang kuat untuk bersama-sama menciptakan karya baru yang baik lagi bermutu. Janganlah saudara² berpetjah² satu sama lain, susunlah tenaga, hindarkan pertentangan yang dapat menguntungkan musuh Tuhan.

Demikian sambutan kami, mudah-mudahan dapat dijadikan pegangan yang bermanfaat. Selamat dan djajalah I.A.I.N. Sunan Ampel. Semoga Allah tetap memberikan rahmatNja. A m i n.

Wassalam,
Direktur Djenderal
Bimbingan Masyarakat Islam,

ttd.

(H . R U S ' A N)



Sambutan Direktur Direktorat Perguruan Tinggi Agama Dan Pesantren Luhur,
Departemen Agama.

Pada Peringatan Lustrum Ke I
Institut Agama Negeri „Sunan Ampel“
S u r a b a j a

„Dirgahayu J. A. J. N. Al Djami'ah
Sunan Ampel”

Assalamu'alaikum Wr. Wb.

Selaku Direktur jang ikut mengasuti dan mengawasi I. A. I. N. Sunan Ampel, meskipun dari djauh, saja sangat bersyukur kepada Alloh s. w. t. bahwa tidak sedikit jang telah ditjapai oleh I. A. I. N. Sunan Ampel pada usianja jang masih sangat muda bagi perkembangan suatu Perguruan Tinggi.

Direktorat Perguruan Tinggi Agama dan Pesantren Luhur, (DITPERTA) mengutjapkan selamat, kepada Pimpinan dan segenap Civitas Academica I. A. I. N. Sunan Ampel, atas lustrumnja jang pertama Utjapan selamat ini, disertai do'a kami, semoga pertumbuhan I. A. I. N. Sunan Ampel tetap subur dan mendapat perhatian serta kasih sajang dari seluruh masjarakat Djawa Timur, Nusa Tenggara Barat dan Kalimantan Timur, terutama ummat Islamnja Suatu Lembaga atau Badan Pemerintah tidak dapat berkembang dengan lantjar, kalau tidak ada paduan hasrat dan kerdjasama jang seerat-eratanja, antara Pemerintah dan Rakjat.

I. A. I. N. Sunan Ampel adalah suatu Lembaga Negara, djadi milik seluruh bangsa kita, termasuk ummat Islam didalamnya sebagai suatu keseluruhan, satu keluarga besar bagalkan satu badan. Kalau satu anggauta badan itu ditimpah sakit, maka seluruh baddannja merasa sakit pula.

Perkembangan perdjjuangan bangsa kita djelas menghendaki akan persatuan bangsa jang lebih kuat dan kokoh, termasuk didalamnya uchwwah Islamijah jang lebih erat dan lebih akrab, dan rasa senasib jang lebih misra. Tanpa uchwwah Islamijah jang demikian, partisipasi ummat Islam dalam perdjjuangan bangsa itu tidak akan mempunyai peranan jang menentukan.

Penting sekali bagi I. A. I. N. Sunan Ampel, disamping memperkembangkan dirinja mendjadi benteng² ilmu dan achlak Agama, penting pula I. A. I. N. Sunan Ampel mempertinggi mutu nilai ilmijahnja dan kebesaran djiwanja Djanganlah I. A. I. N. Sunan Ampel dipelitisir. Djangan sekali-kali terdjadi korupsi ilmu-pengetahuan dengan meluluskan tjalon² Sardjana karena termasuk suatu golongan ormas ataupun orpol tertentu. Kalau ada istilah politik didalam kamus I. A. I. N., maka itu artinja politik berdasarkan Pantjasila dan Uchwwah Islamijah semua golongan orpol dan ormas Islam.

Banyak dikalangan Pemimpin bangsa Indonesia yang sampai sekarang belum mempunyai pengertian yang sehat tentang Agama Islam. Kalau didengarnya perkataan Islam, maka pada chajal mereka hanjalah terbalang orang² yang bersarungan. Kalau didengarnya istilah Sjariat, maka tergambarlah pada chajal mereka tangan² pentjuri yang didotong atau penzina yang didera. Itulah pengertian² yang belum dewasa sama sekali. Bagi yang tjukup dewasa mentalnja, maka semestinja mendengar istilah² itu akan tergambar peta Agama yang menunjukkan djalan² yang lurus, yang mendjamin para pengikutnja keselamatan dan kebahagiaan didunia sampai achirat.

Kenjataan masih belum adanja Sound understanding tentang Agama Islam itu, djanganlah disalahkan semata-mata kepada Pemimpin² itu. Tetapi hendaknja kesalahan kita keluarga Departemen Agama - termasuk didalamnja I. A. I. N. Sunan Ampel - ikut membentuknja, dengan kebesaran djiwa dan rasa tjinta kepada Nusa dan bangsa.

Marilah kita perembangkan I. A. I. N Sunan Ampel, kita pertinggi mutu nilai ilmijahnja, kita perbesar kebaktian kita kepada pembinaan moral atau achlak bangsa kita. Semuanja itu dengan penuh vitalitas dan keichlasan, mengharapkan keridloan dari Allah Subhanahu Wata'ala.

„DIRGAHAJU I. A. I. N. SUNAN AMPEL“

Wabillahit Taufiq wal Hidajah.

Wassalam,

Direktorat Perguruan Tinggi Agama

Dan Pesantren Luhur :

Direktur :

ttd.

(H. A. Timur Djaelani M. A.)



Sambutan Gubernur Kepala Daerah Propinsi
Djawa - Timur

*Pada Peringatan Lustrum Ke I
Institut Agama Islam Negeri „Sunan Ampel“
S u r a b a j a*

Assalamu'alaikum Wr. Wb.

PERTAMA-TAMA perkenankanlah kiranja saja atas nama Pemerintah Propinsi Djawa Timur menjampaikan utjapan selamat dan bahagia bahwasanja Institut Agama Islam Negeri Al Djami'ah Al Islamyah Al Hukumyah „Sunan Ampel“ dengan berkah dan karunia Alloh s. w. t. pada tanggal 5 Djuli 1970 akan mentjapai usia 5 tahun dalam pengamalannja untuk kepe.tingan Agama dan kemadjuan Nusa dan Bangsa.

I. A. I. N. sebagai lembaga Perguruan Tinggi dibidang Ke-agamaan dalam rangka Pembangunan Nasional mengemban Amanat untuk merealisasikan salah satu Sasaran Utama jang disebutkan dalam Pola Pembangunan Nasional, jaitu membina Manusia Indonesia jang bertaqwa kepada Tuhan jang Maha Esa, salah satu Prasarana Mental untuk ikut mengsucceskan Pembangunan Nasional itu sendiri.

Disamping memandjatkan rasa terima kasih serta sjukur kehadlirat Ilahi atas segala hasil jang telah ditjapai dalam djangka waktu 5 tahun ini, marilah kita bersama sama mohonkan Petundjuk dan PerlindunganNja, semoga dalam tahun-tahun jang mendatang, I. A. I. N. dikaruniai dapat lebih pesat mengembangkan tugas pendidikannja, disertai partisipasi konkrit dan riil ikut membina masjarakat di Djawa Timur pada umumnja dan disekitar Lembaga Pendidikan Tinggi tersebut pada khususnja, didalam mengembangkan attitude mental jang utama, sebagai sumbangsih dan partisipasi I. A. I. N. dalam rangka Pembangunan Nasional.

Wassalamu'alaikum Wr. wb.

Surabaja, 11 Mei 1970
Pd. Gubernur Kep. Daerah Prop.
Djawa Timur,
ttd.

(MOHAMMAD NOER)



Sambutan Pangdam VIII / Brawidjaja
Pada Peringatan Lustrum Ke I
Institut Agama Islam Negeri „Sunan Ampel”
S u r a b a j a

Assalamu'alaikum Wr. Wb.

DENGAN gembira saja ikut menjambut Lustrum ke I I.A.I.N. „Sunan Ampel“, beserta do'a dan pengharapan saja semoga Tuhan Jang Maha Esa senantiasa melimpahkan Taufiq dan HidajahNja' kepada segenap Tri Civitas Academica I.A.I.N. „Sunan Ampel“ agar dalam tahun² jang akan datang dapat memperoleh lebih banjak sukses didalam mengemban amanat Rakjat dibidang pendidikan dan kelembagaan Perguruan Tinggi. Amin !

Masa lima tahun memang belum lagi masa jang pandjang. Akan tetapi kalau kita meninjau masa lima tahun sedjak tahun 1965 s/d tahun 1970 ini. njatalah banjak peristiwa dan perubahan fundamental ditanah air kita ini jang sekaligus merupakan titik pendahuluan dari langkah² baru menudju tertjapainja tjita² masjarakat adil dan makmur jang diridhoi Tuhan JME. berdasarkan PANTJASILA. Awal tahun 1965, yakni pada waktu persiapan pembentukan dan peresmian I. A. I. N. „Sunan Ampel“ pada 5 Djuli 1965, merupakan saat² jang penuh dengan bermatjam fitnah dan intrik dimana P.K.I. melakukan persiapan terachir untuk pengchianatannya jang kesekian kali terhadap Nusa dan Bangsaanja. Pengchianatan tersebut kemudian kita kenal dengan pembontakan G. 30 S./P.K.I. jang dikutuk dan ditindas kemudian oleh seluruh kekuatan Pantjasilais sedjati dari bangsa kita Kemudian kita kenal pula gerakan pembaharuan untuk menempatkan seluruh tata kehidupan dan tata kenegaraan kita pada landasannya jang tepat jaitu U.U.D 1945 dan Falsafah Pantjasila sebagai jang termaktub dalam Pembukaan U.U.D. tersebut Gerakan ini kita kenal sebagai gerakan Orde Baru jang merupakan langkah landjut bagi pemurnian tjita² dan aspirasi bangsa kita dari pengaruh² Marxisme/Komonisme dan ideologie Asing lainnja jang ditjoba menanamkannya di bumi tanah air kita ini oleh Resjim Orde lama dan pendukung²nja, merupakan pula langkah pemurnian Pantjasila dari segala penafsiran jang tidak sesuai dergan sedjarah dan djiwanja asli, jaitu sebagai jang termaktub dalam pembukuan U.U.D. 1945. Kelanjutan dari upaja Peng-Orde Baruan ini ialah pengisian kemerdekaan kita dengan pembangunan disegala bidang, jang kita kenal dengan Pembangunan Lima Tahun atau PELITA. Kita semua menjadari bahwa kemerdekaan jang kita peroleh dengan harga jang begitu mahal, dengan segala pergorbanan harta dan djiwa itu, akan tinggal kosong dan tak berarti manakala tidak kita isi dengan segala ictiar kita untuk meningkatkan kesedjahteraan seluruh rakjat.

Itu semualah jang saja maksudkan dengan peristiwa dan perubahan² fundamen-til jang kita alami dalam masa lima tahun ini. Dan semua inipun dirasakan, dialami dan dihajati pula oleh segenap Tri Civitas Academica I. A. I. N. „Sunan Ampel” jang pada hari ini memperingati Lustrumnja jang ke I

Perkenankan dalam kesempatan jang berbahagia ini saja menunduk pada hari diresmikannja I. A. I. N. „Sunan Ampel” Tanggal 5 Djuli mempunjai pengertian khusus bagi kita bangsa Indonesia. Tanggal 5 Djuli 1959 adalah hari didekritkannja kembali U. U. D. 45 sebagai landasan kehidupan ketata negaraan kita, setela dimasa – masa sebelumnya kita hanjutkan oleh arus liberalisme jang tidak sesuai dengan tata-krama demokrasi Pantjasila dimana musjawarah untuk mufakat merupakan tjiri utamanja.

Tak salah kiranja kalau saja katakan bahwa dipilihnja tanggal 5 Djuli sebagai hari peresmian I. A. I. N. „Sunan Ampel” 5 tahun jang lalu bukannya tanpa maksud dan tudjuan. Saja pertjaja bahwa dipilihnja hari 5 Djuli adalah dimaksudkan agar I. A. I. N. „Sunan Ampel” selalu melandaskan segala aktivitasnja pada U. U. D. 1945, khususnya pada djiwa Pantjasila jang termaktub dalam pembukaannja.

Sekarang sudah lima tahun lewat sedjak diresmikannja I. A. I. N. „Sunan Ampel” pada 5 Djuli 1965 jang lalu memperingati Lustrumnja jang pertama ini, bagi I. A. I. N. „Sunan Ampel” berarti mengadakan re-inventarisasi amal dan karyanja selama 5 tahun ini. Berarti menengok kebelakang untuk melihat djedjak pengalamannja sendiri sebagai bekal pengadjaran bagi langkah² dimasa jang akan datang. Sudah lazim dalam setiap pengalaman itu terdapat suka dan duka, kegagalan dan sukses. Hanja apabila kita dapat mengambil hikmat dan pengadjaran dari suka dan duka pengalaman masa lalu itu sadjalah kita akan dapat melihat masa depan dengan optimisme jang sehat dan tekad djuang jang tak kundjung padam.

Selama ini penilaian saja sebagai orang luar terhadap I. A. I. N. „Sunan Ampei” berkesan baik dan tidak mengetjewakan. Kiranja segenap warga Tri Civitas Academica I. A. I. N. „Sunan Ampel” sendiri jang tahu dan merasakan kekurangan²nja selama ini. Kesan masyarakat jang baik terhadap Lembaga Perguruan Tinggi ini merupakan modal pula baginja untuk menutup dan memperbaiki kekurangan²nja.

Didalam menjampaikan sambutan dan rasa sjukur saja atas Lustrum ke-I I. A. I. N. „Sunan Ampel” ini, kiranja wadjar apabila saja mengingatkan kembali apa jang tentu-nja telah kita maklumi bersama dari bunji U. U. No 22 tahun 1965, jang a. l. memuat tudjuan dari Perguruan kita, jaitu :

- (1) Memberentuk manusia susila jang berdjiwa Pantjasila dan bertanggung djawab akan terwujudnja masyarakat sosialis Indonesia jang adil dan makmur, materiil dan spirituil.
- (2) Menjiapkan tenaga jang tjakap untuk memangku jabatan jang memerlukan pendidikan tinggi dan jang tjakap berdiri sendiri dalam memelihara dan memadju-kan Ilmu pengetahuan.
- (3) Melakukan penelitian dan usaha kemandjuan dalam lapangan ilmu peng-tahuan kebudayaan dan kehidupan kemasjarakatan.

Saja kutipkan bunji U. U. No. 22 tahun 1965 sekedar untuk mengingatkan kembali fungsi dan Tugas Perguruan Tinggi yang lazim pula disebut Tri Darma Perguruan Tinggi. Adalah kewajiban kita untuk mengenang dan mengerti kembali Tugas dan fungsi kita masing² dalam peristiwa peringatan sematjam ini. Dan bagi I.A.I.N. „Sunan Ampel” sebagai Lembaga Perguruan Tinggi/Ilmiah, fungsi dan tugasnja tidak lain adalah seperti yang saja kutipkan diatas.

Dalam pada itu mengingat sifatnja yang khusus sebagai pembentuk dan pentjetak sardjana² agama Islam, saja ingin menggaris bawah harapan masyarakat akan peranan dan sumbangan I.A.I.N. didalam pembangunan mental dan achlak bangsa yang berdjilwakan Pantjasila ini. Harapan tersebut lebih² lagi kita limpahkan dalam alam pembangunan dewasa ini.

Kita mengharapkan peranan dan sumbangan yang lebih besar lagi dari seluruh bangsa kita didalam menjelesaikan dan mensukseskan dua tugas nasional kita sekarang, jaitu : PELITA dan Pemilihan Umum ditahun depan. I.A.I.N. „Sunan Ampel” dapat dan mampu mempersembahkan karya² dan amal buktinja, terutama dibidang pemikiran dan konsepsi² demi suksesnja pembangunan nasional disegala bidang menudju tertjilptanja masyarakat adil makmur dengan ridho Tuhan J. M. E., berdasarkan Pantjasila.

Dengan pengharapan yang demikian saja menjambut LUSTRUM ke I I.A.I.N. „Sunan Ampel” ini

Achirnja atas nama saja pribadi dan djuga atas nama seluruh slagorde KODAM VIII/BRAWIDJAJA, perkenankanlah dengan ini saja mengutjapkan selamat serta berharap akan sukses² selandjutnja.

Semoga dalam kelandjutan pengabdiannja pada masyarakat ditahun² mendatang. Tuhan J.M.E. senantiasa memberikan limpahan Taufiq dan HidajatNja kepada segenap warga I.A.I.N. „Sunan Ampel” yang hari ini berbahagia memperingati LUSTRUM-nja yang pertama.

Terima kasih.

Surabaya, 3 Djuni 1970
Wassalamu' Alaikum
Warochmatullohi Wabarokatuh,
P a n g l i m a,

ttt.

W A H O N O
MAJOR DJENDERAL - TNI



Sambutan Panglima Komando Daerah Udara IV

Pada Peringatan Lustrum Ke I Institut Agama Islam Negeri „Sunan Ampel” S u r a b a j a

Jang terhormat Saudara Rektor I.A.I.N., para Guru Besar, para Dosen, para Mahasiswa, serta para hadirin sekalian.

Bismillahirrochmanirrochim.

Assalamu'alaikum Wr. Wb.

Terlebih dahulu saja menjampaikan rasa terima kasih kepada Panitia, atas kesempatan jang diberikan kepada kami, untuk sekedar memberikan kata sambutan pada peristiwa penting ini, jang saudara² selenggarakan dan sangat penting artinja bagi saudara², jaitu diselenggarakannya Lustrum Pertama Institut Agama Islam Negeri „Sunan Ampel”.

Dengan terselenggaranya Lustrum I ini sendiri adalah merupakan langkah madju bagi saudara² segenap warga I.A.I.N. baik para Dosen, Assisten, maupun bagi para pengasuh serta para Mahasiswa, dan semoga langkah madju ini akan merupakan sumbangan besar serta positif dalam perjuangan bangsa Indonesia dan chususnja dalam bidang pendidikan spirituil dalam kehidupan agama di Indonesia.

Dalam menanggapi meningkatnja perjuangan bangsa Indonesia dan chususnja dalam bidang pendidikan agama maka sudah mendjadi kuwadjiban dari setiap lembaga kehidupan untuk mengadakan penilaian terhadap hasil² jang sudah dapat ditjapainya. Karena hal jang demikian adalah sangat penting, sebab hasil² jang sudah dapat ditjapai sekarang, adalah mendjadi batu lontjatan untuk mentjapai hasil jang lebih hebat dihari esok. Dengan sistim inilah saudara² akan selalu berdjalan madju untuk mentjapai sukses² jang lebih besar lagi.

Saudara² sekalian.

Sesuai dengan perdjalan dan perjuangan bangsa Indonesia maka mental dan spirituil harus berkembang, sehingga guna lebih memperdalam dan mengamalkan segala ilmu pengetahuan jang saudara² peroleh untuk kepentingan Bangsa.

I.A.I.N. adalah lembaga pendidikan terutama pendidikan mental dan spirituil, jang mana kedalam untuk pembinaan djiwa serta pembangunan djiwa untuk menguatkan atau untuk mempertebal kekuatan sendiri bagi para mahasiswa sekalian untuk menjertai physik saudara² dalam mendjalankan tugas sehari-hari. Dan keluar untuk

menghendaki tanggung jawab moral, tanggung jawab beragama, sehingga tanggung jawab terhadap moral Pantjasila dapat berkembang. Moral Pantjasila harus dipunjai oleh setiap orang dinegara kesatuan Republik Indonesia, karena dengan moral Pantjasila persatuan dan kesatuan Bangsa dapat didjamin. Djuga dengan adanya tanggung jawab moral Pantjasila maka daja guna terhadap perkembangan raga jang disertai dengan perkembangan moral akan sangat penting bagi daja guna terhadap perkembangan sosial politik serta daja guna dalam sosial ekonomi dapat dipertanggung jawabkan.

Saudara² sekalian.

Saudara² adalah kader bangsa jang digembleng dalam pendidikan I.A.I.N. sebagai lembaga pendidikan untuk membina dan membuat kader² bangsa jang mempunjai tanggung jawab jang besar terhadap masa depan Negara kita Selajaknja saudara² sebagai kader bangsa mulai sekarang sudah menjiapkan diri serta melatih diri terus menerus setjara mental dan physik. Ini berarti saudara ikut bertanggung jawab dimana tempat saudara menuntut Ilmu pengetahuan jaitu di Institut Agama Islam Negeri, sehingga saudara bertanggung jawab terhadap mutu dari pada I. A. I. N. Oleh karena saudara² harus ikut mempertinggi mutu I.A.I.N., maka dapat ikut menyelesaikan adanya so'ving problem dalam segala bidang dalam negara kita ini. Kesediaan saudara² jang diharapkan oleh rakjat untuk mengadjak dan menginsjafkan mereka dan untuk ini penting kiranja dari sediak mendjadi mahasiswa telah diarahkan kepada jang wadjar dan benar jaitu menempatkan diri sebagai kader² jang tahu akan kuwadjiban dan tidak hanja tahu akan hak-nja sadja. Kita tidak menginginkan para kader sebagai anggota masyarakat untuk tinggal diam dalam menghadapi masalah² jang mendjadi tantangan masyarakat terutama dalam bidang moral. Hal ini harus dihadapi setjara serious, karena bagaimanapun dan dimanapun kader masyarakat selalu mempunjai peranan dalam gerakan roda sadjarah. Bangsa kita melihat prestasi jang benar² sebagai prestasi jang untuk dihargai oleh satu atau beberapa golongan sadja, tetapi prestasi jang bisa dinikmati oleh seluruh lapisan masyarakat terutama dalam bidang moral, oleh kita sekarang dan oleh generasi jang akan datang. Masalah² masih baniak jang harus dipetjahkan, djuga masalah² kemahasiswaan. Salah satu diantara masalah² tersebut ialah kita dihadapkan dengan kebedjatan moral jang mendjadi tantangan jang harus kita hadapi dengan prihatin dan serious. Masa depan Negara kita adalah djuga ditangan saudara². Inilah sebabnja kita merasa lebih tua dari pada saudara² dengan ichlas dan penuh harapan ingin melihat semangat djuang dari pada mahasiswa kita jang akan mengganti kita, semangat djuang tanpa pamrih pribadi atau golongan, tetapi perdjungan jang murni sesuai dengan apa iang ditjita-tjitakan oleh Bangsa kita.

Sebagai achir kata marilah kita memohon kepada Allah Subhanahu Wata'ala semoga kita tetap berada dibawah pimpinan dan petundjuknja, semoga kita tetap mendapatkan kekuatan lahir dan bathin didalam kita melaksanakan perdjungan, sehingga tertjapailah apa jang mendjadi tudjuan dan tjita² kita bangsa Indonesia.

Sekian terima kasih.

Wassalamu'alalkum W. W.

Surabaya 9 Mei 1970

Panglima Komando Daerah Udara IV
ttd.

(K A R D O N O)

Laksamana Muda Udara



Sambutan Ketua Dewan Penjantun I. A. I. N.
„Sunan Ampel“
Pada Peringatan Lustrum Ke I
Institut Agama Islam Negeri „Sunan Ampel“
S u r a b a j a

Assalamu'alaikum wr. wb.

MARI kita bersyukur kehadiran Allah Rabbul Izza, bahwa I.A.I.N. Sunan Ampel kini telah berusia 5 tahun, dan dalam usia yang relatif masih muda ini panitia telah menenggarakan Lustrum-nja yang ke I. Karena itu kita patut mengutjapkan terima kasih dan penghargaan, terutama kepada segenap civitas academica I.A.I.N. Sunan Ampel.

Saja rasa dalam Menjambut Dies ke V I.A.I.N. Sunan Ampel yang djatuh pada tanggal 5 Djuli 1970 ini, perlu kita tengok semua Karya Pimpinan yang sudah lewat, apakah kemadjuan² yang ditjapai sudah sesuai dengan program dan tjika² kita bersama. Bidang Ilmijah, perasarana untuk keperluan kuliah, penertiban organisasi, soal management dan kegembiraan bekerdja dalam lingkungan Universitas, semua ini termasuk hal² yang harus mendapat perhatian serius.

Bagi sesuatu perguruan tinggi tanpa ada pengembangan dalam bidang² yang urgen, maka ladju kemunduran akan terus meluntjur kebawah dan meluntjur terus sampai menemul sasaran yang bisa menjedihkan kemudian hari. Seharusnja semua tenaga staf memberikan saran² dan usul²nja yang kongkrit dan objectif kepada Pimpinan, lebih² mendjelang tahun penjusunan R.A.P.B.N. guna disampaikan kepada Menteri Agama R. I. dalam rangka memadjukan I.A.I.N.

Kita tidak boleh pasif apalagi statis, tenaga Pimpinan harus banjak mengamb I Inisiatif, perentjanaan yang terarah patut dimiliki oleh pihak² yang paling bertanggung-djawab. Antara Rektor dan Pembantunja serta para Dekan dan Pembantunja, bahkan segenap Dosen dan Dewan Mahasiswanja harus se-ia sekata untuk memadjukan I.A.I.N. dan mempertinggi mutu Ilmijahnja

Pendeknja segala daja-upaja untuk memadjukan I.A.I.N. harus dikerahkan setjara serempak, dan buatlah Mahasiswa² I.A.I.N. memiliki kegembiraan beladjar, menanamkan disiplin merupakan faktor yang tidak bisa dlabaikan tanpa pemikiran kedewasaan dikalangan Pimpinan Kita tidak boleh sudah merasa puas atas hasil karya selama 5 tahun ini, mesklpun djangan sampai mengingkari nikmat Tuhan Subhanahu Wata'ala yang diberikan kepada kita semua.

Segenap Pimpinan I.A.I.N. harus memperlakukan Mahasiswa²-nja bagaikan anak dan keluarganja sendiri, begitu sebaliknya para Mahasiswa harus menganggap Pimpinan

I.A.I.N. laksana orang tuanja sendiri. Kalau demikian maka akan timbul rasa saling menjintai satu sama lain, dan djika saling menjintai itu sudah dimiliki oleh kita semua, nistjaja semua persoalan mudah difatasi dan kesulitan² jang timbul gampang diselesaikan setjara mudah.

Rakjat Djawa Timur merasa bangga karena adanya I.A.I.N. Sunan Ampel ini, terutama penduduk jang memeluk Agama Islam pasti lebih bangga. Karena itu kebanggaan masjarakat djangan sampai diketjewakan karena keteledoran kita, partisipasi mereka harus di-imbangi dengan prestasi kerdja untuk kemajuan I.A.I.N. jang kita tjintai ini.

Orang tua Mahasiswa sangat merasa bangga apabila puteranja telah lulus dari I.A.I.N. dan sudah menerima gelar kesardjanaan. Tjuma jang mendjadi pertanyaan umum; adakah para Abituren I. A. I. N. itu sudah benar² tidak diragukan achlaknja, pengetahuan Agamanja, Intelektualismenja, kemampuannja dan segi² lain jang bertali-temali dengan bidang Ilmijah dan achlak.

Terhadap semua ini Pimpinan I. A. I. N. ikut bertanggung-djawab, tidak boieh buka tangan apalagi tidak tahu-menau, karena hal tsb. bersangkutan-paut dengan nama dan kehormatan I.A.I.N.

Oleh sebab itu, pada Lustrum ke-I dan Dies Natalis ke-V I. A. I. N. Sunan Ampel sekarang ini, tengoklah kekurangan² kita, periksalah kelemahan² kita, harus berani mengakui kenjataan² negatif jang pernah kita lakukan, disamping mensjukuri hasil² jang sudah kita tjapai. Insja' Allah hidajah dan Ma'unah Allah s. w. t. selalu kepada kita.

Surabaja, 5 Djuli 1970.

ttd.

(H. Mohammad Saleh)



Sambutan Ketua Jajasan Badan Wakaf I.A.I.N.
„Sunan Ampel”

Pada Peringatan Lustrum Ke I
Institut Agama Negeri „Sunan Ampel”
S u r a b a j a

Assalamu'alaikum Wr. Wb.

ATAS nama Jajasan Badan Wakaf I. A. I. N. Sunan Ampel di Surabaya kami ikut bersjukur kepada Tuhan Jang Maha Esa dan merasa gembira, bahwa I. A. I. N. Sunan Ampel pada tgl. 5 Djuli 1970 setjara resmi telah mentjapai usia lima tahun dengan selamat dan hari ini dapat mengadakan peringatan Lustrum jang pertama dengan chitmat.

Kami doakan, semoga Institut kita ini selalu diberkahi oleh Tuhan Jang Maha Kuasa, dapat madju dengan pesat dan seterusnya selalu dapat mentjapai sukses sebagai jang diharapkan.

Jajasan Badan Wakaf sungguh ikut bersjukur dan dengan ini menjampaikan selamat dan bahagia kepada seluruh civitas akademica, bahwa semendjak berdirinja hingga sekarang I.A.I.N. Sunan Ampel setapak demi setapak, tahun demi tahun terus dapat mentjapai kemadjuan² baik dibidang pembangunan materieel seperti gedung² untuk kantor Pusat, untuk ruang kuliah, untuk perpustakaan, untuk perumahan dosen² dan lain-lainia maupun pembangunan dibidang spiritueel dengan bertambahnja djumlah dosen jang membina dan djumlah mahasiswa jang telah lulus ditingkat doktoral dan ditingkat B. A.

Dalam pada itu disamping kita melihat adanja kemadjuan² sebagai terurai diatas, maka perlu kita berhenti sebentar untuk mengadakan koreksi terhadap langkah-langkah jang telah kita ambil dan terhadap kedjadian² jang kita alami dalam perdjalanjan I. A. I. N. hingga sekarang.

Ketjuali gedung² jang megah dan bertingkat dengan halaman jang biwara jang harus kita usahakan untuk dapatnja dibangun dalam waktu jang sesingkat-singkatnja dan djumlah (kwantitas) Mahasiswa jang tjukup besar jang sedapat mungkin kita luluskan, tetapi disamping itu dan jang lebih penting lagi menurut hemat kami ialah kwalitas (matjam) Mahasiswa, jang perlu mendapat perhatian, jaltu kader² bangsa dan ummat jang sungguh² kuat iman dan mentalnja jang sudah tjukup terlatih lahir dan bathin jang berbudi luhur, tidak hanja Mahasiswa jang menguasai ilmu agama tetapi jang sungguh² mengamalkan adiaran agama didalam praktijk, sehingga I.A.I.N. sebagai tempat pengzemplengan kader² pembina bangsa dapat membuktikan bahwa agama sungguh² merupakan unsur mutlak untuk „Nation dan character building”, unsur mutlak untuk pembangunan bangsa dan pembangunan achlak jang luhur.

Dalam hubungan ini kiranya penting kita mengambil tjontoh jang diberikan oleh Nabi kita, Nabi besar Muhammad s. a. w.

Dalam melaksanakan pembinaan ummat, Nabi kita **memulai dengan mendirikan masjid**, tempat jang sungguh² dipergunakan tidak hanya untuk mendidik dan mengadjar, tetapi djuga untuk menggerakkan dan membina ummat didalam arti jang seluas-luasnja.

- Mungkin berkelembah-lebihan disini djika kami utarakan **pranan masjid** :
1. dalam menanam dan mempertebal keimanan dan rasa takut kepada Tuhan jang Maha Esa.
 2. dalam memelihara kesehatan dan kesutjlan djasmani dan rohani.
 3. dalam melaksanakan gerakan koreksi diri sendiri dan melebur dosa.
 4. dalam mengamalkan dasar persatuan ummat (satu Tuhan, satu kiblat, satu pimpinan dan tuntunan).
 5. dalam mengamalkan dan meresapkan rasa persamaan (sama rasa sama rata dalam arti lahir bathin) tidak ada perbedaan kaya dan miskin, berpangkat tinggi dan berpangkat rendah, semua merasa sama² machluk Tuhan.
 6. dalam mengamalkan disiplin dan ketertiban (disiplin terhadap waktu, disiplin dalam barisan, disiplin dalam gerakan).
 7. dalam melatih ummat untuk membiasakan hidup teratur dan berorganisasi (adanya imam dan makmum, adanya pemimpin dan jang dipimpin, bagaimana hubungan imam dan makmum, bagaimana kedudukan makmum terhadap imam, konsekwensi kemungkinan kesalahan imam jang dipikuj djuga dosanja oleh makmum dsb.

Tidak perlu kiranya kami perpanjang uraian kami tentang bagaimana besarnya arti dan fungsi masjid untuk **pembangunan kerukunan ummat dan bangsa** dan pembangunan **budi pekerti jang luhur** jang pada dewasa ini sungguh² kita butuhkan, terut ma dalam rangka pembangunan lima tahun dan dalam mengamalkan dasar² seperti tersebut dalam Pantjasila.

Mudah²an semua I.A.I.N. jang tergabung didalam naungan I.A.I.N. Sunan-Ampel melaksanakan program pembangunan masjid ini atau setidaknya-tidaknya telah memasukkan pembangunan masjid dalam urgensi programmanja masing².

Sekian sambutan kami dan terima kasih.

Surabaya, Djuli 1970
Ketua Jajasan Badan Wakaf I.A.I.N.
Sunan - Ampel,

ttd.

(H. MOH. SOEPARDI)

Sambutan Kepala Perwakilan Departemen Agama Prop. Djawa Timur

**Pada Peringatan Lustrum Ke I
Institut Agama Islam Negeri „Sunan Ampel” Surabaya**

Bismillahirrochmanirrochim.

Dengan nama Alloh Jang Maha Rochman dan Rochim disertai pudji sjukur kehadlirat Alloh s.w.t., kami menjambut terbltnja Buku Kenang²an Lustrum I I.A.I.N. Sunan Ampel jang berisl diantaranja evaluasi pertumbuhan dan pekebangannja.

Dengan Lustrum jang pertama ini I. A. I. N. Sunan Ampel telah berusia lima tahun, usla jang relatif masih sangat mudah bagi sesuatu Perguruan Tinggi. Namun demikian, tidak berarti bahwa I.A.I.N. Sunan Ampel belum waktunja mengevaluasi diri dalam pertumbuhan dan perkembangannja. Bahkan dapat kami katakan suatu keharusan untuk selalu meng-evalueer dirinja, sebab I.A.I.N. adalah satu²-nja Lembaga Perguruan Tinggi Islam Negeri jang hasilnja benar² diharapkan oleh masjarakat Islam.

Sudah barang tentu bahwa I.A.I.N. bukanlah Perguruan Tinggi jang hendak mentjetak sardjana jang bermental Orientalist, tetapi I.A.I.N. disamping mentjetak sardjana dalam ilmu pengetahuan Agama Islam djuga membentuk sardjana jg. berperibadi muslim dan beridea Islam. Dan bukan pula civitas akademica jang hendak mentjetak sardjana sebanyak-banyaknja dengan tanpa memperhatikan mutu kesardjanaannja.

Karena itu benar² I.A.I.N. memikul tanggung djawab jang berat. Lebih² bagi masjarakat Islam turut menilai mutu sardjana² lulusan I.A.I.N. baik dalam segi ilmunja maupun pribadinja. Bahkan kadang² dalam menilai segi agamanja memperbandingkan dengan para ulama² hasil pendidikan pondok pesantren jang nota bene tidak memakai gelar itu.

Djuga masjarakat Islam mengharapkan agar I.A.I.N. merupakan Lembaga Perguruan Tinggi jang hendak menggali mutiara² Islam jang terpendam, jang hendak menggosok dan membentuk batu intan Islam, sehingga keindahan Islam benar² nampak dan tjahaja Islam benar² bersinar.

Demikianlah harapan² masjarakat Islam jang ditjuraikan pada I.A.I.N. satu-satunja Civitas Akademica Islam Negeri.

Maka dari itu sudah seharusnjalah I.A.I.N. selalu mengevaluere dirinja dalam meningkatkan mutu sardjana²nja baik dalam bidang ilmiijnja maupun dalam pembentukan peribadinja.

Achirnja kami berdo'a semoga dengan diterbitkannja Buku Kenang²an Lustrum pertama ini dapat mendorong dan menambah daja djoang I.A.I.N. Sunan Ampel dalam memenuhi harapan masjarakat Islam dan tak lupa kami utjapkan terima kasih atas kesempatan jang diberikan kepada kami untuk turut menjambut Buku Kenang²an ini.

Surabaya, tgl. 21 Maret 1970.
Kepala Perwakilan Departemen Agama
Propinsi Djawa Timur

ttd.

(MOH. ADNAN)



Kata Sambutan Duta Besar Mesir di Djakarta
DITERDJEMAHKAN OLEH: DRS. ABD. DJALAL HA.

Pada Peringatan Lustrum Ke I
Institut Agama Islam Negeri „Sunan Ampel“
S u r a b a j a

Assalamu'alaikum War. Wab.

Agama Islam berbeda dari seluruh kejakinan dan Agama² lain, disebabkan karena dia adalah Agama akat dan Agama Rachmat (perasaan).

Maka Rasululloh s.a.w. tidak membawa mu'djizat² jang bersifat materilil (jang dapat ditangkap Pantjait.dera) untuk membuktikan atas kebenaran risalahnja, sebagai mana jang terdjadi dalam Agama² jang lain, tetapi mu'djizatnja adalah rasionil se-mata². Dan Al-Quranul Karim mengungkapkan pengertian ini dalam dua segi pokok :

1. Suatu ketentuan bahwa Rasul tidak lain ketjuali seorang manusia sempurna. Dalam hal ini Alloh SWT. berfirman dalam ayatNja jang Muhkam :
 - „**Qul innama ana basjarun mistlukum juha ilajja, annama llahukum llahun Wal.id**“. artinja : Katakanlah (hai Muhammad) bahwa sesungguhnya saja hanjalah seorang manusia biasa seperti kamu semua, hanja diturunkan wahju kepadaku. Sesungguhnya Tuhan kamu semua adalah Tuhan jang Masa Esa
 - „**Wama Muhammadun illa Rosul, qod cholat min qoblihirrusul**“. artinja : Bukanlah (tidak lain) Muhammad itu ketjuali seorang Rosul, sebagaimana telah banjak Rasul² jang sebelumnya.

Maka dari itu, meskipun bagaimana penghormatan dan tjinta kita kepada sajjidina Muhammad, Rosululloh, namun tidak mendjerumuskan kaum Muslimim kearah menuhankan Rosul. Dan kejakinan² Islam memelihara faundamen keesaan jang agung. jang didjelaskan surat al-Ichlash : **Qul huwallohu Ahad, Allahus shomad, lam jalid walam juulad, walam jakun lahu kufuwan Ahad**“. Artinja : Katakanlah (hai Muhammad) bahwa Dia Alloh Itu adalah Esa. Dia tempat memohon, dia tiada beranak dan tidak pula diperanakan. Dan tidak ada bagINja sesuatu jang menjamainja

2. Kata² Iqro' (batjalah) adalah merupakan kata jang mula² diturunkan dari al-Quranul Karim, sebagai pemberitahuan dan tudjuan jang tinggi bagi Agama Islam. Kemudian ber-turut² setelah itu ayat² al-Quranul Karim, jang disana mengandjurkan kepada manusia supaya mempergunakan akal dan daja fikirannja, dan agar mendjadikan ilmu pengetahuan sebagai alat penolong, serta mengambil i'tibar/peringatan dari segala kedjadian. Begitu pula hadist² Nabi jang mulia datang membangkitkan kaum Muslimin untuk memperdalam peradapan itu, diantara lain sabda beliau S.A.W. :

- „Midadul 'Ulama' choirun min dimais sjuhada' ” artinja: Tinta² 'Ulama' adalah lebih baik dari pada darah² para Sjuhada'.
- „La an jumdlia akaduhum faja'lamu baban minal 'ilmi, choirun min an jusholija arba'ina rok'atan” artinja: sekiranya seorang diantara kamu, sehingga dapat mengetahui suatu bab ilmu pengetahuan, adalah lebih baik dari pada sholat 40 roka'at.
- „Uthlubul 'ilma walau fis Shiin”. artinja: Tuntutlah ilmu pengetahuan itu meskipun sampai dinegeri Tjina.

Tidak diragukan lagi bahwa orang² Barat telah melebihi kaum Muslimin, disebabkan karena ketekunan mereka dalam mempertadjam akal mereka dan mempergunakan peninggalan² Islam, yang telah berpindah kepada mereka, dengan sebab bertjampur mereka dengan kaum Muslimin. Bahkan orang² Barat telah mengetahui hasil² pemikiran Yunani kuno adalah dengan perantaraan kaum Muslimin

Hal itu terjadi ketika kaum Muslimin sedang ber-malas²an. Maka yang demikian itu memberi kesempatan kepada mereka untuk menekan/menguasai tanah air dan Agama mereka.

Dan kesuksesan tiap² Mahasiswa Muslim dalam memupuk peradaban dirinja, akan mengangkat kedudukan kaum Muslimin dan akan memuliakan negara mereka. Dan kunjungan kami ke Institut Agama Islam Negeri „Sunan Ampel” di Surabaya, serta penjaksian kami atas kegalrahan Mahasiswa²-nja untuk memperdalam ilmu pengetahuan, telah membuat kami optimis akan kemajuan peradaban di Indonesia yang mulia, yang djumlah penduduknja merupakan seperlima penduduk dunia Islam.

Kami berdo'a kepada Allah SWT. semoga dengan I.A.I.N. Sunan Ampel akan mulialah Islam dan kaum Muslimin, dan semoga memberi taufiq kepada se'uruh kaum Muslimin, untuk saling tolong-menolong dan bantu-membantu dalam hal² yang mengandung kebaikan dan kemajuan.

W a s s a l a m,
 (Fu'ad Mohammad Sjibla)
 ttd.
 Duta Besar Mesir di Indonesia



Samtutan Bupati Kepala Daerah Kabupaten Djember

*Pada Peringatan Lustrum Ke I
Institut Agama Islam Negeri „Sunan Ampel“
S u r a b a j a*

NAFAS ISLAM DALAM REPELITA

Dengan Asma Allah Maha Pemurah dan Maha Pengasih
Assalamu'alaikum Wr. Wb.

DIES Natalis I.A.I.N. Al Djami'ah Sunan Ampel kali ini dipilhkan tempat di Djember, dies jang penting karena kali ini adalah Pantjawarsanja. Suatu kebanggaan bagi kami mendapat kehormatan ini, karena betapapun Djember dengan status dan letaknja, melalui media pantjawarsa ini tersangkut pula kegelanggang Dunia Islam jang kini mengarungi segenap permasalahannja, baik dalam scope Internasional maupun dalam scope Nasional.

Kami bangga, nafiri Islamy jang menggema selama ini, mendapat kenalisasi jang sempurna, guna perkembangan masa depannja, dari ufuk masjrik sampal keufuk maghrib, bentangan Isiam setjara dinamis dan realistis mendapatkan haribaan jang tangguh, kokoh dan kuat, tiada lekang karena panas dan tiada lapuk dilanda hudjan, takkan pula terbawa arus melandanja dunia komunis dan mengganasnja gerakan Zionist.

Wadah Pantjasila di Indonesia, merupakan suatu pegangan azasi, suatu landasan jang fundamentil, chususnja bagi ummat Islam di Indonesia, karena dengan Pantjasila itulah, Islam mendapatkan djaminan masa depan gemilang, tidak akan mudah terbawa deru angin taufan, baik taufan komunisme maupun taufan Zionistme ataupun semilirnja angin subversi lainja, jang akan menunggangi keampuhan dan kesutjian Islam untuk merombak dan mendobrak Pantjasila.

Dalam rangka Dies inilah, kami berbesar hati dengan penuh harapan, semoga Pantjawarsa I.A.I.N. Al Djami'ah Sunan Ampel, selain mendapatkan ampunan, naungan dan petundjuk Allah s.w.t. dan sjafaat Nabi Besar Muhammad s.a.w., sekaligus dapat membawa dan menempatkan I.A.I.N sebagai suatu Lembaga Pendidikan Ilmijah tingkat Universitas sebagai salah satu sarana untuk menafasi REPELITA dengan nafas Islam, untuk menghajati PANTJASILA dengan hajat Islam, untuk mendjiwai kehidupan dan penghidupan bangsa dan negara Indonesia dengan djiwa Islam, atas dasar kekeluargaan beragama berdasarkan kejakinan agamanja masing² agar setjepatnja Nafas Islam dalam Realisasi Pembangunan Lima Tahun dapat tumbuh tiepat berkembang menudju pantajtina, Baldatun Thojjibatun wa Robbun Ghafur, yakni gerbang masjarakat Pantjasila jang kita tudju dan kita djuangi, penuh keadilan, kebahagiaan dan kemakmuran, dibawah ampunan dan ridlo Allah Azza wadjalla.

Sjarat² kearah itu dalam I.A.I.N. terbentang luas, tergantung sampal dimana kemampuan dan kemauan untuk menggali dan mengembangkannja, disertai kondisi² :

- a. peningkatan ke Imanan kita dan ke Islaman kita,
- b. penjempurnaan achlaq kita dengan amalijah dan pembuktian,
- c. kesadaran kita sebagai warga negara Indonesia untuk mengabdikan diri kita kepada Allah s.w t. kepada Tanah air, Nusa dan Bangsa Indonesia.

Tantangan² ini berlaku terutama bagi tjalon² pemuka Islam jang digembleng di kawah penempahan I.A.I.N. Sunan Ampel dan djuga setiap Pimpinan dan Tokoh² Islam keseluruhannja.

Marilah kita djuangi, marilah kita tampil, untuk mensukseskan REPELITA, PE-MILU, dan meneruskan perdjjuangan ORDE BARU dengan tidak melengahkan bahaja come backnja G. 30 S. / P.K.I., Orde Lama dan perongrongan subversi Asing, baik dari dunia komunis maupun dari dunia Zionis Jahudi. Nasrum minallahi wafatchun qarib, wabillahit taufiq wal inajah wal hidajah. Amin ja Robbal alamin.

Djember, 27 — April — 1970

Wassalam,

Bupati Kepala Daerah Kabupaten Djember

tjap ttd.

(A B D H A D I)

B A B I

1. **Laporan Rektor pada Lustrum I I. A. I. N. Sunan Ampel.**
2. **Riwajat Raden Rachmat Sunan Ampel.**

Laporan Rektor Pada Lustrum I I. A. I. N.
Al-Djami'ah Sunan Ampel

Assalamu'alaikum Wr. Wb.

MUQODDIMAH

PADA hari ini genaplah usia I. A. I. N.

Al Djami'ah Sunan Ampel lima tahun, sedjak 5 Djuli 1965, sampai kini 5 Djuli 1970. Al-hamdulillah masa lima tahun telah kita lalui dengan tjepat dan dengan lantjarnja paredaran roda I.A.I.N. Al-Djami'ah Sunan Ampel. Tahun demi tahun kita lampau dengan baik, dan ditandai dengan pertumbuhan dan kemandjua², walaupun tidak lepas pula dari kesulitan dan kesukara² jang kita alami. Nainun sjukurlah waktu² itu telah berlalu, dan sekarang kita sudah beralih kemasa kini, dengan telah meliwati kesulitan² tadi, untuk meneruskan kemasa mendatang, menudju kepada peringkatan dan penjempurnaan, dengan ber'i'tibar kepada pengalaman jang sudah², meneruskan jang baik¹ dan jang melantjarkan dan menghindari hal² jang menjulitkan tadi. Mudah²an bisa tertjapai tjita² kita bersama, mengasuh, memadjukan dan menjempurnakan I.A.I.N. Al-Djami'ah Sunan Ampel, didalam usaha untuk mentjapai tudjuannya, sebagai Lembaga Ilmijah Islamijah tinggat Universiter, jang bertugas memberi pengadjaran tinggi, serta mendjadi pusat untuk mengembangkannya dan memperdalam Ilmu pengetahuan tentang Agama Islam Amin.

Dalam kesempatan ini, perkenankanlah kami selaku Pimpinan I. A. I. N. Sunan Ampel ingin menjampaikan laporan singkat, guna mengungkap kembali setjara ringkas, berbagai peristiwa dan kedjadian² jang merupakan tjatatan sedjarah pertumbuhan dan perkembangan I.A.I.N. Sunan Ampel selama lima tahun ini, untuk memberikan gambaran sampai dimana pasang-surutnja I.A.I.N. Sunan Ampel dari tahun ketahun, sedjak tahun 1965 hingga tahun 1970 sekarang ini, dengan harapan kita ternjata dalam perkembangan ini terdapat kelambatan²/ketjepatan², sudilah kiranja Bapak/Sdr. pembatja memberikan tegur sapa dan kritik jang konstruktif serta saran², jang baik agar kelak untuk tahun² mendatang, dapat lebih diperbaiki dan disempurnakan lagi¹. Dan untuk itu sebelumnya kami menghaturkan banjak² terima kasih.

Sebagai pendahuluan, sebelum kami menjampaikan laporan tahunan setjara periodik, izinkanlah kami utarakan sedikit lebih dahulu riwayat tingkat berdirinja I.A.I.N. Sunan Ampel dan I.A.I.N.² jang lain. Sebab seperti diketahui I. A. I. N. Sunan Ampel adalah merupakan I.A.I.N.² jng keenam dari serua I. A. I. N. diseluruh Indonesia, hingga perlulah kiranja kami ungkapkan serba sedikit tentang sedjarah berdirinja masing² I.A.I.N. itu.

I. I. A. I. N. Al Djami'ah Sunan Kalidjogo Jogjakarta

I. A. I. N. Al-Djami'ah Al-Islamijah Al-Hukumijah Pusat Jogjakarta jang kemudian pada tahun 1965 diberi nama I. A. I. N. Sunan Kalidjogo, adalah merupakan integrasi

dari P.T.A.I.N. (Perguruan Tinggi Agama Islam Negeri) di Jogjakarta yang didirikan berdasarkan Peraturan Pemerintah No. 34 tahun 1950 Jo. Peraturan Bersama Menteri Agama dan Menteri P. P. dan K. No. K/1/14641 tahun 1951 (Agama) dan No. 28665/KAB tahun 1951 (P. P. & K.) yang digabungkan dengan A.D.I.A. (Akademi Dinas Ilmu Agama) di Djakarta yang didirikan berdasarkan Ketetapan Menteri Agama No. 1 tahun 1957. I.A.I.N. Al-Djami'ah ini berpusat di Jogjakarta, dan diresmikan berdirinya pada tanggal 2 Rabi'ul Awwal 1380/24 Agustus 1960 berdasarkan Peraturan Presiden R. I No. 11 tahun 1960 tanggal 9 Mei 1960 dengan Presidennya (istilah Rektor ketika itu) Prof. R.H.A. Soenarjo S H.

Pada waktu diresmikan, I.A.I.N. Pusat Jogjakarta ini mempunyai 4 (empat) Fakultas, yaitu Fakultas² Sjarifah dan Ushuluddin di Jogjakarta, dengan 696 orang Mahasiswa, dan Fakultas Tarbiyah dan Adab di Djakarta, dengan 227 orang Mahasiswa dan mempunyai sebuah Sekolah Persiapan di Jogjakarta dengan 229 orang siswa.

II. I.A.I.N. Al-Djami'ah Sjarif Hidajatulloh Djakarta.

Setelah I.A.I.N. Al-Djami'ah Al-Islamijah Al-Hukumijah Pusat Jogjakarta mempunyai 18 Fakultas dan 9 Sekolah Persiapan yang terbesar diseluruh Indonesia, maka dipandang perlu untuk dipetjah menjadi dua Institut, yang masing² berdiri sendiri.

Maka dengan berdasarkan Keputusan Menteri Agama No 49 tahun 1963 tanggal 25 Pebruari 1963, ditetapkanlah pemetjahan menjadi dua Institut yang masing² berstatus sebagai Pusat dan berdiri sendiri² yaitu :

- A. I.A.I.N. Al-Djami'ah Al-Islamijah Al-Hukumijah Jogjakarta, dengan Rektornya tetap Bapak Prof R.H.A. Soenarjo S H. yang mengkoordinir 8 Fakultas dan 7 Sekolah Persiapan yang berada di Djawa Tengah, Djawa Timur, Kalimantan, Sulawesi, Nusatenggara, Maluku dan Irian Barat.
- B. I.A.I.N. Al-Djami'ah Sjarif Hidajatulloh Djakarta dengan Rektornya Bapak Prof. Drs. H. Soenardjo, yang mengkoordinir 10 Fakultas dan dua Sekolah persiapan I.A.I.N. yang berada di Djakarta Raya, Djawa Barat dan Sumatera.

Sedang peresmian pembagian wilayah tersebut diadakan pada tanggal 18 Maret 1963 dalam suatu upatjara di Aula I.A.I.N Sjarif Hidajatulloh Tjiputat Djakarta, dimana dengan disaksikan Bapak Menteri Agama, dilakukan serah terima jabatan Rektor untuk I.A.I.N. Djakarta, dari Bapak Prof R.H.A. Soenarjo S.H. kepada Bapak Prof. Drs. H. Soenardjo.

III. I.A.I.N. Al-Djami'ah Ar-Raniry Banda Atjeh.

Seterusnya pada akhir tahun 1963 Peraturan Presiden No. 11 tahun 1960 tentang pembentukan I.A.I.N. dirubah dan disempurnakan dengan Peraturan Presiden No. 27 tahun 1963 tertanggal 5 Desember 1963, yang menetapkan status I.A.I.N. dalam wewenang Departemen Agama sadja.

Fasal 4 dari Peraturan Presiden No 27 tahun 1963 ini menerangkan bahwa sekurang²-nja tiga djenis Fakultas dengan keputusan Menteri Agama dapat digabungkan menjadi satu Institut Agama Islam Negeri tersendiri.

Oleh karena jang demikian, setelah di Propinsi Banda Atjeh sudah ada tiga djenis Fakultas, jaitu Fakultas sjari'ah, Ushuluddin dan Tarbijah, maka dengan keputusan menteri Agama No. 89 tahun 1963 digabungkan mendjadi I.A.I.N. Ar-Raniry dengan Pd. Rektornja jang pertama Bapak Ali Hasjmi, Gubernur Daerah Istimewa Banda Atjeh

IV. I.A.I.N. Al-Djami'ah Raden Fatah Palembang.

Berdasarkan pasal 4 Peraturan Presiden No. 27 tahun 1963 pula di Propinsi Sumatera Selatan setelah ada tiga djenis Fakultas, ja'ni Faku'tas Sjari'ah, Ushuluddin dan Tarbijah, maka dengan Keputusan Menteri Agama No. 87 tahun 1964 telah digabungkan satu Institut jang berdiri sendiri pula, dengan Rektornja Achmad Bastari Gubernur Sumatera Selatan. Kemudian Ibrahim Husein L.M.L.

V. I.A.I.N. Al-Djami'ah Alauddin Makasar

Berdasarkan pasal 4 Peraturan Presiden No. 27 tahun 1963 dan sesuai pula dengan keputusan M.P.R.S. No. 11/MPRS/1960 dalam usaha mendirikan 10 (sepuluh) I.A.I.N. seluruh Indonesia pada tahun 1968, maka setelah di Propinsi Sulawesi Selatan sudah ada tiga djenis Fakultas, jaitu Fakultas Sjari'ah, Fakultas Ushuluddin dan Fakultas Tarbijah, dengan surat Keputusan Menteri Agama No. 79 tahun 1965 digabungkan mendjadi satu Institut jang berdiri sendiri didaerah tersebut dengan Rektornja Sdr. Drs. H. Muchjiddin Zen.

VI. I.A.I.N. Al-Djami'ah Sunan Ampel Surabaya.

Berlandasan dasar² hukum jang sama seperti diatas pula, setelah di Propinsi Djawa Timur sudah ada tiga djenis Fakultas, jaitu Fakultas Sjari'ah, di Surabaya, Fakultas Tarbijah di Malang dan Fakultas Ushuluddin di Kediri, maka dengan berdasarkan keputusan Menteri Agama No. 20 tahun 1965 didirikanlah I.A.I.N. Al-Djami'ah Sunan Ampel jang berpusat di Surabaya, dengan Pd. Rektornja Prof. Tk. H. Ismail Jakub MA. SH., jang lebih djelasnja akan kami utarakan laporan kami selandjutnja.

Dan itulah sedjarah ringkas berdirinja I.A.I.N. jang terdahulu, jeng kemudian disusul pula oleh daerah² lain sbb. :

VII. I.A.I.N. Al-Djami'ah Antasari Bandjarmasin.

Sesuai dengan dasar² hukum jang ada, di Propinsi Kalimantan Se'atan pun setelah terdapat tiga djenis Fakultas, maka dengan surat Keputusan Menteri Agama No. 89 tahun 1964. digabungkan mendjadi satu Insticut, jang diberi nama I.A.I.N. Al-Djami'ah Al-Islamijah Al-Hukumijah Antasari, jang berkedudukan di Bandjarmasin, dengan Pd. Rektornja Sdr. K. H. Sjafri Zamzam : I.A.I.N. Antasari ini daerahnja meliputi hampir seluruh Kalimantan, ketjuall Samarinda jang digabungkan kepada I.A.I.N. Sunan Ampel.

VIII. I.A.I.N. Al Djami'ah Sunan Gunung Djati di Bandung.

Begitu pula di Propinsi Djawa Barat, setelah ada tiga djenis Fakultas, segera pula dibuka satu Institut jang berstatus Pusat dan berdiri sendiri, dengan memakai

nama I.A.I.N. Al-Djami'ah Sunan Gunung Djati, berdasarkan Keputusan Menteri Agama No. 57 tahun 1968 dengan sekaligus dilantik Rektornja Bapak Prof. K. H. Anwar Musaddat.

IX. I.A.I.N. Al-Djami'ah Imam Bondjol di Padang.

Propinsi Sumatera Baratpun tidak mau ketinggalan, dimana setelah didaerah Tingkat I Sumatera Barat itu terdapat tiga buah Fakultas yang berlainan jenisnya, segera pula digabungkan menjadi satu Institut dengan nama I.A.I.N. Imam Bondjol berdasarkan Keputusan Menteri Agama No. 77 tahun 1966 maka diresmikanlah pembukaan I.A.I.N. Imam Bondjol dengan Rektornja Prof. K. H. Machmud Junus.

X. I.A.I.N. Al-Djami'ah Sjafiuddin di Djambi.

Begitu pula Propinsi Djambi tidak berbeda dengan yang lain, setelah didaerahnya terdapat tiga jenis Fakultas, segera pula disatukan menjadi Institut Pusat, yang bernama I.A.I.N. Al-Djami'ah Thoha Sjafiuddin berdasarkan Keputusan Menteri Agama No. 84 Th. 1967 dengan Rektor Bapak Abd. Manap, Gubernur Djambi.

XI. I.A.I.N. Al-Djami'ah Raden Intan di Tandjung Karang.

I.A.I.N. yang masih muda ialah I.A.I.N. Al-Djami'ah Raden Intan Tandjung Karang di Tandjung Karang ini, yang diresmikan pembukaannya berdasarkan surat keputusan Menteri Agama No. 189 Th. 1968 dengan Rektornja Sdr. Muchtar Hasan S. H. Sekretaris Daerah Tk. I Lampung.

XII. I.A.I.N. Walisongo di Semarang.

Walaupun di Daerah Istimewa Jogjakarta sudah ada I.A.I.N. Sunan Kalidjogo, namun setelah di Propinsi Jawa Tengah diluar Jogjakarta terdapat 3 jenis Fakultas, maka lalu didirikan I.A.I.N. yg. berpusat di Semarang, dg. nama I.A.I.N. Walisongo, berdasarkan surat Keputusan Menteri Agama No. 31 Th. 1969, dg. Pd. Rektornja K. H. Zuber.

XIII. I.A.I.N. Sultan Sjarif Kosim Pakan Baru.

I.A.I.N. yang paling muda ialah I. A. I. N. Al Djami'ah Sultan Sjarif Kosim di Pakan Baru Riau, yg. diresmikan pembukaannya berdasarkan surat Keputusan Menteri Agama No. 194/1970, dg. Pd. Rektornja Sdr. K. H. Moh. Iljas.

Demikianlah aktivitas usaha Departemen Agama dalam menggiatkan Pendidikan Tinggi Islam sehingga bisa memasuki target yang ditentukan oleh M.P.R.S., suatu usaha yang harus kita sambut dengan hangat, dengan kita djaga, kita bina dan kita sempurnakan semua I.A.I.N. diseluruh Indonesia itu.

B. LAPORAN LIMA TAHUN I.A.I.N. SUNAN AMPEL.

Dalam menjampaikan laporan tahunan pada peringatan Lustrum I I.A.I.N. Al-Djami'ah Sunan Ampel ini, akan kami bagi dalam beberapa periode, yang diperintjil mengenai semua organ² I.A.I.N. Sunan Ampel, Kantor Pusat, Fakultas² dan Sekolah² Persiapan, agar supaya laporan kami ini bisa memberikan gambaran yang djelas terhadap maju mundurnja tiap² organ I.A.I.N. Sunan Ampel, tahun demi tahun.

I. Periode I / Tahun 1965 / 1966.

I. Pendahuluan.

I.A.I.N. Al-Djami'ah Sunan Ampel yang merupakan penggabungan dari tiga djenis Fakultas Sjarifah di Surabaya, Tarbijah di Malang dan Fakultas Ushuluddin di Kediri, serta Sekolah² Persiapan di Surabaya Kediri, Mataram, dan Bangkalan, diresmikan berdirinya oleh Bapak K. H. Fatah Jasin, Menko Urusan Agama ad interim pada hari Senin tgl. 6 Robi'ul Awwal 1385 / 5 Djuli 1965, berdasarkan Surat Keputusan Menteri Agama No. 20 th. 1965, tertanggal 13-Mei-1965, yang ditanda tangani sendiri oleh Menteri Agama, Bapak Prof. K. H. Sjalfuddin Zuhri.

Peresmian Pembukaannya diadakan digedung Kantor Pusat I.A.I.N. Sunan Ampel Wonotjolo, dengan ajara pembukaan slubung papan nama gedung dan penanda tangnangan Piagam, dan pelantikan Pd. Rektornja, dengan disaksikan oleh para Pedjabat Daerah Tingkat I Djawa Timur serta Pimpinan Parpol dan masyarakat Islam.

II. Kantor pusat dan Perpustakaan pusat.

Selaku Pimpinan Institut atau Pedjabat Rektor, oleh Keputusan Menteti Agama No. 20 th. 1965 tersebut, ditunjuk Prof. Tk. H. Ismail Jakub MA. SH atau kami sendiri, dan berdasarkan keputusan suatu Musjawarah dengan Panitia Pendiri I.A.I.N. Al-Djami'ah Sunan Ampel, maka ditetapkan Pembantu² Rektor sbb :

- a. Pembantu Rektor I / Bidang Ilmu Pengetahuan Agama, Bapak Prof. K. H. M. Sjafiqi A. Karim, Dekan Fakultas Sjarifah Surabaya.
- b. Pembantu Rektor II / Bidang Ilmu Pengetahuan Umum, Sdr. Moch. Koesnoe SH. Dekan Fakultas Tarbijah Malang.
- c. Pembantu Rektor III / Bidang Kemahasiswaan, Sdr. Drs. M. Munir SA. Pembantu Dekan Fakultas Sjarifah Surabaya.

Untuk sementara waktu sebelum di Wonotjolo ada alat² perlengkapan kantor, maka Kantor Pusat I.A.I.N. Sunan Ampel masih bersama² dengan kantor Fakultas Sjarifah Surabaya, menumpang di MUALLIMAT NU. Djl. Raja Wonokromo No. 82 Surabaya, sampai pada waktu pembukaan Kantor Pusat digedungnja yang baru di Wonotjolo Surabaya.

Pembukaan Kantor Pusat setjara resmi diadakan pada hari Sabtu, tgl. 1-September-1965, dengan modal pertama tenaga pegawai 6 orang. Tak lama sesudah itu, kemudian pada tgl. 24-September-1965 diadakan Rapat Gabungan antara Panitia Pendiri dengan Pimpinan I.A.I.N. Sunan Ampel, untuk menjusun Dewan Penjantun I.A. I.N. Sunan Ampel, dan akhirnya terbentuk dg. Ketua Bapak H. Moch. Saleh, Wakil Ketua Bapak R. Soepardi, Sekretaris Bapak Jahja Hasjim, dan dengan dibantu beberapa orang anggaata.

Selaudnja 6 hari setelah pembentukan Dewan Penjantun dan 29 hari setelah pembukaan Kantor Pusat I. A. I. N. Sunan Ampel di Wonotjolo, maka pada tanggal

30-September-1965 telah bisa diselenggarakan Rapat Senat terbuka jang, pertama kalinya, untuk mengadakan Kuliah Umum dalam rangka memulai kuliah baru tahun akademi 1965/1966 dgedung jang baru di Wonotjolo. Upatjara Rapat Senat Terbuka ini berlangsung dengan baik dan lantjar di Kantor Pusat I.A.I.N. Sunan Ampel Wonotjolo, walaupun pada waktu jang hampir bersamaan di Lubang Buaja Djakarta terdjadi tragedi nasional jang terkutuk, pengchianatan dan pemberontakan G. 30 S. / PKI.

Dalam apiloagnja Gestapu/PKI, walaupun pada umumnja masyarakat repot menghadapi akibat² pemberontakan P.K.I., dimana tidak terketjuall pula civitas academica I.A.I.N. Sunan Ampel terutama Fakultas² Tjabangnja didaerah², tetapi namun demikian tidak mengurangi aktivitas dari tugas² I.A.I.N. Sunan Ampel, chususnja Kantor Pusat di Surabaya, terbukti pada tgl. 22-Oktober-1965 di Kantor Pusat Wonotjolo telah bisa dilangsungkan Upatjara peresmian Pembukaan „Perpustakaan Pusat I.A.I.N. Sunan Ampel” jang bertempat diruangan tengah Kantor Pusat, dengan modal pertama 50 buah buku/madjalah terbitan Departemen Agama, jang dihadiahkan oleh Biro Penerbitan Departemen Agama.

Disamping itu, untuk memperlantjar tugas² I.A.I.N. Sunan Ampel, terutama di bidang kemahasiswaan, maka dengan mengambil tempat didepan Kantor Pusat I.A.I.N. Sunan Ampel Wonotjolo, pada hari Angkatan Perang tgl. 5-Nopember-1965 telah dilantik Dewan Mahasiswa I.A.I.N. Sunan Ampel jang pertama, periode tahun 1965-1966 jang diketuai oleh Sdr. Muqoffi Makki BA.

Dan kalau pada bulan² pertama ini Kantor Pusat I.A.I.N. Sunan Ampel masih belum mempunjal alat² meubelair jang representatif, maka sjukur Al-hamdulillah pada tgl. 21-12-1965 I.A.I.N. memperoleh bantuan uang sebanjak Rp. 15 djuta (u. l.) dari Bapak Gubernur/KDH Djawa Timur Brigdjen Moch. Wijono untuk blaja membeli/memesan alat² meubelair. Maka sungguh² kami atas nama segenap civitas academica I.A.I.N. Sunan Ampel menghaturkan beribu-ribu terima kasih, dan mudah-mudahan amal Pemerintah Daerah itu dibalas oleh Tuhan dengan pahala jang setimpal. Amin

Untuk mengkoordinir dan mengawasi Sekolah² Persiapan I.A.I.N. Sunan Ampel, pada tgl. 25-Febr.-1966, dengan Keputusan Rektor No. 01 th. 1966 tgl 25-Febr.-1966 telah dibentuk Inspektorat Sekolah Persiapan I.A.I.N. Sunan Ampel, dengan Ketuanja jang pertama Sdr. Drs. Abd. Djalal HA. dengan dibantu 4 orang anggauta.

Sedang guna memperlantjar tugas² I.A.I.N. Sunan Ampel dibidang civict nations dan penerbitan karya² ilmiah, maka menjelang akhir periode 1965/1966 ini telah pula dibentuk dua Lembaga jaitu :

- a. Lembaga Tardjamah wa Ta'lif jang diketuai Tk. H. Ismail Jakub MA. SH., berdasarkan Keputusan Rektor No. 02/1966, tgl. 1-Mei-1966.
- b. Lembaga Ilmijah Da'wah, jang diketuai oleh Bapak K. H. M. Sjafi'i A. Karim, berdasarkan Keputusan Rektor No. 03 th. 1966 tertanggal 1-Mei-1966.

3. FAKULTAS - FAKULTAS

Pada periode I / tahun academi 1965/1966 ini, I.A.I.N. Al-Djami'ah Sunan Ampel mempunyai tiga matjam Fakultas, jang tersebar ditiga daerah ex Karesidenan, jaitu masing² sebagai berikut :

A. Fakultas Sjari'ah I.A.I.N. Sunan Ampel Surabaya.

Fakultas Sjari'ah I.A.I.N. Al-Djami'ah Sunan Ampel Surabaya adalah merupakan salah satu dari tiga Fakultas² I.A.I.N. jang tertua dilingkungan Al-Djami'ah Sunan Ampel, jang berdiri sedjak masih bernaung dibawah lambang I.A.I.N. Al-Djami'ah Jogjakarta, sehingga merupakan batu² pertama bagi faundamen tempat berdirinja I.A.I.N. Sunan Ampel.

a. U m u m :

Fakultas Sjari'ah I.A.I.N. Al-Djami'ah Sunan Ampel Surabaya, telah lebih dahulu berketjimpung dalam masjarakat menunaikan tugas risalah ilmijah, sedjak ahir tahun 1961, sebab Fakultas tersebut telah dibuka dengan resmi oleh Menteri Agama, ketika itu Bapak K. H. Wahib Wahab Hasbulloh pada tgl. 28-Oktober-1961, berdasarkan Keputusan Menteri Agama No. 60 tahun 1961 tanggal, 24 Oktober 1961.

Upatjara peresmian pembukaannya diadakan di Balai Pemuda Surabaya, dengan penanda tangan Plagam oleh Bapak Menteri Agama, dan dengan pelantikan Bapak K. H. M. Sjafi'i A. Karim sebagai Dekannya, sedang jang ditundjuk selaku sekretaris Fakultas ialah Sdr. Drs. H. Ismail Makky.

Pembukaan Fakultas² pertama di daerah Djawa Timur itu, mendapat sambutan hangat dari Pemerintah dan masjarakat Djawa Timur jang religiues, sehingga bisa hidup dengan subur dan dapat melaksanakan tugasnja dengan succes, terutama karena di dukung oleh Jajasan Badan Wakaf Kesedjahteraan Fakultas Sjari'ah dan Tarbijah jang berkedudukan di Surabaya, walaupun djuga tidak sunji dari pada kesulitan² jang dialami.

Badan Wakaf tersebut dibentuk setelah selesai peresmian kedua Fakultas tersebut dan terdiri dari pada Pimpinan dan anggota² Panitia Persiapan Pendirian Kedua Fakultas tersebut tadi.

Adapun tempat kuliah/Kantor Fakultas Sjari'ah untuk sementara waktu menumpang di Mu'allimat N.U. Djl. Raja Wonokromo No 82 Surabaya, menunggu selesainya pembangunan gedung Fakultas Sjari'ah di kompleks Wonotjolo. Oleh karena itu pada tanggal 1 Djanuari 1966 setelah gedung tersebut sudah hampir selesai, maka Fakultas Sjari'ah hidjrah dari Wonokromo ke Gedungnja jang baru di Wonotjolo, meskipun belum selesai seluruhnja.

b. Civitas academicanja.

Pada waktu I. A. I. N. Sunan Ampel di-esmikan pembukaannya pada tahun 1965 Fakultas Sjari'ah sudah berumur 4 tahun, sehingga sudah mempnnjai 14 orang Dosen

Tetap dan seorang Asisten Dosen Tetap, semuanya pria, dan 23 orang Dosen Luar Biasa, seorang diantaranya wanita.

Djumlah Mahasiswa Fakultas Sjari'ah pada tahun akademi 1965/1966 yang sudah mempunyai tingkat IV ialah sebanyak 212 orang, terdiri 157 orang Mahasiswa biasa, 30 orang Mahasiswa Ikatan Dinas, dan 25 orang Mahasiswa Tugas Beladjar. Dan pada tahun akademi ini Fakultas Sjari'ah sudah dua kali mengadakan Wisuda Sardjana Muda Fakultas Sjari'ah pada tahun 1964 sebanyak 28 orang dan pada tahun 1965 ada 32 orang, jadi sudah menghasilkan 60 orang Sardjana Muda dalam ilmu Sjari'ah.

Sedangkan tenaga pegawai Fakultas Sjari'ah pada periode ini ada sebanyak 18 orang, semuanya laki², karena rupanja Fakultas Sjari'ah ini kurang suka pegawai puteri, katanja untuk menghindari hal² yang kurang baik.

C. Alat² Perengkapan Kantor.

Pekerjaan Fakultas Sjari'ah umumnja berdjalan lantjar, karena alat² Kantor nja bisa dibilang sudah hampir tjukup, walaupun belum lengkap. Berkat perjuangan Badan Wakaf, maka alat² meubelair sudah hampir terpenuhi, begitu pula atas good will Departemen Agama alat² mechanisnja djuga sudah hampir tjukup, sudah punja mesin tulis 4 buah, mesin hitung sebuah, mesin setensil dua buah, bahkan tadinja djuga sudah punja pindjaman kendaraan bermotor dua buah sedan, jang sebuah chevrolet dari Badan Wakaf, dan sebuah lagi Belair dari Departemen Agama, dan sebuah Bus Bedford djuga dari Departemen Agama. Tetapi semua kendaraan bermotor ini achirnja karena beberapa hal telah dioverkan semua, seperti akan didjelaskan pada periode berikutnya nanti.

Suatu hal yang perlu pula kami sebutkan disini, ialah bahwa atas tanggung djawab Fakultas Sjari'ah sendiri, telah diusahakan berdirinja Sekolah Persiapan Perguruan Tinggi Islam, pada tahun 1962, yang bertempat ditempat Fakultas Sjari'ah dan segala sesuatunja djuga dari Fakultas Sjari'ah sampai waktu diresmikan penegerlannja pada tanggal 26 Oktober 1963.

B. Fakultas Tarbijah IAIN Al-Djami'ah Sunan Ampel Tjabang Malang.

Fakultas Tarbijah IAIN, Al-Djami'ah Sunan Ampel djuga merupakan salah satu dari Fakultas² yang terdatulu dalam lingkungan Al-Djami'ah Sunan Ampel, yang sudah berdiri sedjak masih dibawah bimbingan IAIN, A-Djami'ah Pusat Jogjakarta, yang djuga merupakan batu pertama dari faundemen IAIN, Al-Djami'ah Sunan Ampel.

a. Umum :

Oleh Panitia Pendirian IAIN, Tjabang Surabaya - jang didirikan berdasarkan Surat Keputusan Menteri Agama R I No. 17 tahun 1961 - diusulkan di Malang didirikan Fakultas Tarbijah, karena berdekatan dengan IKIP, Universitas Airlangga, sehingga akan mudah mendapatkan dosennja.

Maka usul Panitia itu kemudian terpenuhi, dengan telah diresmikannja Fakultas Tarbijah IAIN Al-Djami'ah, bersama-sama dengan diresmikannja Fakultas Sjari'ah di

Balai Pemuda Surabaya, pada tanggal 28 Oktober 1961, yang sekaligus juga dengan dilantiknya Sdr. Moh. Koesnoe SH. sebagai Dekannya, sedang yang ditunjuk selaku sekretaris Fakultas Tarbiyah pada waktu itu ialah Sdr. Drs. Abd. Mudjib.

Dan Fakultas Tarbiyah inipun mendapat sambutan hangat pula dari Pemerintah dan masyarakat Islam Djawa Timur, serta dibantu pula oleh Badan Wakaf Kesusasteraan Fakultas Sjar'iah dan Fakultas Tarbiyah, sehingga bisa melaksanakan tugasnja dengan baik.

Oleh Badan Wakaf Fakultas Tarbiyah Malang diusahakan tempat dengan menumpang di Fakultas Tarbiyah Wa Ta'lim UNU. di JI. Tjaket no. 10 Malang, sehingga walaupun pada waktu baru diresmikan masih belum mempunyai alat² kantor/ruang kuliah, tetapi karena menumpang pada kantor dan ruang kuliah F.T.T. U.N.U. yang sudah ada alat²nja, maka berdjalan lantjar juga sedjak hari² pertamanya, sekalipun rupanja penumpangnya. Itu agak awet juga, karena sampai sekarangpun sebagian masih menumpang pada gedung U.N.U. yang baru di Djalan Dipojo Malang. Mudah² an dalam waktu yang tidak lama lagi akan bisa segera pindah, setelah selesai seluruhnja pembangunan gedung Fakultas Tarbiyah sendiri.

b. Civitas academicanja.

Pada waktu peresmian pembukaan IAIN. Sunan Ampel Fakultas Tarbiyah Malang pun sudah empat tahun berdjalan, sehingga sudah mempunyai 9 orang Dosen Tetap, seorang diantaranya putri dan 27 orang Dosen Luar Biasa, semuanya putra, dan 7 orang Asisten Tetap, seorang diantaranya putri, dan 3 orang Asisten Tidak Tetap, semuanya putra.

Pada tahun academica pertama, 1961/1962, Fakultas Tarbiyah Malang, hanya mempunyai 68 orang Mahasiswa, terdiri 40 orang Mahasiswa biasa dan 28 orang Mahasiswa Tugas Belajar, kemudian tiap tahun makin bertambah tingkatannya dan bertambah pula jumlah mahasiswanja

Dan pada periode 1965/1966 ini Fakultas Tarbiyah Malang sudah sampai tingkat IV/Doktoral I, dan sudah mempunyai 395 orang Mahasiswa, yang terdiri dari 210 orang Mahasiswa Tugas Belajar, dan 185 orang Mahasiswa biasa. Dan sampai dengan tahun akademi 1965/1966 ini Fakultas Tarbiyah sudah hasilkan 162 Sardjana Muda dan seorang Sardjana Lengkap dalam Ilmu Tarbiyah.

Sedang jumlah tenaga karyawan Fakultas Tarbiyah pada tahun 1965/1966 ini ada 14 orang, 3 orang diantaranya putri.

c. Alat² Inventarisnja.

Sekalipun pada hari² pertamanya perkuliahan Fakultas Tarbiyah Malang benar² menumpang pada F.T.T. U.N.U. namun oleh Badan Wakaf sedikit demi sedikit diusahakan juga alat² inventarisnja, alat² meubelair setjara ber-angsur² dibelikan, sedang alat² mechanisch ber-angsur² pula mendapat dari Pusat Djakarta. Bahkan oleh Badan Wakaf pernah pula Fakultas Tarbiyah dibelikan mobil sedan Morris, tetapi rupanja karena tidak ada biaya exploitasinja sedang mobil itu sudah tua, sering harus masuk bengkel sadja, sehingga pada periode berikutnya nanti terpaksa dioverkan juga.

C. Fakultas Ushuluddin I.A.I.N. Al-Djami'ah Sunan Ampel Tjabang Kediri.

Mengingat banjarknja pondok² pesantren jang terdekat disekitar kota Kediri, maka atas desakan tokoh 'Ulama' dan Sardjana² Islam Kediri, pada pertengahan tahun 1964 berdirilan Panitia Persiapan Pembukaan Fakultas Ushuluddin IAIN. Al-Djami'ah di Kediri, berdasarkan Keputusan Menteri Agama No. 33 tahun 1964 tgl. 16 Djuli 1964

a. Umum.

Setelah Panitia selesai mempersiapkan segala sesuatunja, maka berdasarkan Surat Keputusan Menteri Agama No. 66 tahun 1964 tertanggal 9 Septembar 1964, pada tanggal 1 Oktober 1964, diresmikanlah pembukaan Fakultas Ushuluddin IAIN. Al-Djami'ah Sunan Ampel Tjabang Kediri oleh Menteri Agama. Bapak Prof. K. H. Syaifuddin Zuhri, dipendopo Kabupaten Kediri, jang disambut meriah oleh Peme-intah daerah dan masjarakat Kediri, jang relegiours. Pada upatiara pembukaan ini sekaligus diantik pula Pd. Dekannja, jang pada waktu itu ialah Sdr. K.H.A. Zaini, sedang jang diangkat sebagai Pembantu² Dekannja ialah Sdr. Drs. Zen Soeprapto selaku Pembantu Dekan I, dan Sdr. Drs. T. Rosjid Hamzah selaku Pembantu Dekan II dan Dekan schap Ini berlaku terus sampai dengan periode 1965/1966 ini.

Untuk memperlantjar tugas² Fakultas Ushuluddin ini, maka oleh Panitia dibentuk Badan Wakaf, jang berusaha mentjari wakaf tanah² kelebihan dari batas maximum jang ditetapkan oleh peraturan Landreform/undang² agraria, jang aktif diprakykkan pada waktu itu, sehingga achirnja Badan Wakaf berhasil memperoleh tanah wakaf sekitar 27 ha., walaupun harus melalul proses jang tidak mudah, sehingga sampai kini persoalnja masih rumit.

Pada periode I ini Fakultas Ushuluddin Kediri masih bertempat ditempat Sekolah Persiapan IAIN. Kediri di Djalan Klotok no. 4, dimana tempat Sekolah Persiapan itu sendiri adalah merupakan pindjaman.

b Civitas Academicanja

Ketika IAIN Sunan Ampel berdiri, Fakultas Ushuluddin Tjabang Kediri sudah mempunjai 5 orang Dosen Tetap, dan 14 orang Dosen Luar Biasa masing² prija semua.

Dan sampai dengan tahun akademi 1965/1966 ini, Fakultas Ushuluddin Tjabang Kediri telah berdjalan dua tahun, sehingga sudah ada dua tingkat, Tingkat I dengan 161 Mahasiswa, 26 diantaranya Mahasiswi, dan Tingkat II ada 152 Mahasiswa, 8 orang diantaranya Mahasiswi.

c. Usaha lain-lain.

Mengingat besarnja anime masjarakat jang begitu antoslas terhadap I.A.I.N. di Kediri, jang terbukti dengan banjarknja siswa Sekolah Persiapan dan Mahasiswa Fakultas Ushuluddin di Kediri, jang disebabkan karena merupakan satu²nja Lembaga Pendidikan Tinggi Islam di Kediri, maka lalu timbul gagasan baru, untuk mengajukan permohonan kepada Departemen Agama. agar diizinkan mendirikan Fakultas Sjari'ah di Kediri, tetapi rupanja hal ini masih belum bisa direalisir.

4. INSPEKTORAT DAN SEKOLAH² PERSIAPAN

Pada periode I ini I.A.I.N. Sunan Ampel telah mempunyai 4 buah Sekolah Persiapan yang tersebar di Kediri, Surabaya, Mataram, dan Bangkalan, yang tugas pengawasannya dibebankan pada Inspektorat Sekolah Persiapan.

A. Inspektorat

Seperti telah disebutkan di muka, bahwa untuk mengkoordinir dan mengawasi Sekolah² Persiapan I.A.I.N. Sunan Ampel telah dibentuk Inspektorat yang beranggotakan 5 orang, dan bertempat di Kantor Pusat, dengan stafnya yang pertama hanya seorang pegawai bantuan dari Sekolah Persiapan I.A.I.N. Sunan Ampel Surabaya. Selain mengkoordinir dan mengawasi Sekolah² Persiapan, Inspektorat bertugas pula mengatur dan menjelenggarakan ujian² Masuk dan ujian Sekolah² Persiapan, soal Curriculum dan lain-lainnya.

B. Sekolah Persiapan I.A.I.N. Al-Djami'ah Sunan Ampel Tjombang Kediri

a. Umum.

Sekolah Persiapan I.A.I.N. Al Djami'ah Sunan Ampel Tjombang Kediri ini adalah yang paling tua dari seluruh Sekolah² Persiapan I.A.I.N. Sunan Ampel ia didirikan sejak 1 Oktober 1962, berdasarkan surat Keputusan Menteri Agama No 89 tahun 1962 tanggal 1 Oktober 1962. Dengan demikian maka Sekolah Persiapan ini pun dahulu dibawah naungan lambang I.A.I.N. Jogjakarta, seperti halnya tiga Sekolah Persiapan yang lainnya, yang kemudian pada waktu peresmian I.A.I.N. Sunan Ampel diserahkan oleh Bapak Rektor I. A. I. N. Jogjakarta kepada kami selaku Rektor I. A. I. N. Sunan Ampel.

Sedjak diresmikan sampai dengan tahun ajaran 1965/1966 ini, Sekolah Persiapan Kediri dipimpin oleh suatu Direktoratium, yang diketahui oleh Sdr. Drs. Zen Soeprapto dengan dua orang anggota, dan bertempat digedung S.M.A. (numpang) di Jalan Klotok No. 4 Kediri.

b. Pendidikan dan Pengajaran.

Sewaktu I. A. I. N. Sunan Ampel diresmikan, Sekolah Persiapan Kediri sudah berjalan selama 4 tahun, dan sudah mempunyai 5 orang Guru Tetap semuanya putra, dan 19 orang Guru Tidak Tetap, dua orang diantaranya putri. Perlu kiranya disebutkan pula disini bahwa sedjak pertama sampai dengan tahun 1968 Sekolah Persiapan hanya terdiri dari dua tingkat, sesuai dengan peraturan Menteri Agama No. 9 tahun 1961. Pada tahun ajaran 1965/1966 ini Sekolah Persiapan Kediri mempunyai siswa 176 orang, Tingkat I = 79 orang 20 orang diantaranya siswi, Tingkat II = 97 orang, 17 orang diantaranya siswi, dan pada ujian akhir lulus 71 orang.

C. Sekolah Persiapan I.A.I.N. Al Djami'ah Sunan Ampel Surabaya.

a. U m u m.

Sekolah Persiapan I.A.I.N. Al Djami'ah Sunan Ampel Surabaya seperti disebutkan dimuka, dulunya adalah Sekolah Persiapan swasta, usaha Fakultas Sjarifah, yang kemudian diresmikan penegeriannya pada tanggal 26 Oktober 1963, bersamaan dengan perletakan batu pertama pembangunan gedung Kantor Pusat I.A.I.N. Sunan Ampel, yang merupakan tahap pertama dari pembangunan seluruh complex I.A.I.N. Sunan Ampel di Wonotjolo Surabaya.

Pimpinan Sekolah Persiapan Surabaya sampai dengan tahun ajaran 1965/1966, tiga kali ditimbang terimakan. Pimpinan pertama sewaktu masih swasta dipegang oleh Sdr. Drs. H. Ismail Makky, kemudian karena dia pindah ke Djakarta diserahkan terimakan kepada Sdr. Drs. M. Munir S. A. dan setelah dinegerikan dan juga karena Sdr. Drs. M. Munir S. A. akan pindah ke Jogjakarta, maka lalu diserahkan terimakan kepada suatu Direktorat yang di ketuai oleh Sdr. Drs. Abd. Djalal H.A. Tempat Sekolah dan Kantor Sekolah Persiapan Surabaya ini bergantian dengan tempat Fakultas Sjarifah, di Djalan Wonokromo No. 82 Surabaya, numpang pada Mu'allimat N.U. Surabaya, dimana Fakultas Sjarifah masuk pagi, dan Sekolah Persiapan masuk sore hari.

b. Pendidikan dan Pengajaran.

Sampai dengan tahun ajaran 1965/1966 Sekolah Persiapan Surabaya telah berdjalan 3 tahun, dan sudah mempunjal 5 orang Guru Tetap, seorang diantaranya putri, dan 14 orang Guru Tidak Tetap, dua orang diantaranya putri.

Djumlah siswanja pada tahun ajaran 1965/1966 ini ialah tingkat I = 34 orang, 14 orang diantaranya puteri, dan tingkat II = 32 orang, 7 orang diantaranya puteri. Dan djumlah siswa tingkat II 32 orang itu yang lulus udjian Penghabisan Sekolah Persiapan adalah 26 orang.

Semula pegawai Sekolah Persiapan Surabaya, ini hanya seorang tenaga bantuan dari Fakultas Sjarifah, baru kemudian pada tahun 1964 mempunjai 5 orang pegawai tetap, seorang diantaranya putri.

D. Sekolah Persiapan I.A.I.N. Al-Djami'ah Mataram.

a. Umum

Sekolah Persiapan IAIN. Al-Djami'ah Sunan Ampel Tjbang Mataram sudah berdiri sedjak 16 Oktober 1963, berdasarkan Surat Keputusan Menteri Agama No. 93 tahun 1963 tanggal 21 September 1963, yang bertempat di Gedung Pemerintah Daerah Tingkat I Nusa Tenggara Barat di Djalan Pembangunan Mataram Lombok.

Sewaktu diresmikan Sekolah Persiapan Tjbang Mataram dipimpin oleh Sdr. Zalnuddin H.A., yang kemudian karena sakit diserahkan terimakan kepada Sdr. Drs. LI Jahja Himny. Sekolah Persiapan di Mataram ini mendapat sambutan hangat dari masyarakat, terbukti dengan banjak² tokoh² masyarakat yang ikut aktif mengusahakan dan membantu Sekolah Persiapan IAIN. Tjbang Mataram ini.

Kesulitan yang dihadapi, ialah pergedungan beserta alat² meubelairnja yang se-
djak diresmikan masih menumpang terus digedung Pemerintah Daerah Tingkat I
NTB; Alat² kantornja pindjaman djuga.

b. Pendidikan dan Pengadjaran.

Sampai dengan tahun adjaran 1965/1966 Sekolah Persiapan Tjabang mataram
masih ba'u mempunjai 3 orang Guru Tetap, tenaga pengadjar lainnja yang 11 orang
lagi adalah Guru Tidak Tetap yang terdiri tokoh² Pedjabat dan 'alim 'ulama' di N.T.B.

Djumlah siswanja pada tahun adjaran 1965/1966, Tingkat I sebanjak 39 putra
semua, dan Tingkat II sebanjak 34, djuga putra semua, dan 28 dari padanja lulus
dalam udjian Penghabisan tahun itu.

Sedang tenaga pegawalnja ada 11 orang, seorang diantaranya putri.

E. Sekolah Persiapan I.A.I.N Al-Djami'ah Sunan Ampel Tjabang Bangkalan.

a. Umum.

Sekolah Persiapan IAIN. Al-Djami'ah Tjabang Bangkalan diresmikan berdirinja
pada tahun 1964, berdasarkan Keputusan Menteri Agama No. 67 tahun 1964, tanggal
9 September 1964, dengan Direkturnja Sdr. Drs. A.A.I. Dalimunthe. Tempat Kantor
dan ruang sekolah dari Sekolah Persiapan Tjabang Bangkalan ini digedung wakaf di
sebelah utara Masjid Djami' Bangkalan, sebuah gedung yang diwakafkan oleh seorang
dermawan Sdr. H. Ichsan Thohir Bangkalan. Alat² Kantor serta bangku² sekolahpun
sebagiannja termasuk hadiah / wakaf dari Sdr. H. Ichsan Thohir tsb. Kalau kiranja
Sekolah² Persiapan atau Fakultas² IAIN. Sunan Ampel ditempat² lainpun mendapatkan
wakaf² yang seperti ini, masja Allah alangkah akan lebih madjunja IAIN. kita nanti.
Mudah²an demikian. Amien.

b. Pendidikan dan Pengadjaran.

Sampai dengan periode I ini Sekolah Persiapan IAIN. Al-Djami'ah Sunan Am-
pel Tjabang Bangkalan sudah berdjalan dua tahun, dan sudah mempunjai lima orang
guru tetap dan 18 orang Guru Tidak Tetap 2 orang diantaranya putri. Kebanyakan
dari Guru Tidak Tetap ini dari Guru² PGA. dan SMAN. Bangkalan, disamping tokoh²
masjarakat. Djumlah peladjarnja Tingkat I ada 35 siswa, 13 diantaranya siswi sedang
Tingkat II ada 36 orang, 25 diantaranya putri. Pada tahun adjaran 1965/1966, Sekolah
Persiapan Bangkalan untuk pertama kalinya mengeluarkan tamatan Sekolah Persiapan,
yang telah lulus udjian penghabisan jaltu sebanjak 38 orang siawa/siswi.

Tenaga karyawannja pada periode ini ada 7 orang pegawai laki² semua.

II. Periode II / Tahun Academi 1966 / 1967.

I. P e n d a h u l u a n .

Pada Periode kedua ini, I.A.I.N. Al Djami'ah Sunan Ampel berhasil menambah 5 buah Fakultas sehingga djumlah seluruh Fakultasnja 8 buah, dan Sekolah Persiapannja 4 buah. Hal jang demikian ini menunjukkan hangatnja sambutan masjarakat terhadap I.A.I.N. Sunan Ampel ini, sehingga banjak Pemerintah² daerah dan masjarakat setempat jang mengusulkan membuka tjabang I.A.I.N. disana. Dan demi untuk mempergiat Pendidikan Islam, serta untuk memperbanjak kader² muslim tjukup-tjakap, maka sebagian besar dari pada keinginan masjarakat dan Pemerintah² Daerah itu bisa dikabulkan oleh pusat Cq. Departemen Agama, dengan dibukanja beberapa Fakultas atau Sekolah Persiapan I.A.I.N. Sunan Ampel diperbagai Daerah.

2. Kantor Pusat dan Perpustakaan Pusat.

Pesanan pembelian kontan alat² meubelair Kantor Pusat Kepada U. D. Undagi Karya (jang memakai uang bantuan dari Bapak Gubernur/K D. H. Djawa Timur, pada tahun ini sudah ada jang mulai djadi sebagian, dan dikirimkan ke Kantor Pusat I.A.I.N. Sunan Ampel Wonotjolo.

Mengenai buku² Perpustakaan Pusat jang pada waktu dibuka pertama kalinja baru ada 50 buah, pada periode II ini al-hamdulillah mendapatkan 600 buah dari Departemen Agama 439 buah dari J.A.P.I Surabaja dan 232 buah dari usaha al-Ustadz Abd. Rozzaq Al-Amudy, seluruhnja berdjumlah 1321 buah, sehingga mulai pantas disebut sebagai buku² Perpustakaan

Dan pada tanggal 7 Djuni 1967 mendapat bantuan uang Rp. 1 djuta dari Gubernur/K D.H Djawa Timur Bapak Moch. Nur, untuk membangun gedung Perpustakaan Pusat, sehingga terasa benar fungsi dan faedah Perpustakaan bagi para Mahasiswa I.A.I.N. Sunan Ampel di Surabaja.

Dalam periode II ini berdasarkan Surat Keputusan Menteri Agama No. B IV/2/7/A-5/7531 tgl. 21 Nopember 1966 dan No B IV/2/7/A-5/7532 tgl. 21 Nopember 1966 telah diangkat dua orang Guru besar untuk I. A. I. N. Sunan Ampel, jaitu Prof. Tk. H. Ismail Jakup S.H M.A., dan Bapak Prof. K.H.M. Sjafi' I A. Karim, sehingga kekurangan jang terasa selama ini untuk mengadakan Udjian Sardjana Lengkap sudah bisa dilatasi. hingga pada periode berikut I.A.I.N. Sunan Ampel sudah mulai menelurkan Sardjana Lengkapnja.

Pada pertengahan periode ini jaitu pada bulan Djuli 1966 di Pusat diadakan upatjara² I. Dies Natalis I. A. I. N. Sunan Ampel jang pertama pada tanggal 18 Djuli 1966, jang dihadliri oleh Bapak Menteri Agama Prof. K.H. Saifuddin Zuhri, Bapak Gubernur /K.D.H Djawa Timur, Bapak Prof. R.H.A. Soenarjo S.H. Rektor I.A.I.N. Sunan Kalidjogo, para Rektor Institut dan Universitas jang ada di Surabaja dll. Dalam menghadliri upatjara Dies Natalis I I.A.I.N. Sunan Ampel ini, Bapak Menteri Agama berkenan :

- a. Melantik Dewan Penjantun I. A. I. N. Sunan Ampel, yang diketuai oleh Bapak H. Moch. Sholeh
- b. Meresmikan pembukaan Fakultas Ushuluddin I. A. I. N. Al Djami'ah Sunan Ampel Surabaya.
- c. Melantik Dekan Fakultas Ushuluddin tersebut Bapak K.H. Aliurid'o (almarchum).

Dalam rangkaian atjara Dies Natalis I ini diselenggarakan pula Pekan Olah raga dan Seni (PORSENI) I. A. I. N Sunan Ampel yang pertama, yang berlangsung dari tgl. 13 s/d 17 Djuli 1966 di Surabaya.

Dan mestinja dalam rangka memperingati Dies Natalis yang pertama ini, I. A. I. N. Sunan Ampel mendapat tugas untuk menjelenggarakan Musjawarah Curriculum antar I. A. I. N. seluruh Indonesia, dan sudah pula dibentuk Panitiaja, serta telah aktif pula menjiapkan segala sesuatunja, tetapi karena terbentur pada kesulitan uang biaja-rnja achirnja tidak djadi diadakan disini, tetapi di I. A. I. N. Sunan Kalidjogo Jogjakarta, pada tgl. 8 Desember 1966, yang dihadliri oleh Bapak Menteri Agama serta semua Rektor dari I. A. I. N. diseluruh Indonesia. Musjawarah telah berhasil merumuskan konsep² keseragaman Curriculum semua Fakultas² yang sedjenis dari seluruh I. A. I. N. Al Djami'ah.

Sesudah menghadliri upatjara Dies Natalis dan pelaktikan² tersebut, kemudian pada tgl. 20 Djuli 1966 Bapak Menteri Agama meresmikan pembukaan Fakultas Tarbijah Tjabang Pamekasan di Madura, dengan Dekannja Sdr. Drs. M. Munir SA.

Kemudian pada tanggal 24 Oktober 1966 Bapak Menteri Agama Prof. K. H. Saifuddin Zuhri berkenan pula mengabulkan harapan masjarakat Nusa Tenggara Barat, yang sudah dua tahun menginginkan berdirinja Fakultas Tarbijah I. A. I. N. Al Djami'ah Sunan Ampel disana, bahkan sudah diadakan Fakultas Tarbijah swasta selama dua tahun itu. Perkenan Bapak Menteri Agama itu ialah dengan menegerikan Fakultas Tarbijah swasta itu menjadi Fakultas Tarbijah I. A. I. N. Al Djami'ah Sunan Ampel, berdasarkan Keputusan Menteri Agama No. 63/tahun 1966 tgl. 24 Oktober 1966 dengan Pd. Dekannja Moh. Sjareh S.H.

Seterusnja pada tanggal 26 Oktober 1966, sepulang Bapak Menteri Agama dari Mataram, di Surabaya meresmikan pembukaan Fakultas Adab IAIN. Al-Djami'ah Sunan Ampel, dengan Dekannja Prof. Tk. H. Ismail Jakub SH. MA., mestinja menurut rentjana akan diresmikan bersama-sama dengan Fakultas Ushuluddin tempo hari.

Kemudian pada tgl. 19 Nopember 1966, diresmikan pula Djurusan Pendidikan Agama, sebagai Fillial dari Fakultas Tarbijah I. A. I. N. Sunan Ampel Tjabang Pamekasan di Bangkalan, dengan Ketuanja Sdr. Drs. AAI. Dalimunthe.

Dan pada periode kedua ini telah dibentuk pula Lembaga Research, yang di ketuai oleh Bapak Prof. Tk. H. Ismail Jakub SH. MA., berdasarkan keputusan Rektor No. 06/Tahun 1966 tgl. 1 Desember 1967.

3 Fakultas - Fakultas.

Dengan bertambah 5 Fakultas baru pada tahun akademi 1965/1966 ini, maka dengan demikian IAIN. Sunan Ampel tahun ini harus mengasuh dan memelihara 8 Fakultas, jaitu masing² sbb. :

A. Fakultas Sjarifah I.A.I.N. Al-Djami'ah Sunan Ampel Surabaya.

a. U m u m.

Fakultas Sjarifah IAIN. Sunan Ampel Surabaya pada periode ini telah maju satu langkah lagi, sehingga tingkat tertinggi sudah lengkap sampai Doktorat II/Djurus-an Qodlo' jang Insja' Alloh akan segera menghasilkan Sardjana² Lengkap.

Pada periode ini Pimpinan Fakultas Sjarifah IAIN. Sunan Ampel Surabaya ada perubahan sedikit, setelah Sdr. Drs. Achmad Sumardi pindah dari djabatan Kepala Biro Rektor menjadi Pembantu Dekan I di Fakultas Sjarifah, sehingga susunannya sbb. :

Dekan : Prof. K. H. M. Sjafi'i A. Karim.

Pembantu Dekan I : Drs. Achmad Sumardi.

Pembantu Dekan II : Drs. Irfan Sidqon.

b. Civitas Academicanja.

Dalam tahun akademi 1966/1967 ini Fakultas Sjarifah alhamdulillah memperoleh dua orang Guru Besar, seperti jang tersebut dimuka, dan menambah tenaga-tenaga Dosen Luar Biasa jang banjak sesuai dengan bertambahnja tingkat² dan djurusan², sehingga djumlah semua Dosen Luar Biasa ada 23 orang, seorang diantaranya wanita.

Bilangan Mahasiswanja pun bertambah 102 orang Mahasiswa Tingkat I sehingga djumlah seluruhnja ada 314 orang, terdiri dari 253 Mahasiswa Biasa, 30 Mahasiswa Ikatan Dinas, 31 Mahasiswa Tugas Beladjar.

Dalam tahun akademi ini Sardjana Muda alumni Fakultas Sjarifah bertambah 30 orang lagi, sehingga seluruhnja 90 orang B.A. Dan pada periode tahun ini Fakultas Sjarifah berhasil mendapatkan djatah mengirimkan Mahasiswa keluar negeri dua orang lagi, setelah dahulu ke Djami'atul Madinah Al-Munawwaroh, kini ke Djami'atul Al-Azhar R. P. A., dengan memberangkatkan dua orang jang sudah Sardjana Muda.

Dalam djumlah pegawai jang Fakultas Sjarifah kadang² malah berkurang karena terpaksa diperbantukan/dipindahkan sebagiannya ke-kantor² baru seperti ke Kantor Pusat, atau kantor² Fakultas jang baru.

B. Fakultas Tarbijah I.A.I.N. Al-Djami'ah Sunan Ampel

Tjabang Malang.

a. Umum

Pimpinan Fakultas Tarbijah I.A.I.N. Sunan Ampel Tjabang Malang jang pada waktu diresmikan dipimpin oleh Sdr. Prof. Moh. Koesnoe S.H., pada tanggal 25 Pebruari 1967 diserahkan terimakan kepada Dekannya jang baru Majoor K. H. Oesman

Mansjoer, jang kemudian diadakan perobahan Dekan schap sbb. :

- D e k a n : Majoer K. H. Oesman Mansjoer.
Pembantu Dekan I : Drs. Abd. Mudjib (dulu Sekretaris Fakultas).
Pembantu Dekan II : Drs. Ma'shum Umar.

Mulai tahun² ini Fakultas Tarbijah Tjabang Malang setelah memperoleh tanah untuk complexnja, sudah mulai pembangunannya, disebelah selatan Pasar Dinojo Malang.

Dan pada periode II ini Fakultas Tarbijah djuga hidjroh tempat dari Djalan Tjlaket No. 10 Malang. mengikut perpindahan U. N. U. di gedung barunja di Djalan Dinojo No. 800 Malang, mungkin sampai siapnja pembangunan pergedungannya itu nanti.

b. Civitas Academicanja :

Pada tahun Academi ini Fakultas Tarbijah Malang mendapatkan dua orang Guru Besar Luar Biasa, disamping tambah Dosen² Tetap / Luar Biasa jang sudah lama aktif bertugas.

Djumlah Mahasiswa Fakultas Tarbijah pada tahun ini bertambah mendjadi 505 orang, terdiri dari 239 orang Mahasiswa Biasa, dan 266 orang Mahasiswa Tugas Belajar, dan pada tahun Academi ini Fakultas Tarbijah mengeluarkan 73 Sardjana Muda lagi, sehingga berdjumlah 234 orang B.A. dan tambah seorang Sardjana lagi, sudah menghasilkan dua sardjana lengkap dalam Ilmu Tarbijah. Sedang tenaga pegawainja pada tahun ini bertambah seorang lagi.

c. Alat² perlengkapan Kantor.

Walaupun tempat Fakultas Tarbijah selalu menumpang pada Universitas lain, namun setjara berangsur sedikit demi sedikit mengusahakan sendiri alat² perlengkapan Kantor / kuliahnja, sehingga pada tahun academi ini sudah agak lumayan djumlah, dan sudah memadai bertempat digedung besar jang bertingkat di Dinojo itu.

C Fakultas Ushuluddin I.A.I.N. Tjabang Kediri.

a. U m u m.

Dalam tahun akademi 1966 / 1967 ini, Pimpinan Fakultas Ushuluddin I. A. I. N. Sunan Ampel Tjabang Kediri, diserah terimakan dari Pd. Dekan Lama. Bapak K.H.A. Zaini - karena kepindahan tugasnja ke Djakarta - kepada Pd. Dekan jang baru Bapak K. H. Sjafi'i Marzuqi, sehingga terdjadi perubahan mendjadi sebagai berikut :

- Pd. Dekan : K.H. Sjafi'i Marzuqi
Pembantu Dekan I : Drs. Zen Soeprapto
Pembantu Dekan II : Drs. T. Rasiid Hamzah
Pembantu Dekan III : Drs. Imam Basjori

Dan tempat kuliah / kantor Fakultas Ushuluddin djuga mengalami perobahan, pindah dari Djalan Klotok No. 4 Kediri, ke gedungnja jang baru di Djalan Dhoho No. 91 Kediri, sebagai hak sendiri dari (Muspida) setempat.

b. Civitas Academicanja :

Dalam memasuki tahun akademi ketiga ini, Fakultas Ushuluddin Tjabang Kediri sudah mempunyai 10 orang Dosen Tetap, laki² semua dan 19 orang Dosen Luar Biasa, djuga laki² semua.

Hasil Udjian Masuk Fakultas Ushuluddin Tjabang Kediri tahun 1966/1967 ada 167 orang, sedang hasil² udjian Kenaikan Tingkat tahun 1965/1966 sbb. :

Tingkat Propaedeuse naik ketingkat Kandidat 143 orang.

„ Kandidat „ „ Baccalaureat 128 orang.

Djadi djumlah Mahasiswa Fakultas Ushuluddin pada tahun academi ini ada 438, terdiri dari Tingkat I = 167 Mahasiswa, 20 orang diantaranya Mahasiswi, Tingkat II = 143 Mahasiswa, 23 orang diantaranya Mahasiswi, dan Tingkat III = 128 orang, 8 diantaranya Mahasiswi.

Sedang djumlah pegawaiinja tetap seperti tahun lalu, 8 orang, 2 diantaranya puteri.

c. Alat² Perlengkapan Kantor :

Berhubung Fakultas Ushuluddin Tjabang Kediri selalu bertempat digedung jang sudah alat²nja, maka boleh dikata alat kantor sudah bampir tjukup, walau belum memenuhi sjarat dan harapan.

**D. Fakultas Tarbijah I. A. I. N. Sunan Ampel Al Djami'ah
Tjabang Djember**

a. U m u m :

Setelah Panitia Pendiri Fakultas Tarbijah I.A.I.N. Sunan Ampel Tjabang Djember diresmikan pada tanggal 5 Djuli 1965, sehabis upatjara peresmian pembukaan I.A.I.N. Sunan Ampel itu sendiri di Kantor Pusat Wonotjolo, maka Panitia giat mengusahakan segala sesuatunja, bahkan dengan semangat telah mendirikan Fakultas Tarbijah Swasta terlebih dahulu, jang kemudian berdasarkan Keputusan Menteri Agama No. 4 tahun 1966 tgl. 21 Pebruari 1966 dinegerikan sebagai Fakultas Tarbijah I.A.I.N. Sunan Ampel Tjabang Djember, dengan Pimpinan sbb. :

D e k a n : H Shodiq Machmud S.H.

Pembantu Dekan I : A. Chalim Muhammad S.H.

Pembantu Dekan II : Drs. A. Djazuli.

Pada tahun 1966 Pimpinan ini diroboh dan diganti mendjadi sbb. :

D e k a n : H. Shodiq Machmud S.H.

Pembantu Dekan I : Drs. H Iljas Bahri.

Pembantu Dekan II : K A Mucath Muzadi.

Tempat kuliah dan Kantor Fakultas Tarbijah Tjabang Djember ini, di-tengah² kota, di Djl. W. R. Soepratman No. 1 Telp. 918 Djember, pemberian hak pakal berdasarkan surat No. SID-0018/Y/L00/1966 tanggal 26-9-1966.

b. Civitas Academicanja :

Karena Fakultas Tarbijah I.A.I.N. Sunan Ampel Tjabang Djember adalah merupakan penerian Fakultas Tarbijah, swasta, maka pada tahun academi 1966/1967 ini Fakultas Tarbijah Tjabang Djember sudah mempunjal 2 tingkat, jaitu Tingkat I ada 109 orang, II orang diantaranya putri, Tingkat II ada 167 orang, 22 orang diantaranya putri, hingga seluruhnja berdjumlah 276 orang.

Tetapi sampai dengan tahun 1966/1967, Fakultas Tarbijah Tjabang Djember baru mempunjal seorang Dosen Tetap, selainnja jang 24 orang adaijah Dosen /Asisten Luar Biasa, dan seorang diantaranya putri.

Tenaga karyawan Fakultas Tarbijah Tjabang Djember pada periode ini hanja 6 orang, laki² semua.

c. Alat² Perlengkapan Kantor :

Dalam Gedung jang dipakai sudah mempunjai alat² untuk kelantjaran meskipun belum memuaskan, maka alat² kantor/kultahnjapun dan sudah hampir tjukup meskipun djuga kurang tidak sesuai.

E. Fakultas Ushuluddin I A.I.N Sunan Ampel Surabaya.

a. Umum

Fakultas Ushuluddin I.A.I.N. Al-Djami'ah Sunan Ampel Surabaya, adalah atas usaha Panitia Pendirian Fakultas² Ushuluddin dan Adab I.A.I.N. Sunan Ampel, jang diketual oleh al marchum Bapak K.H. Aliuridlo jang berusaha keras dengan tidak mengenal lelah, menjiapkan segala sesuatunja, sehingga achirnja berhasil sebagian usahanja dengan diusulkannja pembukaan Fakultas Ushuluddin Surabaya pada peringatan Dies Natalis I I.A.I.N. Sunan Ampel tgl. 18 Djuli 1966 di Aula gedung baru Wonotjolo.

Pimpinan Fakultas Ushuluddin I.A.I.N. Sunan Ampel pada waktu itu ialah sbb. :

Pd Dekan : K. H. Aliuridlo.

Pembantu Dekan I : Drs. Shalahuddin Hardy.

Adapun tempat kultahnja ialah bersama dengan Fakultas Sjari'ah, dibagian bawah sebelah selatan, sedang tempat kantornja menempati ditempat dua bersama-sama dengan kantor Fakultas Adab, dan Sjari'ah.

b. Civitas Academicanja :

Pada tahun akademi 1966/1967 ini Fakultas Ushuluddin telah mempunjai 7 orang Dosen Tetap dan 16 orang/Asisten Luar Biasa, semuanja laki².

Djumlah Mahasiswa Fakultas Ushuluddin jang baru satu tingkat ada 80 orang,

18 orang diantaranya putri, dan seorang diantaranya Mahasiswa Tugas Be'adjar, Sedangkan djumlah pegawainja semula hanja dua orang pindahan dari Kantor Pusat.

c Alat² Perlengkapan Kantor :

Fakultas Ushuluddin jang baru sadja didirikan dan belum memiliki alat² jang tjukup meng'alami kesulitan mengenai soal alat² kantor maupun a'at² kuliah. Tetapi sjukurlah kemudian kesulitan² itu dapat diatasi dengan pindjam 5 stel medja-kursi dari gedung I A I N. Sunan Ampel di Djl. Waspada No. 94 Surabaya, hadiah dari Kodim-084 Surabaya (untuk Sekolah Persiapan I A I N. Sunan Ampel), dan kursi kuliah dari Fakultas Sjari'ah/Kantor Pusat, dengan demikian maka kantor dan kuliah² bisa ber-djalan lantjar.

**F. Fakultas Tarbijah I.A.I.N Al Djami'ah Sunan Ampel
Tjabang Pamekasan**

a. U m u m :

Atas hasil kerungguhan usaha jang terus menerus dari Panitia Pendiri Fakultas Tarbijah di Pamekasan, jang terdiri dari para pedjabat² Pemerintah Daerah, dan para 'Alim 'Ulama' serta para pentjinta I.A.I.N., maka lahiriah Fakultas Tarbijah I.A.I.N. Sunan Ampel Tjabang Pamekasan, berdasarkan Keputusan Menteri Agama No. 39 tahun 1966 tgl. 20 Djuli 1966, sebagai Fakultas jang ke 6, pada tgl. 20 Djuli 1966 dergan Dekannja Sdr. Drs. M. Munir S.A dan Pembantu Dekannja Sdr. Imam Mawardi BA. Kepala PGAN. Pamekasan.

Tempat kuliah / Kantor Fakultas Tarbijah Tjabang Pamekasan ialah menumpang di Gedung P. G. A. N. Pamekasan di Djalan Bonorogo Pamekasan, dan kulahnja di-waktu sore hari.

b Civitas Academicanja

Pada tahun akademi 1966/1967 ini, Fakultas Tarbijah Tjabang Pamekasan baru mempunjai seorang Dosen Tetap, disamping 27 orang Dosen Luar Biasa laki² semua.

Djumlah Masiswanja pada tahun pertama ini ada 117 orang, 9 orang diantara nja puteri, dan semuanya Mahasiswa Biasa, sedang djumlah Pegawainja ada 16 orang-seorang diantaranya Wanita

c. Alat² Perlengkapan Kantor :

Alat² perlengkapan Kantor Fakultas Tarbijah I A I N Sunan Ampel Tjabang Pamekasan mula² hanja memakai alat² dari PGAN, dengan bergantian, tetapi kemudian setjara ber-angsur² dapat mengusahakan sendiri, walaupun masih djauh dari kebutuhan, jang sudah agak lumajan ialah alat² mechanisnja, jang sudah hampir mentjukupi.

**G. Fakultas Tarbijah I.A.I.N Al Djami'ah Sunan Ampel
Tjabang Mataram**

a U m u m

Untuk mendirikan Fak. Tarbijah I.A.I.N. Al Djami'ah Sunan Ampel Tjab. Mataram,

dengan Keputusan Menteri Agama No. 63 tahun 1965 telah disahkan suatu Panitia Persiapan Berdirinya Fakultas Tarbiyah di Mataram, Nusa Tenggara Barat, yang berusaha keras memperjuangkan diresmikan penegerian Fakultas Tarbiyah Swasta menjadi Fakultas Tarbiyah I.A.I.N. Al Djami'ah Sunan Ampel, sehingga berhasillah kesungguhan usahanya itu, maka pada tanggal 24 Oktober 1966, dengan diresmikan pembukaan Fakultas Tarbiyah I.A.I.N. Sunan Ampel Tjabang Mataram di N.T.B. berdasarkan Keputusan Menteri Agama No. 63 tahun 1966 tgl. 24 Oktober 1966, sebagai Fakultas yang ke 7 dari I.A.I.N. Sunan Ampel, dengan Pd. Dekannya Moh. Sjareh S.H. dan Pembantu² Dekannya Drs. Jahja Himni dan Drs. M. Mahsun.

Tempat kuliah dari Fakultas Tarbiyah Tjabang Mataram ini, ialah digedung Pemerintah Daerah Tingkat I N.T.B. di Jalan Pembangunan Mataram Lombok, bersama dengan Sekolah Persiapan I.A.I.N. Sunan Ampel Tjabang Mataram dan Djawatan Perikanan Darat Daerah Tingkat I N.T.B. dll.

b. Civitas Academicanya :

Pada tahun academi 1966 / 1967 ini. Fakultas Tarbiyah I.A.I.N. Sunan Ampel Tjabang Mataram ini sudah mempunjai 3 orang Dosen Tetap, semuanya laki² dan 11 orang Dosen Luar Biasa, djuga semuanya laki².

Djumlah Mahasiswanya pada tahun academi ini Tingkat I ada 48 orang, 3 orang diantaranya puteri, dan Tingkat II ada 35 orang, dua orang diantaranya puteri, dan seluruhnya Mahasiswa Biasa

Sedang tenaga karyawannya ada 8 orang, seorang diantaranya adalah Wanita.

c. Alat² Perlengkapan Kantor :

Alat² perlengkapan Kantornya masih sangat kurang, baik yang berupa alat-alat mekanis maupun alat² meubelair, hal ini selain disebabkan masih baru djuga dikarenakan masih bertempat bersama-sama dengan Sekolah Persiapan, dan biayanya tidak mentjukupi.

H. Fakultas Adab I A I.N. Al Djami'ah Sunan Ampel Surabaya

Sedianja oleh Panitia Persiapan Pembukaan Fakultas Ushuluddin dan Adab I.A.I.N. Sunan Ampel Surabaya telah diusahakan untuk meresmikan berdirinya Fakultas Adab I.A.I.N. Sunan Ampel ini bersama dengan Fakultas Ushuluddin, pada waktu peringatan Dies Natalis I I.A.I.N. Sunan Ampel tgl. 10 Djuli 1966, tetapi karena ada maksud BIPTA (pada waktu itu) mensentralisir Fakultas Adab di logjakarta sadja, maka hal tersebut belum direalisasi pada waktu pelantikan Fakultas Ushuluddin Surabaya tetapi tertunda beberapa bulan. Sebab ternyata amanat Bapak Menteri Agama sendiri pada resepsi Dies tersebut menjatakan sudah waktunya di Djawa Timur dibuka Fakultas Adab, mengingat situasi dan kondisi Djawa Timur yang spesifik agamis.

Oleh sebab itu Panitia segera mengaktifir diri kembali dan mengusahakan serta menjiapkan segala sesuatunya, hingga akhirnya berhasil pada tgl. 26 Oktober 1966 dengan berdasarkan Keputusan Menteri Agama no. 57 tahun 1966 tgl. 6 September

1966 diresmikanlah dibukanya Fakultas Adab I.A.I.N. Sunan Ampel Surabaya, dengan Dekannya sementara dirangkap oleh Rektor/kami sendiri. Adapun lengkapnja Pimpinan Fakultas Adab pada waktu itu ialah sbb. :

Dekan : Prof. Tk. H. Ismail Jakub MA. SH.
Pembantu Dekan I : Al-Ustadz Abd. Rozzaq Al-Amudy.
Pembantu Dekan II : Drs. Abd. Djalal HA.

Adapun tempat kuliah Fakultas Adab djuga terpaksa bersama² dengan Fakultas Sjari'ah dan Fakultas Ushuluddin ditingkat atas sebelah selatan, dan untuk kantor Pembantu² Dekan ditengah bagian utara, sedang untuk kantor Pegawai²nja bersama dengan Pegawai Fakultas Ushuluddin.

b Civitas Academicanja :

Pada tahun akademi pertama Fakultas Adab diasuh oleh tiga orang Dosen Tetap disamping 16 orang Dosen Luar Biasa, semuanya laki², untuk memperdalam dan mengembangkan ilmu² pengetahuan tentang bahasa dan kesusasteraan Arab serta kebudayaan dan kesenian Islam, terutama untuk menjelami lautan hukum² Sjari'ah Islamijah jang sumber aslinja dalam bahasa Arab jang bersastera tinggl.

Namun sajang tudjuan penting dari pendirian Fakultas Adab ini, belum djelas difahami oleh chalajak terutama pemuda - pemuda Islam, terbukti dengan cipisnja animo masyarakat terhadap Fakultas ini, ternjata tahun akademi 1966/1967 ini Fakultas Adab hanja dilikuti oleh 17 orang Mahasiswa, semuanya putra.

Adapun karyawan² Fakultas Adab semula hanja dua orang pindahan dari Fakultas Sjari'ah dan dari Sekolah Persiapan I.A.I.N. Sunan Ampel Surabaya kemudian bertambah dua orang lagi, mendjadi 4 orang.

c. Alat² Perlengkapan Kantor.

Kesulitan alat² kantor Fakultas Adab sama dengan Fakultas Ushuluddin Surabaya, mengalami kesulitan² besar dari segi keuangan dan peralitas, namun begitu sjukur alhamdulillah tetap berdjalan lantjar.

4. INSPEKTORAT DAN SEKOLAH² PERSIAPAN.

A. Inspektorat Sekolah² Persiapan I.A.I.N. Sunan Ampel

Sebagaimana telah disinggung dimuka dalam perlude ini Inspektorat Sekolah² Persiapan I.A.I.N. mengkoordinir 4 Sekolah persiapan.

Sedang pimpinannja masih tetap dipegang oleh Sdr. Drs. Abd. Djalal HA. dengan lima anggautanja, dengan seorang karyawan.

B. Sekolah Persiapan I.A.I.N. Sunan Ampel Tjbang Kediri.

a. Umum.

Pada tahun adjaran periode II ini, Sekolah Persiapan I.A.I.N. Sunan Ampel

Tjabang Kediri masih tetap dipimpin oleh ketua direktorium yang diketuai oleh Sdr. Drs. Zen Soeprapto dengan dua orang anggotanya dan bertempat di Djl. Dhoho 91 Kediri, dengan karyawannya 12 orang di antara seorang wanita.

b. Pendidikan Pengajaran.

Tahun ajaran 1966/1967 Sekolah Persiapan Kediri mempunyai tenaga Pengajar tetap 9 orang (satu wanita dan 8 pria) dan pengajar tidak tetap, 13 orang, semuanya pria.

Djumlah Siswa :

Tingkat I berjumlah 105 orang terdiri dari 30 putri dan 75 putra. Tingkat II berjumlah 61 orang terdiri dari 13 putri dan 51 putra sehingga seluruhnya berjumlah 169 siswa. Pada ujian akhir tahun ajaran ini lulus 64 orang.

C. Sekolah Persiapan I.A.I.N. Sunan Ampel Surabaya.

Umum :

Sekolah Persiapan I.A.I.N. Sunan Ampel Surabaya tahun ajaran ini dipimpin oleh Direktorium yang diketuai oleh Sdr. Drs. Abd. Djalal HA. dengan dua orang anggotanya: 1. H. Mas'ud Atmodiwirjo 2. Nurchan Sulaksana BA. Pagarwalnya berjumlah: 6 orang yang terdiri dari 5 pria dan seorang wanita.

Pendidikan dan Pengajaran.

Dalam tahun ajaran 1966/1967 ini Sekolah Persiapan I.A.I.N. Surabaya diasuh oleh 19 tenaga pengajar yang terdiri dari 5 Guru tetap dan 14 Guru tidak tetap.

Djumlah siswa seluruhnya ada 65 orang. Tingkat I : 35 siswa dan Tingkat II berjumlah 30 orang siswa. Siswa yang lulus dalam tahun ajaran ini pada ujian akhirnya ada 18 orang.

D. Sekolah Persiapan I.A.I.N. Sunan Ampel Mataram

U m u m :

Pada periode ke II tahun ajaran 1966/1967 S.P. I.A.I.N. Mataram dipimpin oleh Sdr. Drs. Lalu Jahja Himni sebagai Direktur. Dengan 11 Karyawan, yang terdiri dari 10 karyawan pria dan seorang wanita.

Pendidikan dan Pengajaran.

S.P. I.A.I.N. Mataram periode tahun 1966/1967 diasuh oleh 15 tenaga pengajar yang terdiri dari 3 Guru tetap dan 12 Guru tidak tetap.

Djumlah siswanya : Tingkat I berjumlah 30 orang yang terdiri dari 28 putra dan 2 siswa putri. Tingkat II berjumlah 36 orang, yang terdiri dari siswa putra semua. Pada akhir tahun ajaran, dalam ujian penghabisan yang lulus 26 orang siswa.

E. Sekolah Persiapan I.A.I.N. Tjabang Bangkalan

Sekolah Persiapan I.A.I.N. Tjabang Bangkalan pada periode ke II ini dipimpin oleh Sdr. Drs. A.A.I. Dalimunte sebagai Direktornya, jumlah karyawan 8 orang yang terdiri dari 7 pria dan seorang wanita. Pengasuhnya terdiri dari 23 tenaga pengajar, terdiri dari 5 Guru Tetap dan 18 Guru Tidak Tetap.

Djumlah Siswanja Tingkat I 28 orang, yang terdiri dari 18 putera dan 10 puteri. Tingkat II 33 orang yang terdiri dari 21 putera dan 12 puteri, sehingga seluruhnya berdjumlah 61 orang.

Periode ke III Tahun 1967 / 1968.

Pendahuluan :

Pada Periode 1967 / 1968 Perkembangan I. A. I. N Sunan Ampel bertambah maju lagi terutama dengan bertambahnya Sekolah² Persiapan I. A. I. N. dengan 4 buah Sekolah Persiapan ialah :

- 1 — Sekolah Persiapan I.A.I.N. Tjabang Djember diresmikan dengan Surat Keputusan Menteri No. 37 tahun 1967.
- 2 — Sekolah Persiapan I. A. I. N. Tjabang Bodjonegoro diresmikan pada tanggal 23 Agustus 1967 dengan Surat Keputusan Menteri No. 96/1967.
- 3 — Sekolah Persiapan I. A. I. N. Tjabang Pasuruan diresmikan pada tanggal 23 Agustus 1967 dengan Surat Keputusan Menteri No. 97/1967.
- 4 — Sekolah Persiapan I. A. I. N. Tjabang Samarinda yang Sekolah ini mempunyai riwayat yang panjang, diresmikan tanggal 31 Agustus 1963 menjadi Tjabang dari I. A. I. N. Sunan Kalidjogo mulai tanggal 29 Desember 1967 menjadi Tjabang I. A. I. N. Antasari Banjarmasin dan mulai tanggal 20 Djuni 1968 menjadi Tjabang I. A. I. N. Sunan Ampel.

FAKULTAS - FAKULTAS

A. Fakultas Sjari'ah I.A.I.N. Sunan Ampel di Surabaya

Pada Periode tahun 1967 / 1968, Fakultas Sjari'ah meningkat lebih maju lagi karena pada tahun 1968 telah memulai ujian² Sardjana Lengkap dengan menjeleng garakan Udjian² Skripsi bagi para Mahasiswa tingkat Sardjana Lengkap.

Civitas Academicanja :

Pada Periode ke III tahun 1967, tenaga pengadjar Fakultas Sjari'ah I.A.I.N. Sunan Ampel adalah sbb. : Djumlah seluruhnya 40 orang, terdiri dari Dosen Tetap 11 orang. Dosen Luar Biasa 21 orang (seorang diantaranya Wanita), Asisten tidak tetap 9 orang.

Djumlah mahasiswa untuk tahun akademi 1967 adalah sebagai berikut :

- Tingkat I : berdjumlah 82 orang terdiri dari 73 Mahasiswa Biasa, 54 orang putera dan 19 orang puteri, dan 9 orang Mahasiswa tugas beladjar seorang diantaranya Mahasiswa puteri.
- Tingkat II : berdjumlah 75 orang terdiri dari 69 Mahasiswa Biasa, 54 putera 19 puteri dan 6 Mahasiswa petugas beladjar semuanya putera.
- Tingkat III : berdjumlah 75 orang terdiri dari 65 Mahasiswa biasa, 54 Mahasiswa putera, 11 Mahasiswa puteri dan 10 orang Mahasiswa petugas beladjar semuanya putera.
- Tingkat IV : berdjumlah 56 Mahasiswa, terdiri dari 35 orang Mahasiswa biasa 27 putera, 8 puteri, 7 Mahasiswa Ikatan Dinas 6 putera, 1 puteri dan 14 Mahasiswa Petugas Beladjar semuanya putera.
- Tingkat V : berdjumlah 81 Mahasiswa, terdiri dari 39 orang Mahasiswa biasa, 30 putera dan 9 puteri. Mahasiswa Ikatan Dinas 22 orang; 18 putera dan 4 puteri. Mahasiswa Petugas Beladjar 20 orang, semuanya putera.

Pada tahun akademi 1967, Fakultas Sjar'ah dapat meluluskan 56 Sardjana Muda. Sedang Karyawan pada tahun 1967 terdiri dari 17 orang, semuanya pria.

Alat² Perlengkapan :

Walaupun Fakultas Sjar'ah telah mempunyai alat² pelengkap kantor yang lebih dari Fakultas lain pada I.A.I.N. Surabaya, namun masih belum mentjukupinja kebutuhan yang semestinja. Djumlahnja ruangan² kantor masih ber-sama² tiga Fakultas di Surabaya.

B. Fakultas Tarbijah I.A.I.N. Sunan Ampel Tjabang Malang

Pada tahun akademi 1967, Pimpinan Fakultas tidak mengalami perubahan.

Civitas Academicanja :

Pada tahun academi 1967 Fakultas Tarbjjah I.A.I.N. Sunan Ampel Tjabang Malang mempunyai 54 tenaga pengadjar yang terdiri dari: Dosen Tetap 12 orang diantaranya seorang Dosen Wanita. Dosen Luar Biasa 27 orang pria semuanya. Asisten Tetap 15 orang, diantaranya seorang wanita.

Mahasiswa²-nja :

- Tingkat I : berdjumlah 191 orang, terdiri dari 76 Mahasiswa biasa: 56 putera 20 puteri, dan 115 orang Mahasiswa Petugas Beladjar: 112 putera 3 puteri.
- Tingkat II : berdjumlah 236 orang terdiri dari: 116 orang Mahasiswa biasa, 92 orang Mahasiswa putera, 24 orang Mahasiswa puteri. Mahasiswa Petugas Beladjar 120 orang semuanya putera.
- Tingkat III : berdjumlah 133 orang yang terdiri dari: Mahasiswa biasa 51 orang; 44 Mahasiswa putera 7 Mahasiswa puteri. Mahasiswa Petugas Beladjar 82 orang semuanya Mahasiswa putera.

Tingkat IV : berdjumlah 58 orang terdiri dari : Mahasiswa biasa 22 orang, 21 Mahasiswa putra 1 Mahasiswa putri. Mahasiswa Petugas Beladjar : 36 orang semuanya Mahasiswa putra.

Tingkat V : berdjumlah 61 orang terdiri dari Mahasiswa biasa 41 orang, 39 orang Mahasiswa putra dan 2 Mahasiswa putri. Mahasiswa Petugas Beladjar 20 orang semuanya Mahasiswa putra.

Pada tahun akademi 1967 dapat meluluskan 75 orang Sardjana Muda dan seorang Sardjana Lengkap.

Karyawannya pada tahun ini ada tambahan 1 orang, semuanya berdjumlah 23 orang; terdiri dari 25 karyawan pria dan 3 orang Karyawan wanita.

C. Fakultas Ushuluddin I.A.I.N. Sunan Ampei Tjabang Kediri

Pimpinan Fakultas pada periode ini ialah :

- Dekan : K. H. Sjafi'i Marzuki.
- Pembantu Dekan I : Drs. Zen Soeprapto.
- Pembantu Dekan II : masih dirangkap Pemb. Dekan I.
- Pembantu Dekan III : Drs. Imam Basjari.

Djumlah tenaga pengadjar ada 27 orang terdiri dari Dosen Tetap 9 orang semuanya pria, Dosen Luar Biasa 17 orang semuanya pria, dan Asisten Tidak Tetap 1 orang pria.

Mahasiswa²-nja :

Djumlah Mahasiswa :

Tingkat I : 167 orang Mahasiswa terdiri dari : Mahasiswa biasa semuanya, 147 orang Mahasiswa putra dan 20 orang Mahasiswa putri.

Tingkat II : berdjumlah 143 orang, terdiri dari 142 Mahasiswa biasa : 119 Mahasiswa putra, 23 Mahasiswa putri.

Tingkat III : berdjumlah 128 orang semuanya Mahasiswa biasa; terdiri 120 Mahasiswa putra dan 8 Mahasiswa putri.

Untuk mengawasi tiap² tingkat, membantu pimpinan Fakultas maka tiap tingkat diadakan Wali tingkat, sehingga segala sesuatunja dapat lantjar.

D. Fakultas Tarbijah I.A.I.N. Sunan Ampel Tjabang Djember

Pada periode ini pimpinan Fakultas tidak ada perubahan. Tenaga Pengadjar meningkat dari tahun akademi sebelumnya sehingga berdjumlah 46 orang. Dosen jang terdiri dari : Dosen Tetap 1 orang pria. Dosen Luar Biasa 18 orang semua pria. Asisten Tetap 2 orang 1 orang pria dan 1 orang wanita. Asisten Tidak Tetap 16 orang terdiri dari 15 orang pria dan 1 orang wanita

Mengenai djumlah Mahasiswanja pada tahun ini, sudah ada 2 tingkat :

- Tingkat I : berdjumlah 109 orang terdiri dari: Mahasiswa biasa 104 orang 93 putera dan 11 puteri. Mahasiswa petugas beladjar 5 orang semuanya putera.
- Tingkat II : berdjumlah 167 orang terdiri dari Mahasiswa biasa semua. 145 putera dan 22 Mahasiswa puteri.

Djumlah Karyawan pada tahun akademi ini 1968 ada 12 orang; semuanya pria.

E. Fakultas Ushuluddin I.A.I.N. Sunan Ampel Tjabang Surabaya.

Pada periode ke III tahun 1967/1968 mulai tahun adjaran 1967 terasa kekurangan tenaga pimpinan sehingga pada awal periode III tahun ini pimpinan Fakultas disempurnakan menjadi :

- Dekan : K. H. R. Aliuridlo.
Pembantu Dekan I : Drs. Shalahuddin Hardy.
Pembantu Dekan II : Drs. Rachmat Djatnika.

Tenaga pengadjar pada Fakultas Ushuluddin pada periode tahun 1967/1968 berdjumlah 7 orang Dosen Tetap dan 16 orang Tidak Tetap ditambah seorang Asisten Tidak Tetap, sehingga berdjumlah 18 orang. Dan pada awal tahun akademi 1968, bertambah lagi karena tambahnja tingkat.

Mahasiswa²-nja :

Dalam udjian achir tahun 1967, lulus dari Tingkat I ke Tingkat II 58 orang terdiri dari 56 Mahasiswa biasa; 45 Mahasiswa putera dan 11 Mahasiswa puteri dan 2 orang Mahasiswa petugas beladjar.

Setelah masuk tahun akademi 1968 djumlah Mahasiswa tingkat I ada 80 orang terdiri dari 79 orang Mahasiswa biasa, 45 orang putera dan 34 orang puteri dan seorang Mahasiswa petugas beladjar, sehingga djumlah Mahas'swa Fakultas Ushuluddin awal tahun 1968 ada 138 orang jang terdaftar. Karyawan Fakultas Ushuluddin berdjumlah 10 orang pria semua Tempat ruangan Kantor Fakultas masih belum ada perubahan.

F. Fakultas Tarbiyah I.A.I.N. Sunan Ampel Tjabang Pamekasan

Pada periode ke III tahun akademi 1967/1968 Pimpinan Fakultas Tarbijah seperti periode sebelumnya.

Civitas Academicanja :

Tenaga pengadjar pada Fakultas Tarbijah pada periode ini sama dengan periode sebelumnya yakni: 28 orang terdiri dari seorang Dosen Tetap dan 27 orang Dosen Luar Biasa Mahasiswa tahun 1967 berdjumlah 117 orang terdiri dari 108 orang putera dan 9 orang puteri, semuanya Mahasiswa biasa. Karyawannja ada 20 orang terdiri dari 18 pria dan 2 orang wanita.

Keadaan Perlengkapan disempurnakan dan tempat masih ber-sama² dengan P.G.A.N. di Djl. Bonorogo Pamekasan, masih belum ada perubahan.

Fakultas Tarbijah I.A I.N. Sunan Ampel Tjabang Mataram.

Pimpinan Fakultas sama dengan periode sebelumnya : Para tenaga pengadjar mengalami peningkatan sehingga berdjumlah 14 orang terdiri dari 3 orang Dosen Tetap dan 11 Dosen Luar Biasa semuanya pria. Adapun djumlah mahasiswa pada periode ini ialah ada 2 tingkat

Tingkat I : berdjumlah 48 orang; semuanya mahasiswa biasa, terdiri dari 45 mahasiswa putra dan 3 mahasiswa putri.

Tingkat II : berdjumlah 35 orang, semuanya mahasiswa biasa terdiri dari 33 mahasiswa putra dan 2 mahasiswa putri.

Mengenai Karyawan ada 8 orang terdiri dari 7 pria dan seorang wanita.

4. Fakultas Adab Al-Djami'ah I A I.N. Sunan Ampel Tjabang Surabaya.

Fakultas Adab tjabang Surabaya Pimpinan pada periode ini tetap seperti periode sebelumnya

Para pengadjarinya berdjumlah 19 orang Dosen terdiri dari 3 orang Dosen Tetap dan 16 orang Dosen Luar Biasa, sedang mahasiswa pada periode tahun 1967 ini, baru satu tingkat sesudah udjian masuk dapat diterima 17 orang mahasiswa, semuanya pria dan mahasiswa biasa. Dari 17 mahasiswa ini pada akhir tahun akademi 1967 lulus udjian ketingkat II sebanyak 15 orang dan dalam udjian masuk pada tahun akademi 1968, mahasiswa baru dan lama tingkat I berdjumlah 22 orang.

Pada tahun 1967, djumlah karyawan Fakultas Adab ada 4 orang semuanya pria. Sedangkan ruang kantornya masih belum ada pembukuan.

Inspektorat Sekolah Persiapan I.A.I.N. Sunan Ampel pada periode tahun 1967/1968 dengan bertambahnya 4 buah Sekolah Persiapan I.A I.N. Sunan Ampel seperti tersebut menjadi bertambah juga tugasnya meliputi 8 Sekolah persiapan.

A. Sekolah Persiapan I A I.N Sunan Ampel Kediri

Tahun 1967/1968 Direktorat Sekolah Persiapan I.A I.N. Sunan Ampel Kediri tetap diketuai oleh Sdr. Drs. Zen Soeprapto dengan anggautannya Sdr. Drs. T. R Hamzah.

Keadaan pengadjar pada tahun 1967 ada 21 orang terdiri dari 9 guru tetap diantaranya seorang guru wanita. Dan 12 guru tidak tetap semua pria. Siswanja tahun 1967 berdjumlah 219 orang :

Tingkat I : 137 orang terdiri 115 siswa putra dan 22 siswa putri.

Tingkat II : 82 orang terdiri dari 61 siswa putra dan 21 siswa putri

Karyawannya ada 12 orang diantaranya seorang wanita. Tempat belajar menempati gedung di Djl. Dhoho No. 91 ber-sama² dengan Fakultas Ushuluddin I.A.I.N. Tjabang Kediri.

B. Sekolah Persiapan I.A.I.N. Tjabang Surabaya.

Pada periode tahun 1967 Sekolah Persiapan Surabaya mempunyai 2 tingkat.

Para pengadjarannya berjumlah 22 orang terdiri dari 7 guru tetap dan 15 guru tidak tetap.

Siswanya berjumlah 68 orang. Tingkat I 36 orang dan tingkat II 32 orang.

Dalam ujian penghabisan tahun 1967, maka yang lulus dapat masuk Fakultas di I.A.I.N. ada 25 orang.

Mulai tahun ajaran 1968 Sekolah Persiapan I.A.I.N. dijadikan 3 tahun sehingga pada tahun 1968, menerima pemasukan untuk Tingkat I, II.

C. Sekolah Persiapan I.A.I.N. Sunan Ampel Tjabang Mataram.

Dalam periode tahun 1967/1968 Sekolah Persiapan I.A.I.N. mulai dipimpin oleh seorang direktur yaitu Sdr. Drs. Lalu Jahja Himni dan pada tahun ajaran 1968 dengan Surat Rektor No. 10/B/Rc/SA/68 tgl. 30-4-1968, diangkat sebagai kepala Sekolah Sdr. Lalu Saiful Ahmad dan wakil kepala dr. Sjarafuddin BA.

Tenaga pengajar pada periode ini pada tahun ajaran 1967 ada 18 orang guru terdiri dari 4 guru tetap dan 14 guru tidak tetap semuanya pria.

Siswanya ada 77 orang. Dengan perintjiaan :

Tingkat I : 35 orang, putra semua, dan Tingkat II : 42 orang juga putra semuanya.

Dalam ujian akhir tahun 1967 lulus untuk dapat melanjutkan ke Fakultas sebanyak 32 siswa.

Karyawannya pada tahun 1967 ada 12 orang terdiri dari pria semuanya.

D. Sekolah Persiapan I.A.I.N. Sunan Ampel Tjabang Bangkalan.

Pimpinan Sekolah Persiapan I.A.I.N. Tjabang Bangkalan dipimpin oleh Direktornya Sdr. Drs. A. A. I. Dalimunte.

Para pengadjarannya berjumlah 11 orang, terdiri dari 5 pengajar tetap dan 6 pengajar tidak tetap.

Siswanya berjumlah 61 orang siswa. Tingkat I : berjumlah 26 orang terdiri dari 12 putra dan 14 putri. Tingkat II : berjumlah 35 orang terdiri dari 20 putra dan 15 putri.

Pada ujian akhir 1967 lulus 31 orang siswa yang dapat melanjutkan ke Fakultas. Pada awal tahun ajaran 1968 siswa baru ada 25 orang.

Karyawan pada Sekolah Persiapan I A I. N. Bangkalan pada tahun 1967 ada 9 orang diantaranya seorang wanita.

E. Sekolah Persiapan I.A.I.N Sunan Ampel Tjbang Djember.

Sekolah Persiapan I. A. I. N. Tjbang Djember diresmikan pada tgl. 1 Djanuari 1967 dengan Surat Keputusan Menteri No. 31 tahun 1967 sebagai Sekolah Persiapan jang ke 5 jang ada di I.A.I.N. Sunan Ampel.

Sekolah Persiapan I.A.I.N. Djember dipimpin oleh Direktur : Sdr. K. Muchith Muzadi.

Pengadjaranja berjumlah : 36 pengadjar Tetap, pengadjar tidak tetap 36.

Siswanja berjumlah : 63. Tingkat I : 43, Tingkat II : 20. Karyawannja berjumlah 2 orang tenaga rangkap.

F. Sekolah Persiapan I.A.I.N. Tjbang Bodjonegoro

Sekolah Persiapan I A I N. Bodjonegoro diresmikan tgl. 23 Agustus 1967 dengan Sk. Menteri No 96 tahun 1967 dengan diresmikannya Sekolah Persiapan I.A.I.N di Bodjonegoro ini I.A.I.N. Sunan Ampel mempunyai 6 Sekolah Persiapan. Jang pertama kali dipimpin oleh Direktorium jang diketuai oleh Sdr. Djalal Rosjidi BA. dengan Anggauta² Sdr. Imam Jamin BA. dan Amin SH.

Sekolah ini menumpang pada sebuah gedung S.M.P. Islam di halaman Masjid Djami' Bodjonegoro.

Para pengadjaranja ada 21 orang, terdiri seorang pengadjar tetap dan 20 pengadjar tidak tetap semuanya pria.

Siswanja : Berjumlah 45 orang jang terdiri dari 41 putra dan 4 putri.

Pada awal tahun ajaran 1968 dapat menerima 48 siswa baru untuk Tingkat I sehingga pada tahun 1968 mempunyai 2 tingkat, tingkat I 48 siswa dan tingkat II 45 siswa.

Karyawan Sekolah Persiapan I. A. I. N. Bodjonegoro berjumlah 5 orang pria semuanya

G. Sekolah Persiapan I.A.I.N. Sunan Ampel Tjbang Pasuruan.

Sekolah Persiapan I.A.I.N. Pasuruan ini didirikan tanggal 5 Mei 1967 oleh masyarakat Islam di Pasuruan jang tadinja berstatus swasta sebagai persiapan untuk dinegerikan dengan kegiatan dan usaha jang tekun Sekolah Persiapan ini dapat dinegerikan pada tanggal 23 Agustus 1967 dengan Surat Keputusan Menteri No. 97 tahun 1967. Sehingga Sekolah Persiapan I.A.I.N. Tjbang Pasuruan merupakan Sekolah Persiapan jang ke 7 jang ada pada I.A.I.N Sunan Ampel.

Pada periode pertama Sekolah Persiapan I.A.I.N. ini dipimpin oleh Direktoratium dengan diketuai oleh Sdr. Drs. Fatchul Mubin Djoko dengan anggota Sdr. Drs. M. Thoha Hasjik dan Sdr. Moh. Said Manshur BA.

Dan pada tahun ajaran 1968 karena kesibukan Sdr. Drs. Fatchu' Mubin Djoko, maka pimpinan Sekolah Persiapan dengan Sk. Rektor No. 16 / B / Rc / SA / 68 tanggal 24 Djuni 1968 mendjadi sbb. :

Kepala Sekolah Sdr. Moh. Said Manshur BA. (Sekarang sudah Drs)
Wakil Kepala Sekolah Sdr. Anis Malady BA.

Para pengadjarnja berdjumlah 15 orang jang semuanya tenaga pengadjar tidak tetap.

Siswanja pada tahun ajaran 1967 berdjumlah 33 orang terdiri dari 28 putra dan 5 putri. Pada tahun ajaran 1968, mempunjal 3 tingkat.

Karyawannja berdjumlah hanja 2 orang karyawan pada tahun 1968 dapat bertambah mendjadi 4 orang. pria semuanya.

H. Sekolah Persiapan I A.I.N. Sunan Ampel Tjabang Samarinda.

Sekolah Persiapan I.A.I.N Sunan Ampel Tjabang Samarinda ini didirikan tgl. 31 Agustus 1963 dan diresmikan sebagai Sekolah Persiapan I.A.I.N. pada tgl. 16 Djuni 1964 dengan Sk. Menteri no. 34 tahun 1964. Sebagai tjabang dari I.A.I.N. Sunan Kalidjogo Jogjakarta. Karena terlalu djauh sedang di Kalimantan sendiri ada I.A.I.N. Antasari, di Bandjarmasin, maka Sekolah Persiapan I.A.I.N. ini pindah djadi tjabang I.A.I.N. Antasari di Bandjarmasin mulai bulan Djanuari 1967.

Akan tetapi rupanja walaupun dengan Bandjarmasin itu lebih dekat dari pada ke Pulau Djawa dari segi djauh tempat, maupun dari segi perhubungannja lebih djauh dari pada ke Surabaja, karena itu untuk lebih praktisnja Sekolah Persiapan I.A.I.N. Samarinda ini mendjadi tjabang I.A.I.N. Sunan Ampel jg. bertempat di Surabaja.

Maka pada periode ke III I.A.I.N. Sunan Ampel ini, Sekolah Persiapan I.A.I.N. Samarinda mendjadi tjabang dari I.A.I.N. Sunan Ampel Dengan Surat Keputusan Rektor I.A.I.N. Sunan Ampel no. 15/B/Rc/SA/68 tgl. 28 Djuni 1968 ditetapkan Kepala Sekolah Sdr. Nasri Usup BA. dan Wakilnja Sdr. Asnawi Hady BA.

Djumlah tenaga pengadjar pada periode ini, ada 19 orang terdiri dari guru tetap 3 orang pria semuanya, dan guru tidak tetap 16 orang, 14 pria dan 2 orang wanita.

Siswanja berdjumlah 37 orang dengan perintjian sbb.

Tingkat I : 17 orang = 15 putra dan 2 putri.

Tingkat II : 20 orang = 15 putra dan 5 putri.

Pada achir tahun 1967 Lulus 13 orang, 8 putra dan 5 putri. Karyawannja ada 4 orang putra semua.

Periode IV - 5 Djuli 1968 - 5 Djuli 1969.

Pendahuluan :

Pada periode ini I.A.I.N. Sunan Ampel berkembang lagi. Dengan bertambahnya 2 Fakultas yakni Fakultas Tarbijah Tulungagung dan Fakultas Tarbijah di Samarinda. Dan bertambah dengan sebuah Sekolah Persiapan di Tulungagung.

Sehingga pada periode ke IV, I.A.I.N. Sunan Ampel mempunyai 10 buah Fakultas dan 9 Sekolah Persiapan. Dan kemajuan yang ditjapai pada awal periode ini I.A.I.N. Sunan Ampel telah dapat mempersembahkan kepada masyarakat dan Agama : 25 orang Sardjana lengkapnya = 16 orang Sardjana Lengkap dari Fakultas Sjar'ah Surabaya, dan 9 orang Sardjana Lengkap dari Fakultas Tarbijah Malang.

Kantor Pusat :

Untuk lebih meningkatkan dinamika I.A.I.N. Sunan Ampel, Pimpinan I.A.I.N. Sunan Ampel dilengkapi sehingga menjadi sbb.

1. Rektor : Prof. Tk. H. Ismail Jakub SH MA.
2. Pemb. Rektor I bidang Ilmiah : Prof. K. H. M. Sjafi'i A. Karim.
3. Pemb. Rektor I bidang Administrasi dan Keuangan : Drs. H. Shalahuddin Hardy.
4. Pemb. Rektor III bidang Kemahasiswaan : Drs. Achmad Sumardi.

Sedang pimpinan Sekretariat Kantor Pusat didjabat oleh Sdr. Achmarl sebagai Kepala Biro Rektor.

FAKULTAS - FAKULTAS.

A. Fakultas Sjar'ah I.A.I.N. Sunan Ampel Surabaya.

Dalam periode ke IV dari I.A.I.N. Sunan Ampel, bagi Fakultas Sjar'ah sudah berumur mengindjak tahun ke 8. Sampai tgl. 5 Djuli 1969 umurnya sudah 7 tahun 8 bulan 7 hari karena itu sudah sampai waktunya : pada tahun akademi 1968 dan 1969 Fakultas Sjar'ah dengan penuh do'a telah dapat meluluskan 16 Sardjana lengkap untuk mempersembahkan kepada masyarakat Agama Nusa dan bangsa.

Pimpinan Fakultas pada periode ini dengan diangkatnya Sdr. Achmad Sumardi Pembantu Dekan I menjadi Pd. Dekan Fakultas Adab maka Pimpinan / Dekanschap Fakultas Sjar'ah menjadi sbb. :

- D e k a n : Prof. K. H. M. Sjafi'i A. Karim.
Pemb. Dekan I : Drs. Irfan Sidqon.
Pemb. Dekan II : Drs. Abd. Djabbar Adlan

Adapun tenaga Dosen²-nja : berdjumlah 48 orang; Dosen biasa : 12 orang pria semua.

Dosen Luar Biasa = 21 orang 20 pria dan 1 wanita.
Asisten Tetap = 4 orang pria semuanya.
Asisten Tidak Tetap = 11 orang 10 pria dan 1 wanita.

Mahasiswa pada periode IV ini :

Pada tahun akademi 1968 :

Tingkat I : 63 orang mahasiswa ; 45 putra, 18 putri.
Tingkat II : 73 orang mahasiswa ; 54 putra, 19 putri.
Tingkat III : 69 orang mahasiswa ; 54 putra, 15 putri.
Tingkat IV : 65 orang mahasiswa ; 54 putra, 11 putri.
Tingkat V : 74 orang mahasiswa ; 57 putra, 17 putri.

Pada akhir tahun akademi 1968 lulus sardjana muda sebanyak 61 orang. Pada akhir tahun akademi 1968 lulus 6 Sardjana Lengkap sedang awal tahun akademi mulai 5 Djuli 1969, telah lulus 10 orang Sardjana Lengkap, berdjumlah 16 orang Sardjana Lengkap.

Adapun Karyawan berdjumlah : 17 orang pria semua.

B. Fakultas Tarbijah Tjabang Malang

Seperti halnya Fakultas Sjar'ah, Fakultas Tarbijah Malang pada periode ke IV, I. A. I. N. Sunan Ampel, djuga sudah memounjai umur jang sama. Fakultas Tarbijah I. A. I. N. Tjabang Malang sampai akhir periode ke IV ini telah dapat menghasilkan 9 orang Sardjana Lengkap Fakultas Tarbijah.

Adapun pimpinan pada periode ini tetap seperti pada periode ke III.

Tenaga pengadjarnja pada periode ini berdjumlah 54 orang Dosen sama dengan periode ke III tahun akademi 1968.

Djumlah mahasiswanja pada periode IV ini ada 659.

Dengan perIntjian sbb. :

Tingkat I ada 134 orang; mahasiswa biasa 79, 59 putra 20 putri. mahasiswa Tugas Beladjar 55 orang, 53 putra 2 putri.
Tingkat II ada 153 orang; mahasiswa biasa 26 orang, 15 putra 11 putri. mahasiswa Ikatan Dinas 14 orang, 13 putra 1 putri mahasiswa Tugas Beladjar 113 orang, 111 putra 2 putri.
Tingkat III ada 207 orang; mahasiswa biasa 51 orang, 39 putra 12 putri. mahasiswa Ikatan Dinas 49 orang, 39 putra 10 putri. mahasiswa Tugas Beladjar 107 orang semua putra.

Tingkat IV ada 90 orang; mahasiswa biasa 50 orang, 44 putra 6 putri.
mahasiswa Ikatan Dinas 11 orang, 10 putra 1 putri.
mahasiswa Tugas Belajar 29 orang putra semua.

Tingkat V ada 75 orang; mahasiswa biasa 23 orang, 21 putra 2 putri.
mahasiswa Ikatan Dinas 16 orang, 11 putra 5 putri.
mahasiswa Tugas Belajar 36 orang putra semua.

Pada akhir tahun akademi 1968 lulus Sardjana Muda 86 orang dan Sardjana Lengkap 9 orang.

Adapun Karyawan pada periode ini berdjumlah 33 orang terdiri dari 30 pria dan 3 wanita.

C Fakultas Ushuluddin I. A. I. N. Kediri.

Pada periode ke IV ini Fakultas Ushuluddin Kediri sudah berumur 4 tahun 9 bulan 4 hari.

Pimpinan Fakultas sama dengan periode ke III tahun akademi 1968.

Djumlah tenaga Dosen pada tahun akademi 1968 ada 27 orang terdiri dari Dosen Tetap 14 orang pria semua, Dosen Luar Biasa 11 orang diantaranya seorang Dosen wanita, Asisten Luar Biasa ada 2 orang, pria semua.

Keadaan Mahasiswa pada tahun akademi 1968 : Berdjumlah 523 orang mahasiswa. Dengan perintjian sbb. :

Tingkat I ada 146 mahasiswa : terdiri dari : mahasiswa biasa semua, 116 putra
30 putri.

Tingkat II ada 164 mahasiswa : terdiri dari : mahasiswa biasa semua, 145 putra
19 putri.

Tingkat III ada 125 mahasiswa : terdiri dari mahasiswa biasa : 124 orang
106 putra, 18 putri. Mahasiswa Tugas Belajar 1 orang putra.

Tingkat IV ada 88 mahasiswa : terdiri dari : mahasiswa biasa semua, 87 putra
1 putri.

Pada akhir tahun akademi 1968 lulus ujian Sardjana Muda 52 orang. Dan dengan persetujuan Senat mulai tahun akademi 1969 Fakultas Ushuluddin I.A.I.N. Kediri membuka tingkat Doktoralnya.

Karyawannya berdjumlah 8 orang, terdiri dari 7 orang pria dan seorang wanita.

D. Fakultas Tarbijah I.A.I N. AI - Djami'ah Djember.

Pimpinan Fakultas tetap seperti periode sebelumnya :

Tenaga Dosen mengalami perkembangan yang menggembarakan dengan tambahnja Dosen Tetap pada tahun akademi 1968.

Djumlah Dosen pada tahun 1968 ada 42 orang, terdiri dari : 7 orang Dosen Tetap terdiri dari pria semua. 24 orang Dosen Tidak Tetap juga pria semua. 2 orang Asisten Tetap terdiri dari seorang pria dan seorang wanita. Dan 9 orang Tidak Tetap 8 pria dan seorang wanita.

Keadaan Mahasiswa tahun akademi 1968 ada 294 mahasiswa dengan perincian :

Tingkat I : berdjumlah 80 mahasiswa, mahasiswa biasa semuanya, 77 putra 3 putri.

Tingkat II : berdjumlah 125 mahasiswa, mahasiswa biasa 118 orang, 112 putra 6 putri. mahasiswa Tugas Belajar 7 orang, putra semuanya.

Tingkat III : berdjumlah 89 mahasiswa, mahasiswa biasa semua, 79 putra 10 putri.

Mengenai Karyawan : berdjumlah 12 orang seperti periode sebelumnya.

E. Fakultas Ushuluddin I. A. I. N. Surabaya.

Karena diangkatnja Sdr. Drs. Shalauddin Hardy mendjadi Pembantu Rektor II Bidang Administrasi dan Keuangan, maka Fakultas Ushuluddin kekurangan tenaga pimpinan dan taqdir Allah pula pada tanggal 28 September 1968. Dekan Fakultas Ushuluddin meninggal Dunia sehingga pimpinan Fakultas Ushuluddin tinggal seorang sadja. Kekurangan ini kemudian pada tahun akademi berikutnya pada tanggal 6 Maret 1969 dilengkapi dengan disusunnja Pimpinan Fakultas Ushuluddin sbb. :

Pd. D e k a n : K. H. Mahfudz Anwar.

Pembantu Dekan I : Drs. Rachmat Djatnika.

Pembantu Dekan II : Drs. Djawahir Sjamsuri.

Keadaan tenaga Pengadjar pada tahun akademi 1968 berdjumlah 28 orang Dosen, terdiri dari 9 orang Dosen tetap, 17 orang Dosen Luar Biasa; 2 orang Guru Besar. Luar Biasa. 2 orang Asisten Tidak Tetap.

Keadaan Mahasiswanja pada tahun Akademi 1968 berdjumlah 138 orang mahasiswa terdiri dari : Tk. I , 80 orang, terdiri dari, 79 mahasiswa biasa, 45 putra, 34 putri. 1 mahasiswa Tugas Belajar putra.

Tk. II 58 orang terdiri dari: 56 mahasiswa biasa, 45 putra, 11 putri. 2 mahasiswa Tugas Belajar putra.

Pada akhir tahun akademi 1968 Tk. I lulus/naik ke Tk. II : 60 orang

Tk. II lulus/naik ke Tk. III ; 46 orang.

Dan mahasiswa baru terdaftar 89 orang

Mengenai Karyawan Fakultas Ushuluddin periode ini berdjumlah 12 orang.

F. Fakultas Tarbijah I. A. I N. Pamekasan.

Untuk meningkatkan Fakultas Tarbijah Pamekasan djumlah tambahan tenaga pimpinan dengan dilengkapi 3 pembantu Dekan, sehingga mendjadi sbb. :

D e k a n : Drs. H. M. Munir SA.
Pembantu I Dekan : Drs. Sholichan.
Pembantu II Dekan : Drs. Mawardi.
Pembantu III Dekan : Drs. Mudjib Manan.

Sehingga dengan perubahan ini menjadi tambah tenaga pimpinan Fakultas Tarbijah Pamekasan.

Tenaga Dosenja berdjumlah 34 orang terdiri dari : 3 orang Dosen Tetap dan 31 orang Dosen Luar Biasa.

Keadaan Mahasiswanja pada tahun akademi 1968 ada 151 orang. Dengan perintjan sbb. :

Tk. I = 83 orang = mahasiswa biasa = 78 orang : 68 putra 10 putri.
mahasiswa Tugas Belajar = 5 orang putra semua.

Tk. II = 68 orang = mahasiswa biasa = 36 orang : 32 putra 4 putri.
mahasiswa Tugas Belajar = 28 orang 27 putra 1 putri.

Pada achir tahun akademi 1968, semua mahasiswa naik tk. dari tingkat I ke-Tk. II dan dari Tk. II ke Tk. III. Sedang mahasiswa baru terdaftar 160 mahasiswa.

Djumlah Karyawan. Dosen Tetap ada 17 orang terdiri dari 15 pria dan 2 wanita.

G. Fakultas Tarbijah I.A.I.N. Mataram.

Pimpinan Fakultas ini tetap seperti periode jang lalu. Djumlah tenaga Dosen bertambah, tahun 1968 ada 17 orang, Dosen Tetap 3 orang dan Dosen Luar Biasa ada 14 orang.

Mahasiswa tahun akademi 1968 berdjumlah 143 orang, dengan perintjan sbb. :

Tk. I : 73 orang, mahasiswa biasa 66 orang = 61 putra, 5 putri.
mahasiswa Tugas Belajar = 7 orang, putra semua.

Tk. II : 34 orang, mahasiswa biasa semua = 32 putra, 2 putri.

Tk. III : 36 orang, mahasiswa biasa semua = 34 putra dan 2 putri.

Djumlah Karyawan bertambah sehingga berdjumlah 9 orang, terdiri dari : 8 pria dan seorang wanita.

H. Fakultas Adab I.A.I.N. Surabaja.

Untuk kelantjaran djalannja perkultahan, djabatan Dekan Fakultas Adab jang tadinja dirangkap oleh Rektor I.A.I.N., diserahkan terlantikan kepada Sdr. Drs. Achmad Sumardi dengan Sk. Menteri No. B V/3-b/2134, tgl 21 - 4 - 1969, jang sebelumnya atas keputusan Senat mengusulkan Sdr tsb. sebagai Pd. Dekan Fakultas Adab. Sehingga pimpinan Fakultas Adab pada periode ke IV pada tahun akademi 1969 sbb.:

Pd. Dekan : Drs. Achmad Sumardi.
Pembantu I Dekan : Al-Ustadz Abd. Rozzaq Al-Amudy.
Pembantu II Dekan : Drs. Abd. Djalal HA.

Tenaga Dosen pada tahun akademi 1968 adalah sbb : 27 orang, terdiri dari 4 Dosen Tetap dan 23 Dosen Luar Biasa. Semuanya pria.

Keadaan jumlah mahasiswa pada tahun akademi 1968 ada 37 mahasiswa dengan perincian :

Tk. I = 22 orang terdiri dari 21 mahasiswa biasa, 19 putra & 2 putri. 1 mahasiswa tugas belajar. - Pria

Tk. II = 15 orang semuanya mahasiswa biasa dan semuanya pria

Pada akhir tahun akademi 1968 Tk. I naik ke Tk. II = 19 mahasiswa dan Tk. II naik ke Tk. III = 12 orang mahasiswa.

Adapun karyawan bertambah dari periode yang sebelumnya sehingga berjumlah 7 orang, semuanya pria.

I. Fakultas Tarbiyah I.A.I.N. Tulungagung.

Berkat usaha Panitia Fakultas Tarbiyah I.A.I.N. di Tulungagung diresmikan pada tgl. 17 Juli 1968 dengan Surat Keputusan Menteri No. 150 tahun 1968 setelah Dies Natalis yang ke III di Malang.

Dengan diresmikannya Fakultas Tarbiyah di Tulungagung ini, jumlah Fakultas I.A.I.N. Sunan Ampel menjadi 9 buah. Dengan Surat Menteri No. 150 tahun 1968 itu ditunjuk Pejabat Dekannya Sdr. K. H. Arief Mustaqim D. A. Adapun tempat perkuliahan dan kantornya telah menempati gedung pemberian hak pakai dari Pemerintah Daerah/Kodim di Djl. Bakung No. 11, Telp. 268 Tulungagung. Karena menempati gedung yang telah tersedia perlengkapannya, dapat digunakan untuk melancarkan perkuliahan meskipun belum meneruskan. Adapun tenaga dosennya 17 orang terdiri dari Dosen Tetap seorang pria dan Dosen Luar Biasa 20 orang, terdiri dari 16 pria dan 4 wanita.

Jumlah mahasiswa pada tahun akademi 1968 berjumlah 258 orang, semuanya mahasiswa biasa, terdiri dari 222 mahasiswa putra dan 36 mahasiswa putri. Pada tahun akademi 1969, menerima mahasiswa baru sebanyak 165 orang yang terdaftar.

Jumlah Karyawan pada tahun 1968 hanya seorang pria Al-Hamdulillah pada tahun 1969 bertambah menjadi 4 orang 3 pria dan 1 wanita.

J. Fakultas Tarbiyah I.A.I.N. Samarinda.

Pada periode ke IV ini, I.A.I.N. Sunan Ampel bertambah lagi daerah dan jumlah fakultasnya dengan diresmikannya Fakultas Tarbiyah I.A.I.N. Sunan Ampel di Samarinda, dengan S.K. Menteri tanggal 6 Agustus 1968 no. 167 tahun 1968

Dan pada waktu itu pula ditundjuk pedjabatnja Sdr. Drs. T. Rasjid Hamzah. Dengan demikian I.A.I.N. Sunan Ampel mempunyai 10 Fakultas. Fakultas ini sudah didirikan dengan usaha swasta pada tgl. 20 September 1964. Dengan usaha dan kegiatan panitiaja dapatlah Fakultas ini dinegerikan setelah 4 tahun. Dan Ruang perkuliahan menempati Gedung sebagai pemberian hak pakai dari Penguasa Daerah dengan surat No. /920/SP SL/1966. Di Dji Panglima Batur no. Iv Samarinda.

Djumlah tenaga Dosen ada 37 orang, terdiri dari Dosen Luar Biasa 13 orang Asisten Tetap seorang dan Asisten Tidak Tetap 14 orang.

Mahasiswa : Pada waktu dinegerikan Fakultas ini telah mempunyai 3 tingkat dengan perintjian sbb.

Tk. I = 23 orang semua mahasiswa biasa, 16 putra dan 7 putri.

Tk. II = 22 orang semua mahasiswa biasa, 14 put a dan 8 putri.

Tk. III = 33 orang semua mahasiswa biasa, 18 putra dan 15 putri.

Karyawan 4 orang.

INSPEKTORAT SEKOLAH² PERSIAPAN :

Pada periode ini ada pergantian pimpinan Inspektorat, Sekolah Persiapan dengan diserahkan terimakasihnya Kepala Inspektorat dari Sdr. Drs. Abd. Djalal HA. kepada Sdr. Drs. A. Nizar Hasjim dengan anggota 5 orang.

Inspektorat dirobah mendjadi Inspektorat jang hanja didjabat oleh seorang Inspektur sadja.

Dalam periode ke IV ini, djumlah Sekolah Persiapan berkembang blak dengan diresmikannya Sekolah Persiapan I.A.I.N. di Tulungagung dengan Sk. Menteri No. 151 tahun 1968 tgl. 17 Djuji 1968 bersama dengan Fakultas Tarbijah di Tulungagung.

Sehingga dengan demikian djumlah Sekolah Persiapan mendjadi 9 buah. Dengan Putusan Menteri No. 4 th. 1967 Sekolah Persiapan I.A.I.N. mendjadi 3 tahun sehingga mendjadi sama dengan S L T. A.

A. Sekolah Persiapan I A.I.N. Kediri.

Keadaan Sekolah Persiapan I.A.I.N. Kediri seperti tahun 1967, Kepala Sekolah tahun adjaran 1968 dipegang oleh Sdr. Drs. Zen Soeprapto, sedang wakil Kepala Sdr. Drs. T. R. Hamzah diangkat Pd. Dekan Fakultas Tarbijah Samarinda.

Djumlah tenaga pengadjar mendjadi 15 orang jang terdiri dari, 7 Guru Tetap dan 8 Guru Tidak Tetap.

Siswanja tahun 1969 dari tingkat 3 ada 162 orang dengan perintjian :

Tk. I : 22 orang, terdiri dari 18 siswa putra dan 4 siswa putri.
Tk. II : 51 " " " 42 " " " 9 " "
Tk. III : 89 " " " 70 " " " 19 " "

Adapun Karyawannya sama dengan periode sebelumnya.

B Sekolah Persiapan I A I N. Surabaya.

Pimpinan Sekolah Persiapan I. A. I. N. Surabaya, diserahkan-terimakan dari Ketua Direktoratium lama Sdr. Drs. Abd. Djalal HA kepada Sdr. Drs Fatchul Mubin Djoko. Sehingga susunan Direktoratium :

K e t u a : Drs. Fatchul Mubin Djoko.
Anggauta : Drs. Abd. Djalal H. A.
" : H. Mas'ud Atmodiwrjo.

Tetapi dengan diubahnya Sekolah Persiapan dari 2 tahun menjadi 3 tahun dan Direktoratium menjadi Kepala Sekolah, maka Direktoratium dibubarkan dengan SK. Rektor I.A.I.N. Sunan Ampel tgl. 1 Mei 1968 No. 09/B/Rc/SA/69.

Kepala Sekolah Persiapan I.A.I.N. Surabaya, dijabat oleh Sdr. Abd. Malik BA. mahasiswa Petugas Belajar pada Fakultas Sjar'ah I A I N. Surabaya.

Tenaga pengadjar pada tahun ajaran 1968 ada 32 orang terdiri dari 7 tenaga Tetap dan 15 Guru tidak tetap.

Djumlah siswa pada tahun ajaran 1968 ada 62 orang. jang terdiri dari; Tk. I 21 orang, Tk. II : 20 orang dan Tk. III : 21 orang.

Pada achir tahun ajaran dalam udjian achirnya lulus 21 orang untuk melanjutkan ke Fakultas di I.A.I.N.

Djumlah Karyawannya tetap 6 orang, 5 pria satu wanita.

C. Sekolah Persiapan I.A.I.N. Mataram

Pimpinan Sekolah Persiapan I.A.I.N. periode ini sebagai Kepala Sdr. Lalu Sjaiful Achmad. Dan Wakil Kepala Sdr. Sjarafuddin BA.

Tenaga pengadjar : 22 orang terdiri dari guru Tetap 4 orang dan guru Tidak Tetap 18 orang semuanya pria.

Siswanja berdjumlah 92 orang dengan perintjian :

Tingkat I : 23 orang pria semua
Tingkat II : 27 orang pria semua
Tingkat III : 42 orang pria semua

Pada akhir tahun adjaran 1968 lulus ujian Akhir sebanyak 36 orang yang akan melanjutkan ke Fakultas di I. A. I. N.

Karyawannya berjumlah 12 orang seperti periode yang lalu.

D. Sekolah Persiapan I. A. I. N. Bangkalan.

Kepala Sekolah A. A. I. Dalimunte. Tenaga pengajarnya berjumlah 32 orang terdiri dari 9 Guru Tetap dan 23 Guru Tidak Tetap.

Siswanya berjumlah 59 orang dengan perintjian :

Tingkat I : 25 orang, 14 putra 11 putri.
Tingkat II : 8 orang, 6 putra 2 putri.
Tingkat III : 26 orang, 17 putra 9 putri.

Pada ujian akhir tahun adjaran 1968 lulus 26 orang.

Djumlah Karyawan ada 13 orang, 12 pria dan seorang wanita.

E. Sekolah Persiapan I. A. I. N. Djember.

Pimpinan tetap. Djumlah tenaga pengajar ada 32 orang. Guru tetap 1 orang, Guru Tidak Tetap 32 orang

Siswa berjumlah 99 orang, dengan perintjian :

Tingkat I = 21 orang.
Tingkat II = 35 orang.
Tingkat III = 43 orang.

Pada ujian akhir Tahun adjaran 1968 lulus 39 orang.

Karyawan berjumlah : 2 orang.

F. Sekolah Persiapan I. A. I. N. Pasuruan.

Pimpinan Sekolah Persiapan I. A. I. N. Pasuruan tetap seperti periode yang lalu. Djumlah tenaga pengajarnya ada 19 orang semuanya Guru tidak tetap, terdiri dari 18 pria dan 1 wanita.

Djumlah siswa ada 99 orang dengan perinjian :

Tingkat I : 12 orang, 11 putra dan 1 putri.
Tingkat II : 44 orang, 24 putra dan 20 putri
Tingkat III : 43 orang, 34 putra dan 9 putri.

Pada Ujian akhir tahun adjaran 1968 lulus 32, siswa untuk melanjutkan ke-Fakultas di I. A. I. N. Karyawan ada 4 orang.

G. Sekolah Persiapan I.A.I.N Bodjonegoro

Dengan Sk. Rektor tgl 27 - 8 - 1968 No. 19 / Rc / SA / 1968, jabatan Kepala Sekolah ditimbang terimakan kepada Sdr. Imam Jamin BA.

Tenaga pengadjar berdjumlah 19 orang, terdiri dari Guru Tetap seorang. Guru Tidak Tetap 18 orang.

Siswanja berdjumlah 93 orang :

Tk. I : 48 orang terdiri dari 47 putra dan 1 putri.

Tk. II : 45 " " " 41 " " 4 "

Untuk Sekolah Persiapan I.A.I.N. Bodjonegoro ini tahun 1968 masih tetap ada 2 tingkat. Pada akhir udjian tahun 1968, lulus 36 orang.

Djumlah Karyawan 5 orang seperti periode jg. lalu.

H. Sekolah Persiapan I.A.I.N. Samarinda.

Pada periode ini pimpinan Sekolah Persiapan Samarinda tidak ada perubahan para pengadjarnja djuga sama, tidak mengalami perubahan.

Siswanja, karena pada periode tahun adjaran 1968 keluar mendjadi : 3 kelas sehingga berdjumlah 82 orang dengan perintjan :

Tk. I : 28 orang = 21 siswa putra dan 7 siswa putri.

Tk. II : 23 " = 16 " " " 7 " "

Tk. III : 31 " = 13 " " " 18 " "

Pada udjian akhir tahun adjaran 1968 jang lulus untuk melandjutkan ke Fakultas ada 18 orang, jang terdiri dari 12 putra dan 6 putri.

Djumlah Karyawannja seperti jang lalu masih 4 orang.

I. Sekolah Persiapan I A.I.N. Tulungagung.

Atas usaha para pendirinja beserta bantuan dari ummat Islam dan Pemerintah Daerah di Tulungagung, dapatlah Sekolah Persiapan I.A.I.N. Tulungagung diresmikan ber-sama² dengan Fakultas Tarbijah. Dengan diresmikannja Sekolah Persiapan I.A.I.N. Tulungagung ini dengan Sk. Menteri No. 151 tahun 1968 tgl 17-7-1968. Maka djumlah Sekolah Persiapan I.A.I.N. dilingkungan Sunan Ampel mendjadi berdjumlah 9 buah. S. P. ini telah didirikan sebagai usaha swasta mulai 1 Djanuari 1967 Dengan Surat Rektor no. 1 / B / Rc / SA / 69 tgl. 1-2-1968 ditetapkan bahwa pimpinannja :

Kepala Sekolah : Nj. Sunsufie BA.

Wakil : Nurul Hadi BA.

Djumlah tenaga pengadjar 24 orang semuanja guru Tidak Tetap jang terdiri dari 20 pria dan 4 wanita.

Siswanja ketika diresmikan telah mempunyai 2 kelas jang berdjumlah : 120 orang, dan belum mempunyai Tingkat III nja. Dengan perintjian sbb.

Tk. I : 72 siswa : terdiri dari 55 putra dan 17 putri.

Tk. II 48 " " " 37 " " II "

Dalam udjian akhir tahun adjaran 1968 Tingkat I naik ke Tk. II dan Tk. II naik ke Tk. III. Sedang siswa baru tahun adjaran 1969 berdjumlah 104 orang.

Karyawannja ada 3 orang terdiri dari 2 pria dan 1 wanita. Kantor S. P. I.A. I.N. ber-sama² dalam Complek gedung I.A.I.N. Tulungagung di Djl. Bakung II. Dan menempati ruangan² jang sudah dapat dikatakan lumayan sebab alat²nja sudah ada.

Demikianlah, sekian tentang keadaan I.A.I.N. Sunan Ampel pada periode ke IV 1968 - 1969.

Perlu dikemukakan bahwa pada periode ke IV ini, Dies Natalisnja ditetapkan di Surabaya dan dengan Dies Røder Sdr. H. Shodiq Mahmud SH. dengan djudul Rukun Islam dan pembangunan jang dihadliri oleh Jch, Bapak Sekdjen Dep. Agama Bapak Brigdjen A. Hafiluddin dan Bapak Direktur Ditperta Bapak H. A. Timur Djaelani MA. Dan dalam rangka Dies Natalis ke IV ini diadakan pekan tjeramah Ilmijah a. l. Tentang perbandingan Perguruan Tinggi di Eropah dan Timur-Tengah oleh Prof. Tk. H. Ismail Jakub SH. MA., tentang Famili Plenning oleh Drs. Marsekan Fatawi dan kebudayaan Islam jang rentjananja oleh Prof. Dr. V. Monteil.

Periode ke V — 5 Djuli 1969 — 5 Djuli 1970

Dari umur empat tahun melandjutkan bahteranja I.A.I.N. Sunan Ampel telah mempunyai 10 Fakultas dan 9 Sekolah Persiapan Dan tidak henti²-nja usaba untuk memajukan dan meningkatkan Fakultas² dan Sekolah² Persiapan. Namun perhatian masyarakat disana sini menundjukkan kelnginannya untuk mendirikan tjabang² baru Sunan Ampel didaerah jang belum ada tjabangnja Antara lain di Bima Fakultas Sjari'ah, di Ponorogo Fakultas Sjari'ah di Lumadjang Fakultas Sjari'ah di Pasuruan Fakultas Sjari'ah di Bodjonegoro Fakultas Tarbijah. Demikian djuga Sekolah² Persiapan di Batu Malang di Pamekasan dan di lain² tempat.

Dalam periode ke V ini Al-hamdulillah dapat dinegerikan satu Fakultas ialah Fakultas Sjari'ah di Bima pada tanggal 4 Agustus 1969 No. 85 tahun 1969. Sehingga dengan demikian dalam periode ke V ini I A I.N. Sunan Ampel mempunyai 11 Fakultas dengan 9 Sekolah Persiapan.

Pembangunan disana sini sedang giat dilaksanakan antara lain Fakultas Ushuluddin dan Adab di Surabaya, Fakultas Tarbijah di Malang, Fakultas Ushuluddin di Kediri, dan Fakultas Tarbijah di Tulungagung agar supaja mempunyai gedung sendiri

Kantor Pusat :

Dengan peraturan Menteri No. 118 tahun 1969 tentang struktur Organisasi I.A.I.N. dan Instruksi Menteri No 11 tahun 1969, maka Pembantu Rektor diganti

dengan Wakil Rektor dan Kepala Sekretariat diganti dengan Sekretaris. Untuk Sekretaris sebagai kepala tata-usaha di Kantor Pusat diputuskan oleh sidang Senat Al Djami'ah jg. ke 26. untuk Sekretaris diusulkan Sdr. Achmari sebagai Pedjabat Sekretaris. Adapun yang lain²nja tidak banyak mengalami perubahan. Hanja dapat dikemukakan bahwa dengan djumlah pegawai yang sedikit agak kesulitan kiranja: mengurusi 11 Fakultas dan 9 Sekolah Persiapan yang berserakan di Djawa Timur Nusa Tenggara Barat dan Kalimantan Timur.

Untuk peningkatan dibidang ilmiah, I.A.I.N. Sunan Ampel telah mengadakan kontak dengan Luar Negeri antara lain dengan Perantjis, R.P.A. dan dalam periode 1969/1970 ini I.A.I.N. sering mendapat kunjungan antara lain: dari Guru Besar Orientalisme di Universitas Carbon Paris Prof. Vrentji Monteil dan Duta Besar R.P.A. dan semuanya berkenan memberi kuliah umum di I.A.I.N. Surabaya.

Dan Al-hamdulillah dalam tahun 1969 I.A.I.N. Sunan Ampel mendapat bantuan 2 orang tenaga Dosen dari R.P.A. atas biaya Pemerintah R.P.A. jaitu :

1. Al-Ustadz Abd. Hamid Djami' keluaran Kullijatul Djami'ah Universitas Al-Azhar dan Kullijatul-Huquq (Fakultas Hukum) Universitas Cairo.
2. Al-Ustadz Muhammad Sjarafuddin keluaran Kullijatul-Lughah Universitas Al-Azhar Mesir.

FAKULTAS - FAKULTAS

A. Fakultas Sjari'ah I.A.I.N. Surabaya.

Tahun akademi 1969 pimpinan Fakultas tetap, tetapi dengan peraturan Menteri No. 18 tahun 1969 dan Instruksi Menteri No. 11 maka pimpinan Fakultas Sjari'ah mulai tahun akademi 1970 mendjadi sbb. :

D e k a n . Prof. K. H. M. Sjafi'i A. Karim.
Wakil Dekan I : Drs. Irfan Sidqon.
Wakil Dekan II : Drs. Abd. Djabbar Adlan.
Wakil Dekan III : Drs. Sapparlan

Tenaga pengadjaranja pada tahun akademi 1969 berdjumlah 51 orang Dosen dengan perintjian sbb. :

Dosen Tetap 11 orang.
Dosen Luar Biasa 35 orang diantaranya 2 orang Dosen Wanita.
Asisten Tetap 4 orang, Asisten Tidak Tetap 1 orang.

Pada tahun akademi 1970 djumlah Dosen mendjadi 55 orang.

M a h a s i s w a : Pada tahun akademi 1969, djumlah mahasiswa 456 dengan perintjian sebagai berikut :

- Tingkat I : 105 orang, mahasiswa biasa 101 orang, 70 putra dan 31 putri.
mahasiswa Tugas Beladjar 4 orang, pria semuanya.
- Tingkat II : 54 orang, mahasiswa biasa 53 orang, 38 putra dan 15 putri.
mahasiswa Tugas Beladjar seorang.
- Tingkat III : 69 orang, mahasiswa biasa 60 orang, 42 putra dan 18 putri.
mahasiswa Tugas Beladjar 9 orang pria semua.
- Tingkat IV : 81 orang, mahasiswa biasa 73 orang, 57 putra dan 16 putri.
mahasiswa Tugas Beladjar 8 orang putra semua.
- Tingkat V : 147 orang, mahasiswa biasa 96 orang, 77 putra dan 19 putri.
mahasiswa Ikatan Dinas 20 orang, 15 putra dan 5 putri.
mahasiswa Tugas Beladjar 31 orang putra semua.

Pada akhir tahun akademi 1969 dapat meluluskan 72 orang Sardjana Muda. Dan sampai pada laporan ini ditulis belum lagi mengeluarkan Sardjana Lengkap dan sudah banyak mahasiswa yang sedang menjusun skripsinya.

Pada awal tahun akademi 1970 djumlah mahasiswa baru ada 176 orang. Djumlah Karyawan Fakultas Sjar'iah pada tahun 1969 dan 1970 ini ada 18 orang.

B Fakultas Tarbijah I.A.I.N. Sunan Ampel Tjabang Malang.

Pimpinan tetap, dengan adanya peraturan Menteri no. 118/1969 ialah pembantu Dekannya diganti dengan wakil Dekan.

Tenaga Dosen pada tahun akademi 1969 berdjumlah 59 orang dengan perin-tjian sbb :

Dosen Tetap, 12 orang, seorang diantaranya wanita.

Dosen Luar Biasa, 23 orang pria semua.

Asisten Tetap, 15 orang seorang diantaranya wanita.

Asisten Tidak Tetap, 9 orang seorang diantaranya wanita.

Mahasiswa : Pada tahun akademi 1969 berdjumlah 774 orang, dengan perin-tjian sbb. :

Tk. I : 156 orang, terdiri dari :

mahasiswa biasa, 113 orang, 86 putra dan 27 putri.

mahasiswa Tugas Beladjar 43 orang, 41 putra dan 2 putri.

Tk. II : 93 orang, terdiri dari :

mahasiswa biasa 32 orang, 17 putra dan 15 putri

mahasiswa Ikatan Dinas 14 orang, 13 putra dan 1 putri.

mahasiswa Tugas Beladjar 47 orang, 46 putra, 1 putri.

- Tk. III : 310 orang, terdiri dari : mahasiswa biasa 71 orang, 51 putra, 20 putri.
mahasiswa Ikatan Dinas, 49 orang, 39 putra, 10 putri.
mahasiswa Tugas Beladjar 204 orang, 199 putra & 5 putri.
- Tk. IV : 62 orang, terdiri dari : mahasiswa biasa 41 orang, 40 putra & 1 putri.
mahasiswa Ikatan Dinas 11 orang, 10 putra, 1 putri.
mahasiswa Tugas Beladjar 10 orang semuanya putra.
- Tk. V : 123 orang, terdiri dari : mahasiswa biasa, 35 orang, 25 putra & 10 putri.
mahasiswa Ikatan Dinas 16 orang, 11 putra, 5 putri.
mahasiswa Tugas Beladjar 72 orang semuanya putra.

Pada akhir tahun akademi 1969 Fakultas Tarbijah Malang dapat meluluskan 86 Sardjana Muda dan pada periode ini Fakultas Tarbijah Malang juga dapat lagi mempersembahkan kepada masyarakat 4 orang Sardjana Lengkap, untuk mengabdikan baktinya kepada Nusa Bangsa dan Agama.

Sehingga sampai saat ini Fakultas Tarbijah I.A.I.N. Malang sudah mengeluarkan 13 orang Sardjana Lengkap, disamping masih banyak juga yang akan menjusul yang sekarang sedang menyelesaikan udjian² dan Skripsinya.

Mengenai jumlah karyawannya tetap seperti tahun yang sudah, ada 33 orang terdiri dari 30 pria dan 3 orang wanita.

Dalam derma baktinya kepada masyarakat Fakultas Tarbijah I.A.I.N. Malang antaratama telah menjelenggarakan Symposium II dengan tema Penggalian Api Islam. Pada tahun 1969.

Membentuk madjlis Muhadhoroh Dinijah di Malang.

Membangun Radio Amatir Sunan Ampel I di Malang.

Disamping menjelenggarakan Research, ke Desa dalam berbagai aspek kehidupan masyarakat untuk kepentingan pendidikan Islam.

Fakultas Ushuluddin I.A.I.N. Sunan Ampel

Tjabang Kediri

Pada periode ke V I.A.I.N. Sunan Ampel Pimpinan Fakultas Ushuluddin Tjabang Kediri tahun akademi 1968 dengan dipindahnja Sdr. T. R. Hamzah Pd. Dekan Fakultas Tarbijah Samarinda, Maka Pimpinan Fakultas sbb.

D e k a n : K. H. M. Marzuki Sjafii.

Pemb. I Dekan : Drs. Zen Suprpto.

Pemb. II Dekan : Drs. Kasmuri.

Pemb. III Dekan : Drs. Imron Basjori.

Dengan adanya peraturan Menteri No. 118 tahun 1969 dan Instruksi Menteri No. 11 tahun 1969 mulai tahun akademi 1970 Pimpinan Fakultas sbb :

D e k a n : K. H. M. Marzuki Sjafi'i
Wakil Dekan I : Drs. Zen Suprpto.
Wakil Dekan II : Drs. Kasmuri.
Wakil Dekan III : Drs. Djoko Pranowo.

Tenaga Dosenja berdjumlah 27 orang, terdiri dari :

Dosen tetap : 14 orang pria semua.
Dosen Luar Biasa : 11 orang, 10 orang pria dan seorang wanita.
Asisten Luar Biasa : 2 orang pria semua.

Djumlah Mahasiswa seluruhnja ada 529 Mahasiswa, dengan perintjian sbb. :

Tingkat I : 138 orang, Mahasiswa biasa 137 orang, 114 putra dan 23 putri.
Mahasiswa Tugas Beladjar 1 orang pria.
Tingkat II : 107 orang, Mahasiswa biasa 106 orang, 89 putra dan 17 putri.
Mahasiswa Tugas Beladjar 1 orang pria
Tingkat III : 141 orang, Mahasiswa Biasa semua, 130 putra 11 putri.
Tingkat IV : 85 orang, Mahasiswa biasa, 84 orang 79 dan 5 putri.
Mahasiswa Tugas Beladjar 1 orang putri.
Tingkat V : 58 orang, Mahasiswa biasa semua, 57 putra dan 1 putri.

Pada achir tahun akademi 1969 dapat meluluskan 91 sardjana muda.

Pada tahun akademi 1970 ini, mereka tingkat Sardjana Lengkap sedang menghadapi udjian kesardjanaannya.

Karyawannja pada periode ini bertambah 2 orang sehingga mendjadi 10 orang, 8 pria dan 2 wanita.

Fakultas Tarbijah I. A. I. N Tjabang Djember

Pimpinan Fakultas Tarbijah I. A. I. N. Tjabang Djember, pada periode ini sama dengan sebelumnya.

Tenaga Dosen bertambah sehingga mendjadi 54 orang.

Dosen Tetap : 8 orang pria semua.
Dosen Luar Biasa : 32 orang pria semua.
Asisten tetap : 2 orang, seorang pria dan seorang wanita.
Asisten Luar Biasa : 12 orang, 11 pria dan seorang wanita.

Mahasiswa berdjumlah 235 dengan perintjian sbb :

Tingkat I : 77 orang; Mahasiswa Biasa 71 orang, 52 putra dan 19 putri.
Mahasiswa Tugas Beladjar 6 orang pria semua.

Tingkat II : 38 orang ; Mahasiswa Biasa 38 orang, 36 putra dan 2 putri.
Mahasiswa Tugas Belajar 1 orang pria.

Tingkat III : 67 orang ; Mahasiswa Biasa 62 orang, 56 putra dan 6 putri.
Mahasiswa Tugas Belajar 5 orang putra.

Tingkat IV : 52 orang ; Mahasiswa biasa semua, 45 putra dan 7 putri.

Pada tahun akademi 1969 kenaikan tingkat dari tingkat jang terendah ketingkat jang tertinggi. Tahun 1970 Fakultas Tarbiyah I.A.I.N. Djember sudah mempunyai tingkat V.

Pada achir tahun akademi 1969 telah meluluskan 16 orang Sardjana Muda. Djumlah karyawannya ada sama dengan periode sebelumnya ialah 12 orang.

5. Fakultas Ushuluddin I.A.I.N. Sunan Ampel Surabaya.

Pada tahun akademi 1969 Pimpinan Fakultas Ushuluddin :

Pd. D e k a n : K.H. Mahfudz Anwar.

Pembantu I Dekan : Drs. Rachmat Djatnika.

Pembantu II Dekan : Drs. Djawahir Sjamsuri.

Dengan adanya peraturan Menteri no. 118 tentang struktur organisasi, maka tahun akademi 1970 diadakan perubahan sehingga menjadi sbb. :

Pd. D e k a n : K. H. Mahfudz Anwar.

Wakil Dekan I : Drs. Djawahir Sjamsuri.

Wakil Dekan II : Drs. Rachmat Djatnika.

Wakil Dekan III : Drs. Fatchul Mubin Djoko.

Tenaga pengadjar pada tahun akademi 1969 berdjumlah 35 orang.

Dengan adanya penambahan tingkat maka tahun 1970, tenaga Dosen bertambah menjadi 50 orang dengan perincian sebagai berikut :

Dosen tetap : 8 orang.

Dosen Luar Biasa : 39 orang, diantaranya 2 orang Guru Besar Luar Biasa dan 2 orang tenaga bantuan dari Mesir, dan seorang Dosen Luar Biasa wanita.

Asisten Luar Biasa : 3 orang.

Djumlah mahasiswa seluruhnya terdaftar awal tahun 1969, 195 dengan perincian sbb. :

Tk. I : 89 orang, mahasiswa, biasa 88 orang, 59 putra dan 29 putri
mahasiswa Tugas Belajar, 1 orang putra.

Tk. II : 60 orang, mahasiswa biasa 59 orang, 31 putra dan 28 putri.
mahasiswa Tugas Belajar, 1 orang pria.

Tk. III : 46 orang, mahasiswa biasa 43 orang, 33 putra dan 10 putri.
mahasiswa Tugas Belajar, 3 orang pria semua.

Dari tingkat I	j	ang	turut	udjian	tahun	akademi	1969	64 orang	lulus.
"	"	II	"	"	"	"	"	1969	59 orang
"	"	III	"	"	"	"	"	1969	45 orang, lulus 42 orang.

Pada awal tahun 1970 menerima Mahasiswa baru terdaftar 115 orang.

Dalam tahun adjaran 1970 Fakultas Ushuluddin Surabaja sudah membuka tingkat Doktoranja dan dapat tempat di Gedung baru tingkat bawah.

Karyawan Fakultas Ushuluddin pada periode ini berkurang sehingga tinggal 8 orang, sebab dipindah ke Kantor Pusat I.A.I.N. Suran Ampel.

F. Fakultas Tarbijah I.A.I.N. Tjabang Pamekasan.

Pimpinan Fakultas sama dengan periode sebelumnja. Tenaga Pengajar 42 Dosen terdiri dari :

Dosen Tetap : 4 orang pria. Dosen Luar Blasa : 34 orang pria semuanya.

Dengan perintjian sbb. :

Tingkat I : 110 orang; mahasiswa biasa 106 orang, 96 putra dan 10 putri.
mahasiswa Tugas Belajar 4 orang pria semua.

Tingkat II : 83 orang; mahasiswa biasa 78 orang, 68 putra dan 10 putri.
mahasiswa Tugas Belajar 5 orang putra semua.

Tingkat III : 68 orang; mahasiswa biasa 36 orang, 32 orang putra 4 putri.
mahasiswa Ikatan Dinas 4 orang, 2 putra dan 2 putri.
mahasiswa Tugas Belajar 28 orang, 27 putra dan 1 putri.

Dalam awal tahun 1970 mereka yang lulus tingkat III masih dalam penyelesaian risalahnja untuk mendapatkan gelar sarjana muda.

Karyawan 15 orang, 13 pria dan 2 wanita.

G. Fakultas Tarbijah I.A.I.N Tjabang Mataram.

Pimpinan Fakultas sama dengan periode sebelumnja.

Tenaga Dosen 18 orang terdiri dari

Dosen Tetap : 4 orang pria semua.

Dosen Luar Biasa : 14 orang pria semua

Mahasiswa pada tahun akademi 1969 sebanjak 170 orang terdiri dari :

- Tingkat I : 86 orang ; mahasiswa biasa 79 orang, 71 putra dan 8 putri.
mahasiswa Tugas Beladjar 7 orang putra semua.
- Tingkat II : 49 orang ; mahasiswa biasa 43 orang, 40 putra dan 3 putri.
mahasiswa Tugas Beladjar 1 orang pria.
- Tingkat III : 35 orang ; mahasiswa biasa 34 orang, 32 putra dan 2 putri.
mahasiswa Tugas Beladjar 1 orang putra.

Pada akhir tahun akademi 1969, Lulus Sardjana Muda 8 orang.

Dan pada tahun akademi 1970 menerima mahasiswa baru sebanyak orang.

Djumlah Karyawannya tetap seperti tahun sebelumnya yakni 9 orang diantaranya seorang wanita.

H. Fakultas Adab I. A. I. N. Tjabang Surabaya.

Pimpinan Fakultas sama dengan sebelumnya, berhubung dengan adanya peraturan Menteri No. 118 tahun 1969, bagi Fakultas Adab, karena mahasiswanya sangat terbatas djumlahnya belum dapatnya perlu menambah pimpinan dengan Wakil Dekan III.

Tenaga pengadjar pada tahun akademi 1969 ada 32 orang terdiri dari 5 Dosen tetap dan 27 Dosen Luar Biasa semuanya pria.

Pada tahun akademi 1970 berhubung bertambahnya tingkat djumlah ini bertambah menjadi 39 orang.

Untuk Fakultas Adab karena ada Dosen Filial yang merupakan bantuan Pemerintah R. P. A. terhadap Pemerintah Indonesia, dalam hal ini I. A. I. N. Sunan Ampel mendapat 2 tenaga dari R.P.A. mereka 2 ini oleh Rektor ditetapkan memberi kuliah pada Fakultas Adab disamping memberi kuliah pada Fakultas² lain di Surabaya.

Djumlah mahasiswanya pada th. akademi 1969 ada 56 orang dengan perintjian :

- Tingkat I : 25 orang ; mahasiswa biasa 24 orang, 23 putra dan 1 putri.
mahasiswa tugas beladjar 1 orang putra.
- Tingkat II : 19 orang ; mahasiswa biasa 18 orang, 16 putra dan 2 putri.
mahasiswa tugas beladjar 1 orang putra.
- Tingkat III : 12 orang ; semua mahasiswa biasa dan putra semua.

Pada akhir tahun akademi 1969 mereka yang lulus ujian, Tk. III sedang menyelesaikan risalahnya untuk mendapatkan gelar Sardjana Muda.

Dan pada tahun akademi 1970 ditjatat mahasiswa baru ada 30 orang.

Tenaga karyawannya tetap ada 7 orang pria semua.

I. Fakultas Tarbijah I. A. I. N Sunan Ampel Tjabang Samarinda.

Pimpinan Fakultas tetap seperti periode sebelumnya. Tenaga Dosennja berdjumlah 35 orang terdiri dari :

12 Dosen Luar Biasa, satu Asisten tetap dan 13 Asisten tidak tetap diantaranya 1 orang wanita. Sampai kini belum mempunjal Dosen Tetap.

Keadaan mahasiswa pada tahun akademi 1969 berdjumlah 78 orang dengan perintjian sbb. :

Tk. I	:	21 orang, semua mahasiswa biasa, 12 putra & 9 putri.
Tk. II	:	21 " " " " " 12 " " 9 "
Tk. III	:	36 " " " " " 25 " " 11 "

Pada akhir tahun akademi 1969 mahasiswa yang lulus udjian Tk. II sedang menyelesaikan risalahnja untuk Sardjana Muda.

Pada tahun akademi 1970 menerima mahasiswa baru untuk Tk. I djumlahnja belum djelas laporannja.

Tenaga karyawannja masih tetap berdjumlah 4 orang.

J. Fakultas Tarbijah I.A.I.N. Sunan Ampel Tjabang Tulungagung.

Pimpinan Fakultas :

D e k a n	:	K. H. Arif Mustaqim DA.
Wakil Dekan I	:	Drs. Muchtarom.
Wakil Dekan II	:	Drs. Ali Mahfudz.
Wakil Dekan III	:	Sutahar MA.
Sekretaris,	:	H. A. M. Harwono L. M. L

Tenaga Dosen seluruhnja 21 orang terdiri dari ; Dosen Tetap, 1 orang. Dosen Luar Biasa 20 orang. 16 pria dan 4 wanita.

Adapun mahasiswanja pada akhir tahun akademi 1969 berdjumlah 436 orang terdiri dari :

Tk. I	:	165 orang, mahasiswa biasa semua, 132 putra 33 putri
Tk. II	:	271 orang, mahasiswa biasa semua, 220 putra 51 putri.

Pada tahun akademi 1970 Tk. I naik ke Tk. II dan Tk. II naik ke Tk. III, sedang mahasiswa baru serta tingkat I tahun 1970 berdjumlah 180 orang.

Adapun Karyawannja ada 4 orang, 3 pria dan 1 wanita.

K. Fakultas Sjari'ah I. A. I. N. Sunan Ampel Tjabang Bima (Sumbawa)

Pada periode ke V, I A.I.N. Sunan Ampel mengembangkan lagi sajanja ke-daerah lebih Timur dengan diresmikannya Fakultas Sjari'ah di Bima (dipulau Sumbawa) dengan Sk. Menteri No. 85/th. 1969 tgl 4 Agustus 1969, sehingga dengan demikian I.A.I.N. Sunan Ampel mempunyai 11 Fakultas dan 9 Sekolah Perstapan.

Dengan Sk. itu djuga ditundjuk Pd. Dekannya, Sdr Ustadz H. Abdurahman Zakaria MA. Fakultas ini telah didirikan oleh usaha² ummat Islam pada bulan Maret 1968. Sehingga ketika dinegerikan telah mempunjat 2 tingkat.

Pada tahun akademi 1969 mahasiswanja berdjumlah 90 orang terdiri dari :

Tingkat I : 56 orang ; mahasiswa biasa semua, 39 putra dan 17 putri.

Tingkat II : 34 orang ; mahasiswa biasa semua, 27 putra dan 7 putri.

Mahasiswa baru tahun akademi 1970 belum mendapat keterangan.

Sedangkan karyawannya berdjumlah 4 orang.

L. Fakultas Sjari'ah I. A. I. N. Sunan Ampel Tjabang Ponorogo.

Setelah di Pondok Pesantren K. H. Sjamsuddin Durisawo Ponorogo jang berdiri sedjak tahun 1883 berdiri Akademi Sjari'ah Abdul Wahhab (A. S. A) pada bulan April 1968, jang karena sesuatu hal kurang lantjar djalannya perkulijahan, maka lalu timbul gagasan untuk merobah A. S. A. menjadi Fakultas Sjari'ah I A. I. N. Sunan Ampel Tjabang Ponorogo. Untuk merealiseer gagasan tersebut, maka dibentuk Panitia Pendiril Fakultas Sjari'ah I A.I.N. Sunan Ampel Tjabang Ponorogo, pada tanggal 1 Oktober 1968, jang diketuai oleh Sdr. R. M. Abu Amar Sjamsuddin Usaha pertama dari Panitia tersebut ialah merobah A. S. A. menjadi Fakultas Sjari'ah Durisawo Ponorogo, sedjak 1 Djanuari 1969, dengan menjesuaikan Curriculumnja dengan Curriculum Fakultas Sjari'ah I. A. I. N. Sunan Ampel.

Disamping itu Panitia dalam usaha mentjapai tjita²nja tidak henti²nja menjiapkan segala sesuatunja sehubungan dengan penergian Fakultas tersebut, sehingga achirnja terkabullah harappnja, pada tanggal 12 Mei 1970 dengan mengambil tempat di-gedung Bhakti Ponorogo, Fakultas Sjari'ah Durisawo dengan resmi dinegerikan menjadi Fakultas Sjari'ah I. A. I. N. Sunan Ampel Tjabang Ponorogo, berdasarkan Surat Keputusan Menteri Agama No. 45 tahun 1970, tertanggal 22 April 1970, sekaligus dengan pelantikan Pd. Dekannya Sdr. R M Abu Amar Sjamsuddin.

Adapun Dekanschap dari Fakultas Sjari'ah Tjabang Ponorogo ini ialah sbb. :

Pd. Dekan : R. M. Abu Amar Sjamsuddin.

Pd. Wakil Dekan I : Drs. Tontowi Djamaluddin.

Pd. Wakil Dekan II : Drs. Herry Aman Zaenuri.

Pd. Wakil Dekan III : Markoen Soebandi B.A.

Bersambung ke halaman 127.

BAB II

Peraturan - Peraturan

Peraturan Presiden No. 11 Tahun 1960
tentang
Pembentukan Institut Agama Islam Negeri
Presiden Republik Indonesia :

- Menimbang : a. bahwa sesuai dengan Piagam Djakarta tertanggal 22 Djuni 1945, yang mendjiwai Undang-Undang Dasar 1945 dan merupakan rangkalan kesatuan dengan Konstitusi tersebut, untuk memperbaiki dan memajukan pendidikan tenaga ahli Agama Islam guna keperluan Pemerintahan dan masyarakat dipandang perlu untuk mengadakan Institut Agama Islam Negeri ;
- b. bahwa pembentukan Institut tersebut dapat dilaksanakan dengan menggabungkan Perguruan Tinggi Agama Islam Negeri, yang dibentuk dengan Peraturan Pemerintah Republik Indonesia (Jogjakarta) No. 34 tahun 1950, dan Akademi Dinas Ilmu Agama yang dibentuk dengan Penetapan Menteri Agama No 1 tahun 1957 ;
- c. bahwa penjelenggaraan pembentukan Institut yang bertjorak khusus ini sebaiknya ditugaskan kepada Menteri Agama ;
- Mengingat : 1. Peraturan Pemerintah Republik Indonesia (Jogjakarta) No 34 tahun 1950 ;
2. Pasal 4 ayat (1), pasal 29 dan pasal 31 Undang-Undang Dasar ;
3. Peraturan Pemerintah Pengganti Undang-Undang No. 10 tahun 1960
- Mendengar : Musjawarah Kabinet Kerdja pada tanggal 8 Maret 1960 ;

MEMUTUSKAN :

Menetapkan :

Peraturan Presiden tentang pembentukan
Institut Agama Islam Negeri

Pasal 1.

(1) Perguruan Tinggi Islam Negeri di Jogjakarta dan Akademi Dinas Ilmu Agama di Djakarta digabungkan menjadi Institut Agama Islam Negeri dengan nama "Al-Djami'ah Al-Islamijah Al-Hukumijah" yang bertempat kedudukan di Jogjakarta.

(2) Perguruan Tinggi Agama Islam Negeri di Jogjakarta dijadikan inti dan Akademi Dinas Ilmu Agama di Djakarta dijadikan Fakultas dari Institut tersebut pada ayat (1) pasal ini.

Pasal 2.

Institut Agama Islam Negeri tersebut bermaksud untuk memberi pengadjaran tinggi dan menjadi pusat untuk memperkembangkan dan memperdalam ilmu pengetahuan tentang Agama Islam.

Pasal 3.

- (1) Pelaksanaan Peraturan Presiden ini diatur lebih lanjut dan diselenggarakan oleh Menteri Agama.
- (2) Dengan berlakunya Peraturan Presiden ini Peraturan Pemerintah Republik Indonesia (Jogjakarka) No. 34 tahun 1950 tidak berlaku lagi.
- (3) Selama peraturan-peraturan termaksud dalam ayat (1) pasal ini masih belum ditetapkan, maka peraturan-peraturan yang ada dipergunakan sebagai pedoman,

Pasal 4.

Biaya untuk pelaksanaan Peraturan Presiden ini dibebankan pada Anggaran Belanja Departemen Agama.

Pasal 5.

Peraturan Presiden ini mulai berlaku pada hari diundangkan.

Agar supaya setiap orang dapat mengetahuinya, memerintahkan pengundangan Peraturan Presiden ini dengan penempatan dalam Lembaran Negara Republik Indonesia.

Diundangkan di Djakarta
pada tanggal 9 Mei 1960
Menteri Kehakiman,

ttd.

SAHARDJO

Ditetapkan di Djakarta
pada tanggal 9 Mei 1960
Pedjabat Presiden
Republik Indonesia

ttd.

DJUANDA

Sesuai dengan yang asli.
Sekretaris I Presiden

ttd.

Mr. SANTOSO

P e n d j e l a s a n

a t a s

Peraturan Presiden No. 11 Tahun 1960

t e n t a n g

Pembentukan Institut Agama Islam Negeri

U M U M

Pada waktu Pemerintah Republik Indonesia berpusat di Jogjakarta, maka Jogjakarta sebagai penghargaan dari Pemerintah dijadikan Kota Universitas. Pada golongan Nasional diberikan Universitas Gadjah Mada yang pada waktu itu adalah usaha swasta, kemudian dijadikan Universitas Negeri (Peraturan Pemerintah No. 37 tahun 1950). Pada golongan Ummat Islam diberikan Perguruan Tinggi Agama Islam Negeri (Peraturan Pemerintah No. 34 tahun 1950), yang diambilnya dari Fakultas Agama Universitas Islam Indonesia.

Sebagaimana bunji konsiderans Peraturan Pemerintah No. 34 tahun 1950 itu, pendirian Perguruan Tinggi Agama Islam Negeri tersebut adalah dimaksudkan agar dapat dididik tenaga-tenaga ahli dalam Ilmu Keagamaan Islam untuk menjukupi kebutuhan masyarakat dan Negara. Lain dari pada itu pendidikan taraf Universitas tentang Agama dan Ilmu Pengetahuan Islam adalah penting sekali jika diingat bahwa Agama Islam dipeluk oleh sebagian besar bangsa Indonesia. Bangsa Indonesia sebagaimana bangsa-bangsa Timur lainnya mempunyai ketjenderungan kepada sikap hidup yang bersifat religius. Sehingga bagi bangsa Indonesia Agama Islam ketjuali merupakan suatu Agama, djuga merupakan dan sudah meluluh adat-istiadat yang meresapi segala aspek hidup dan kehidupannya. Dengan demikian mempertinggi taraf pendidikan dalam lapangan Agama dan Ilmu Pengetahuan Islam adalah berarti mempertinggi taraf kehidupan bangsa Indonesia dalam lapangan kerohanian (spirituil) dan ataupun dalam taraf Intellektualismenja.

Mengingat akan sedjarah Indonesia dalam lapangan kehidupan kerohanian zaman-zaman yang lampau (Sriwidjaja, Mataram Kuna dll; serta kehidupan kerohanian negara-negara Timur lainnya dengan Universitas Al Azhar dan Universitas Alligharh umpamanja, serta mengingat pula akan pertumbuhan negara-negara Afrika yang kebanyakan penduduknja memeluk Agama Islam, pantaslah kiranja Pemerintah mentjuraahkan lebih banjak perhatiannya kepada pertumbuhan pendidikan tinggi tentang Agama serta Ilmu Pengetahuan Islam ini.

Kini Perguruan Tinggi Agama Islam Negeri telah berkembang dan tidak dapat lagi dimasukkan dalam satu Fakultas Lebih-lebih lagi jika diingat bahwa Ilmu

Pengetahuan Islam adalah luas sekali, jang sebagaimana diketahui meliputi segala kegiatan kehidupan manusia, maka suatu fakultas tidak akan dapat menampung keseluruhannya itu.

Perkembangan Perguruan Tinggi Agama Islam Negeri sudah sedemikian rupa, hingga dapat diarahkan pertumbuhannya itu kearah Al Azhar. Lain dari pada itu disamping Perguruan Tinggi Agama Islam Negeri, Departemen Agama djuga mendirikan Akademi Dinas Ilmu Agama jang maksudnja untuk menjukupi tenaga-tenaga ahli dalam lapangan pendidikan jang diperlukan oleh dinas dan masyarakat.

Mengingat hal-hal diatas itu semuanya, maka sekarang telah tiba waktunya untuk menggabungkan Perguruan Tinggi Agama Islam Negeri di Jogjakarta dan Akademi Dinas Ilmu Agama di Djakarta menjadi Institut Agama Islam Negeri jang kedudukan hukumnja seperti Institut Tehnologi di Bandung (Peraturan Pemerintah No. 6 tahun 1959), agar supaja ada pimpinan jang satu, untuk kelantjaran serta kesempurnaan penjelenggaraan pendidikan tinggi tentang Agama dan Ilmu Pengetahuan Islam itu.

Pasal demi pasal

Tjukup djelas.

TAMBAHAN LEMBARAN NEGARA NO. 1993.

Peraturan Presiden No. 27 tahun 1963, tentang
Perubahan Peraturan Presiden No. 11 tahun 1960
t e n t a n g
Pembentukan Institut Agama Islam Negeri
Presiden Republik Indonesia

- Menimbang :**
- a. bahwa garis-garis besar Pola Pembangunan Nasional Semesta Berencana yang diterima oleh Majelis Permusyawaratan Rakyat Sementara Republik Indonesia pada tanggal 3 Desember 1960 (Ketetapan Majelis Permusyawaratan Rakyat Sementara No. II/MPRS/1960) dan disertai dengan lampiran A B dan C meliputi pula pembangunan dalam bidang mental Agama/Kerohanian ;
 - b. bahwa pembangunan mental sebagai tersebut dalam lampiran A harus mencakup antara lain Agama, kebudayaan, pendidikan dsb.;
 - c. bahwa pembangunan Agama/kerohanian antara lain meliputi Lembaga Pendidikan Agama, Gerakan/Aliran Kerohanian penyaluran kepertajaan/Agama kearah pandangan yang sehat penyaluran kepertajaan/perkembangan kepertajaan/Agama ke arah ke-Tuhanan yang Maha Esa serta penambahan Perguruan Tinggi/Fakultas-fakultas Agama ;
 - d. bahwa kehendak Majelis Permusyawaratan Rakyat Sementara tersebut diulang dalam laporan Komisi pembangunan : a. yang menjadi bagian yang integral dari pada resolusi Majelis Permusyawaratan Rakyat Sementara Republik Indonesia No. I Res/MPRS/1963 ;
- Berpendapat :**
- a. bahwa sebagai Mandataris Majelis Permusyawaratan Rakyat Sementara Republik Indonesia patut mengindahkan ketetapan Majelis Permusyawaratan Rakyat Sementara Republik Indonesia No. II/MPRS/1960 serta resolusi No. I/Res/MPRS/1963 masing-masing tersebut ;
 - b. bahwa untuk mengindahkan ketetapan dan resolusi tersebut pasal 2 Peraturan Presiden No. 11 tahun 1960 tentang per

bentukan Institut Agama Islam Negeri (Peraturan Presiden tanggal 9 Mei 1960 Lembaran Negara No 61 tahun 1960) perlu disempurnakan

- Mengingat :
- I. Pasal 4 ayat (1) pasal 29 dan pasal 31 Undang-Undang Dasar 1945 ;
 - II. Ketetapan Madjelis Permusjawaratan Rakjat Sementara No. II/MPRS/1960 Lampiran A (Bidang Mental/Agama/Kerochianian/ Penelitian ad 2 sub a, ad 6 sub a, b dan c dan ad 7) dan resolusi Madjelis Permusjawaratan Rakjat Sementara No. I/Res/MPRS/1963 Lampiran A (Bidang Mental/Agama/Kerochianian/ Kebudajaan/Penelitian ad I sub 5) ;

MEMUTUSKAN :

Menetapkan :

- I. Menambah : pasal 2 Peraturan Presiden No. 11 tahun 1960 tentang Pembentukan Institut Agama Islam Negeri (Lembaran Negara No. 61 tahun 1960) dengan empat ayat, hingga ayat yang ada sekarang ini menjadi ayat 1 ; sedang ayat-ayat berikutnya berbunyi sebagai berikut :
 - (2) Institut Agama Islam Negeri tersebut dalam ayat (1) pasal ini (terdiri atas beberapa jenis Fakultas, yang jumlahnya ditetapkan oleh Menteri Agama ;
 - (3) Diluar Jogjakarta dan Djakarta oleh Menteri Agama dapat diadakan Fakultas atau Tjabang Fakultas, yang dapat diberi hak untuk menjelenggarakan pelajaran atau juga untuk menjelenggarakan udjian ;
 - (4) Sekurang-kurangnya tiga jenis Fakultas dengan keputusan Menteri Agama dapat digabung menjadi satu Institut Agama Islam Negeri tersendiri ;
 - (5) Dengan syarat-syarat yang ditentukan oleh Menteri Agama, Perguruan Tinggi Agama Swasta dapat didaftar, diakui, dipersamakan dinegerikan, diberi sokongan/bantuan/subsidi ;
- II. Peraturan Presiden ini mulai berlaku pada hari diundangkan serta berlaku surut sampai tanggal 9 Agustus 1960 ;

Ushuluddin) dengan dibarengi dengan berdirinja suatu Institut Agama Islam Negeri „Ar-Raniri” tersendiri tanggal 5 Oktober 1963.

Untuk memberi dasar hukum yang kuat, berdirinja Fakultas-fakultas diluar Jogjakarta dan Djakarta serta untuk memberi kemungkinan berdirinja suatu Institut Agama Islam Negeri tersendiri, terpisah dari pusat, maka perlu diadakan penambahan pasal-pasal Peraturan Presiden No. 11/1960 tentang pembentukan Institut Agama Islam Negeri.

Demikian itu dipandang patut, karena sesuai dengan kehendak rakyat di daerah-daerah serta untuk memenuhi ketetapan Majelis Permusjawaratan Rakyat Sementara No. 11/MPRS/1960 dan Resolusi Majelis Permusjawaratan Rakyat Sementara No 1/Res/MPRS/63 beserta lampiran-lampirannya.

TAMBAHAN LEMBARAN NEGARA NO. 2604.

Peraturan Menteri Agama No. 5 tahun 1963

tentang

**Institut Agama Islam Negeri
Al-Djami'ah Al-Islamijah Al-Hukumijah**

MENTERI AGAMA

- Menimbang** : bahwa Institut Agama Islam Negeri Al-Djami'ah Al-Islamijah Al-Hukumijah (I. A. I. N.) yang terdjadi dari penggabungan antara Perguruan Tinggi Agama Islam Negeri (P.T.A.I.N.) dan Akademi Dinās Ilmu Agama (A.D.I.A.) berdjalan tiga tahun, dan telah berkembang hingga mempunjai 16 Fakultas, perlu diadakan peraturan baru.
- Mengingat** : akan pasal 3 Peraturan Presiden No 11 tahun 1960 tentang Pembentukan Institut Agama Islam Negeri dan Peraturan Presiden No. 27 tahun 1963.

MEMUTUSKAN :

- I. Mentjabut** :
- a. Penetapan Menteri Agama No 43 tahun 1960 tentang Penjelenggaraan Institut Agama Islam Negeri ;
 - b. Peraturan Menteri Agama No. 8 tahun 1961 tentang Pelaksanaan Penjelenggaraan Institut Agama Islam Negeri Al-Djami'ah Al-Islamijah Al-Hukumijah ;
 - c. Peraturan Menteri Agama No 15 tahun 1961 tgl. 5-12-1961 tentang Perubahan Penetapan Menteri Agama No. 43 tahun 1960 tentang Penjelenggaraan Institut Agama Islam Negeri ;
 - d. Keputusan Menteri Agama No. 48 tahun 1963 tanggal 25 Pebruari 1963 tentang perubahan dalam Penetapan Menteri Agama No. 43 tahun 1960 tentang Penjelenggaraan Institut Agama Islam Negeri.
- II. Menetapkan** **Peraturan Menteri Agama tentang Institut Agama Islam Negeri sebagai berikut :**

B A B I.

Pasal 1.

- (1) Institut Agama Islam Negeri dengan nama Al-Djami'ah Al-Islamijah Al-Hukumijah, selanjutnja disebut Al-Djami'ah, adalah suatu Institut yang bermaksud untuk

memberi pengadjaran dan pendidikan Universitas serta menjadi pusat untuk memperkembangkan dan memperdalam ilmu pengetahuan tentang Agama Islam ;

(2) Al-Djami'ah berkedudukan di Jogjakarta dan dapat mempunyai Fakultas-Fakultas atau Tjabang Fakultas diluar Jogjakarta, yang dapat diberi hak untuk menjelenggarakan peladjaran atau djuga untuk menjelenggarakan udjian ;

(3) Fakultas-Fakultas diluar Jogjakarta yang sekurang-kurangnja berdjumlah 3 buah djenis Fakultas dengan Keputusan Menteri Agama dapat digabung menjadi satu Institut Agama Islam Negeri tersendiri ;

Pasal 2.

(1) Dalam pemberian pengadjaran dan pendidikan Al-Djami'ah sesuai dengan tujuan sebagaimana tertjantum dalam pasal 1 ayat (1) peraturan ini, diletakkan azas untuk membentuk manusia berachlak dan tjakap serta mempunyai keinsafan bertanggung djawab tentang kesedjahteraan masjarakat Indonesia khususnya dan dunia umumnya atas dasar kepribadian dan kebudayaan bangsa Indonesia serta kenjataan ;

(2) Pada Al-Djami'ah diberi pengadjaran dalam mata peladjaran-peladjaran yang bersifat umum untuk memberi dasar dan keinsafan akan pendirian hidup yang luas dan kuat kepada para mahasiswa selaras dengan tugas tujuannya sebagai tersebut dalam pasal 1 ayat 1 peraturan ini.

Pasal 3.

Al-Djami'ah terdiri dari :

- a. Fakultas Ushuluddin.
- b. Fakultas Sjari'ah.
- c. Fakultas Tarbijah.
- d. Fakultas Adab.

Pasal 4.

(1) Fakultas Ushuluddin mempunyai djurusan :

- a. Da'wah.
- b. Tasawuf.
- c. Filsafat.
- d. Perbandingan Agama.

(2) Fakultas Sjari'ah mempunyai djurusan :

- a. Tafsir/Hadist.
- b. Fiqh.
- c. Qodlo.

3) Fakultas Tarbijah mempunyai jurusan :

- a. Pendidikan Agama.
- b. Paedagogiek.
- c. Bahasa Indonesia.
- d. Bahasa Arab
- e. Bahasa Inggeris.
- f. Ethnologi/Sosiologie.
- g. Hukum/Ekonomi.

4) Fakultas Adab mempunyai jurusan :

- a. Sastera Arab.
- b. Sastera Persia
- c. Sastera Urdu
- d. Sedjarah/Kebudayaan Islam.

(5) Menteri Agama atas usul Rektor Al-Djami'ah dapat menambah atau mengurangi jurusan-dijurusan tersebut diatas.

B A B II.

Tentang Pengadjaran.

Pasal 5.

(1) Pelandjaran pada Al-Djami'ah lamaanja lima tahun mempunyai susunan bertingkat-tingkat jang bulat terdiri atas :

- a. Tingkat pertama bagi masing-masing Fakultas tersebut dalam pasal 3 bernama Propaedeuse, selama satu tahun, jang diachiri dengan ujian Propaedeuse ;
- b. Tingkat kedua berdjenis Kandidat selama satu tahun dan diachiri dengan ujian Kandidat ;
- c. Tingkat ketiga berdjenis Bakaloreat selama satu tahun dan diachiri dengan ujian Bakaloreat ;
- d. Tingkat keempat bernama Doktoral selama dua tahun, jang diachiri dengan ujian Doktoral.

(2) Menteri Agama atas usul Rektor Al-Djami'ah menetapkan :

- a. Mata-mata peladjaran jang diberikan pada masing-masing Fakultas, bagian Fakultas, Tjabang Fakultas dan Tjabang Bagian Fakultas ;
- b. Mata-mata peladjaran jang termasuk dalam masing-masing ujian, bagian ujian dan mata-mata peladjaran jang termasuk dalam masing-masing bagian ujian ;

- c. Mata-mata peladjaran jang dimaksudkan dalam ayat 1 serta penempatannja di dalam tingkat peladjaran jang tertentu pada masing-masing Fakultas, lagi pu kedudukannja dalam susunan peladjaran sebagai mata peladjaran testimoni mata peladjaran tentamen atau mata peladjaran udjian.

Pasal 6.

Mereka jang lulus dalam :

- a. Sesuatu udjian Bakaloreat memperoleh sebutan Bakaloreus/Sardjana Muda d tambah dengan nama djenis Bakaloreat² jang bersangkutan ;
- b. Sesuatu udjian Doktoral memperoleh sebutan Doktorandus/Sardjana ditamb: dengan Fakultas jang bersangkutan.

Pasal 7.

- (1) Ketjuali jang tersebut dalam pasal 8 hanja orang telah mendaftarkan di mendjadi mahasiswa pada Al-Djami'ah berhak mengikuti peladjaran pada Fakult jang dipilihnja ;
- (2) Pendaftaran bagi peladjaran Bakaloreat dapat diharuskan disertai pernjata: sanggup beladjar dalam ikatan dinas atau dikemudian hari bekerdja pada Pemerintah: selama waktu jang tertentu menurut peraturan jang berlaku ;
- (3) Pendaftaran mendjadi mahasiswa dibagi atas pendaftaran biasa dan luar bia dan kedua-duanja hanja berlaku bagi tahun pengadjaran jang berdjalan ;
- (4) Pendaftaran biasa memberi hak untuk mengikuti semua peladjaran pada F kultas jang dipilihnja tidak ada jang diketjualikan dan pada Fakultas lainnja deng: lain Fakultas jang bersangkutan. lagi pula untuk mempergunakan perpustakaan di lain peralatan jang disediakan menurut peraturan jang beriakui ;
- (5) Hanja orang jang memenuhi sjarat² untuk menempuh udjian pada Al-Djami': sebagai tersebut dalam pasal 9 dapat mendaftarkan diri mendjadi mahasiswa setja pendafataran biasa ;
- (6) Pendaftaran luar biasa memberi hak untuk mengikuti semua peladjaran at: sebagian dari pada peladjaran, akan tetapi tidak memberi hak untuk menempuh s suatu udjian pada Al-Djami'ah ;
- (7) Hanja orang jang telah mendapat idzin dari Rektor Al-Djami'ah dengan men ingat pertimbangan Fakultas jang bersangkutan dapat mendaftarkan diri sebagai mah siswa setjara pendaftaran luar biasa ;
- (8) Setelah pendaftaran dilakukan jang berkepentingan diberi tanda pendafatari jang ditanda tangani oleh Rektor Al-Djami'ah atau pembantunja dan Dekan Fakult jang bersangkutan ;

Pasal 8.

- (1) Menteri Agama, para Kurator, Rektor Al-Djami'ah para Dosen dan Asisten berhak untuk setiap waktu menghadiri peladjaran.
- (2) Tiap-tiap Dosen berhak memberi idzin kepada orang jang tidak mendaftarkan diri sebagai mahasiswa menghadiri peladjaran sendiri untuk beberapa djam.

B A B III.

Tentang Udjian.

Pasal 9.

(1) Jang dapat diterima mendjadi mahasiswa Al-Djami'ah harus memenuhi sjarat sebagai berikut :

- a. Beridjazah Sekolah Menengah Bagian Atas Negeri atau jang sederadjat dengan testing mata peladjaran agama dan mata-mata peladjaran lain jang ditetapkan oleh Rektor Al-Djami'ah.
- b. Beridjazah S. G. H. A., P. H. I. N., P. G. A. A. / L. dengan seleksi jang ditetapkan oleh Rektor Al-Djami'ah.
- c. Beridjazah seperti tertjantum dalam sub b, atau memenuhi sjarat² tersebut dalam ajat 2 pasal ini, jang ditundjuk oleh Departemen Agama c.q. Direktorat Pendidikan Agama, Direktorat Penerangan Agama, Direktorat Peradilan Agama, Direktorat Urusan Agama atau instansi² lain dari Departemen Agama, setelah diseleksi oleh Instansi² tersebut, sebagai pegawai tugas belajar.
- d. Beridjazah Madrasah Menengah Atas ('Alijah 6 tahun) setelah menempuh testing jang ditetapkan oleh Rektor Al-Djami'ah.

(2) Rektor Al-Djami'ah dengan persetujuan Pengurus Senat Al-Djami'ah dapat membebaskan dari sjarat tersebut dalam ajat 1 bagi orang jang sekurang-kurangnja berusia 25 tahun jang berdasarkan sesuatu Idjazah atau terbu-cti mempunjal bakat ketjerdasan jang baik dapat diinggap tidak kurang ketjakaupannja dari jang memenuhi sjarat tersebut ajat 1 untuk mengikuti peladjaran pada Fakultas jang bersangkutan atas pertimbangan Fakultas tersebut tentang pengetahuan umum dan ketjerdasan akan ilmu pengetahuan Fakultas jang bersangkutan dapat mewadjabkan orang minta pembebasan, menempuh udjian lebih dahulu.

(3) Orang jang dapat diperkenankan menempuh sesuatu adjian djika ia :

- a. telah mendaftarkan diri sebagai mahasiswa.
- b. telah mengikuti kuliah sekurang-kurangnja 75% dari tahun peladjaran jang bersangkutan, membajar uang udjian, ketjuali jang dibebaskan.
- c. memenuhi sjarat lain-lainnja jang ditentukan oleh Fakultas jang bersangkutan.

Pasal 10.

Suatu Fakultas dapat membebaskan orang dari ujian pada Fakultas itu dalam sesuatu matapelajaran sepenuhnya atau sebagian jika :

- a). telah lulus dalam ujian mata pelajaran itu pada suatu Balai Perguruan Tinggi, Sekolah Tinggi atau Akademi Negeri atau Balai Pendidikan yang dengan resmi dipersamakannya atau menurut pendapat Fakultas tersebut dengan persetujuan Rektor Al Djami'ah dapat dipersamakannya ;
- b). diperbolehkannya menempuh ujian berdasarkan pasal 9 ayat 2 ;
- c). dengan izin Fakultas tersebut telah melakukan penjelidikan atau membuat karangan tentang hal yang mengenai mata pelajaran itu dan menurut pendapat Fakultas tersebut dengan hasil yang memuaskan.

Pasal 11.

- (1) Fakultas dapat menetapkan, bahwa ujian dalam sesuatu mata pelajaran atau sebahagian dari padanya diganti dengan tentamen, akan tetapi yang demikian itu hanya dapat diperlukan bagi lebih kurang separo dari jumlah mata pelajaran yang termasuk suatu ujian.
- (2) Jika tentamen dalam suatu mata pelajaran tidak berhasil baik, yang berkepentingan atas permintaannya akan diuji dalam mata pelajaran itu.
- (3) Fakultas yang bersangkutan menetapkan masa berlakunya tentamen yang telah ditempuh dengan hasil baik.

Pasal 12.

Mereka yang telah lulus dalam sesuatu ujian Bakaloreat pada suatu Fakultas dapat diperbolehkan menempuh ujian Doktorat lanjutannya pada Fakultas.

Pasal 13

Ujian dan tentamen dilakukan dalam bahasa Indonesia ketjuali jika menurut pendapat Fakultas yang bersangkutan perlu difangsungkan dalam bahasa lain.

Pasal 14.

Apabila orang tiga kali tidak lulus dalam sesuatu ujian, Fakultas yang bersangkutan dapat menentukan ia tidak diperkenankan menempuh ujian itu lagi.

Pasal 15.

- (1) Orang yang lulus dalam suatu ujian diberi surat Idjazah dalam bahasa Indonesia Pemegang idjazah Bakaloreat bergelar Sardjana Muda atau Bakaloreus (B.A.), sedang pemegang idjazah Doktorat bergelar Sardjana atau Doktorandus (Drs.) dalam ilmu yang dituntutnya.
- (2) Aturan ujian selanjutnya ditetapkan oleh Rektor Al Djami'ah.

B A B IV.

Tentang Promosi

Pasal 16.

- (1) Mereka jang lulus dalam suatu udjian Doktoral dari pada suatu Fakultas berhak menempuh promosi untuk memperoleh deradjat Doktor dalam ilmu pengetahuan dari pada Fakultas dengan membuat suatu karangan dalam bahasa Indonesia atau djika menurut pendapat Senat Al Djami'ah perlu dalam bahasa lain, jang memenuhi sjarat-sjarat jang tertentu.
- (2) Pada Al Djami'ah dapat diperoleh deradjat :
 - a. Doktor dalam Ilmu Sjari'ah.
 - b. Doktor dalam Ilmu Ushuiuddin.
 - c. Doktor dalam Ilmu Tarbijah.
 - d. Doktor dalam Ilmu Adab.
- (3) Promosi dilangsungkan dalam rapat Senat Al Djami'ah terbuka atau atas tundjukannya dalam rapat terbuka terdiri atas Rektor Al Djami'ah, Pembantu Rektor Al Djami'ah dan Fakultas jang bersangkutan, menurut peraturan jang ditetapkan oleh Menteri Agama dengan mengingat pertimbangan Senat Al Djami'ah.
- (4) Promosi dilangsungkan dalam bahasa Indonesia ketjuali djika menurut pendapat Senat Al Djami'ah perlu dilangsungkan dalam bahasa lain.

Pasal 17.

- (1) Senat Al Djami'ah berhak melakukan promosi untuk memperoleh deradjat Doktor tersebut dalam pasal 16 ayat 2 terhadap orang jang telah lulus dalam udjian Doktoral pada Balai Perguruan Tinggi Negeri jang lain atau mempunjai idjazah Balai Pendidikan Tinggi Negeri atau jang menurut pendapat Senat Al Djami'ah dengan mengingat pertimbangan Fakultas jang bersangkutan dapat dipersamakannya, dan jang telah membuat suatu karangan dalam bahasa lain, jang memenuhi sjarat-sjarat jang tertentu.
- (2) Senat Al Djami'ah berhak melakukan promosi honoris causa terhadap orang jang amat berdjasa menurut sjarat-sjarat dan tjara-tjara jang ditetapkan oleh Senat Al Djami'ah dengan mengingat pertimbangan Fakultas jang bersangkutan.

Pasal 18.

- (1) Permintaan untuk menempuh promosi akan deradjat Doktor jang hendak diperoleh diajukan kepada Rektor Al Djami'ah dengan perantaraan Fakultas jg berkepentingan.
- (2) Karangan jang disusunnja harus mengenai mata-peladjaran dari pada Fakultas tersebut dalam ayat 1, berudjud suatu karangan tentang soal atau uraian jang mendalam tentang pelbagai soal, dengan disertai enam buah dalil tentang hal-hal jang djuga

mengenai mata peladjaran dari pada Fakultas tersebut diatas, akan tetapi tidak mengenai soal dari karangannya, yang atas kehendak yang berkepentingan sendiri dapat ditambah dalil² yang diperbolehkan juga berhubungan dengan soal dari karangannya.

(3) Karangan dan dalil-dalil disusun dibawah pimpinan dan atas Idzin salah seorang Guru Besar yang ditunjuk oleh Fakultas yang berkepentingan sebagai promotor. Promotor menjaga supaya karangan tersebut tidak memuat barang sesuatu yang bertentangan dengan agama, tata-tertib umum, kesulitan dan dasar serta tugas kewajibannya Al Djami'ah sebagaimana tersebut dalam Peraturan Presiden No. 11 tahun 1960 dan Peraturan Presiden No. 27 tahun 1963.

(4) Apabila promotor tidak mengizinkan karangan dan dalil-dalil itu, Fakultas dapat mengizinkannya, setelah mengetahui isinya dan mendengarkan promotor dan orang yang berkepentingan.

(5) Setelah karangan serta dalil-dalil diizinkan, permintaan menempuh promosi oleh Fakultas disampaikan kepada Rektor Al Djami'ah, sedangkan orang yang berkepentingan diharuskan memperbaikannya untuk dibagi-bagikan, dan selanjutnya meneruskannya pada Fakultas sebanyak jumlah yang ditentukan oleh Fakultas.

(6) Tempat, hari dan jam dilangsungkannya promosi serta tjara pengumumannya ditetapkan oleh Rektor Al Djami'ah.

Pasal 19.

(1) Promosi dilangsungkan dalam Rapat Senat Terbuka atau atas penundukannya dalam Rapat Terbuka terdiri atas Rektor Al Djami'ah, Pembantu Rektor dan Fakultas yang bersangkutan.

(2) Promosi dilangsungkan, setelah menempuh promosi mempertahankan karangan serta dalil-dalilnya terhadap keberatan-keberatan dari pihak Guru Besar yang berhadlir, atau atas permintaan penempuh promosi terhadap keberatan-keberatan semua orang yang telah diperkenankan Rektor Al Djami'ah.

(3) Promosi dilangsungkan selama satu jam.

(4) Penempuh promosi diluluskan dengan suara terbanyak, dan apabila jumlah suara pro dan kontra sama, maka ia tidak diluluskan.

(5) Rapat tersebut dalam ayat 1 menentukan waktu penempuh promosi yang tidak lulus diperkenankan menempuh promosi lagi. Waktu itu selambat-lambatnya satu tahun sesudah promosi yang tidak berhasil baik itu.

Pasal 20.

(1) Orang yang telah lulus dalam promosi diberi surat idjazah dalam bahasa Indonesia yang dilekati foto pemegang dan ditandatangani oleh Rektor Al Djami'ah, Pembantu Rektor, Dekan yang bersangkutan dan promotor.

- (2) Djika dalam promosinja penempuh promosi menundjukkan ketjakaan jang luar biasa, dalam surat idjazahnja ditjatat perkataan Cum Laude.
- (3) Putusan tentang pentjataan itu diambil dengan suara jang terbanjak; apabila suara pro dan kontra sama, maka pentjataan tidak dilakukan.

B A B V.

Tentang Effectus Civilis

Pasal 21

- (1) Pemegang idjazah Bakaloreat, idjazah Doktoral Al Djami'ah dengan tidak mengurangi jang ditentukan dalam Peraturan lain tentang sjarat pengangkatan dalam jabatan Negeri masing-masing berhak untuk diangkat dalam jabatan Negeri jang selaras.
- (2) Sebelum jabatan Negeri jang selaras itu lebih landjut dan dalam chususnja ditentukan dalam suatu Peraturan Pemerintah, peraturan² jang telah ada tetap masih berlaku.

B A B VI

Tentang Dosen

Pasal 22.

- (1) Peladjaran pada Al Djami'ah diberikan oleh para Dosen jang terdiri atas:
 - a. Guru Besar, Lektor Kepala, Lektor, Lektor Muda, Lektor Asisten;
 - b. Dosen Luar Biasa;
 - c. Dosen Istimewa;
 - d. Dosen jang diberi tugas memberi peladjaran.
- (2) Warganegara jang ahli dan tjakap dan memenuhi sjarat² jang tjukup untuk memberi pengharapan akan dapat melaksanakan tugas kewadajiban Al Djami'ah sebagaimana dimaksud dalam pasal 1 dapat diangkat mendjadi Dosen.
- (3) Bukan warganegara jang menetapi sjarat pengangkatan sebagai tersebut dalam ayat 2 dapat diangkat mendjadi Dosen tersebut dalam ayat 1 huruf b, c dan d.
- (4) Pengangkatan mendjadi Dosen tersebut dalam ayat 1 huruf b dan c tidak dengan sendirinja memberi kedudukan sebagai pegawai Negeri, tetapi dapat disertai pemberian salah suatu sebutan dalam ayat 1 huruf a ditambah sebutan luar biasa atau istimewa.
- (5) Untuk tiap-tiap pengangkatan Senat Al Djami'ah memadjukan usul jang beralasan dari 9 Fakultas jang bersangkutan kepada Menteri Agama.
- (6) Pemberhentian selain dari pada permintaan sendiri tidak dapat dilakukan sebelum Senat Al Djami'ah dan Fakultas jang bersangkutan diminta pertimbangannja dan jang bersangkutan diberi kesempatan membela diri pada Menteri Agama.

Pasal 23.

- (1) Guru Besar jang berhenti dengan hormat tetap berhak mempergunakan sebutan Profesor.
- (2) Guru Besar istimewa jang berhenti dengan hormat dapat diberi hak untuk tetap mempergunakan sebutan Profesor.

Pasal 24.

- (1) Tiap-tiap Dosen diangkat pada suatu Fakultas atau beberapa Fakultas jang tertentu.
- (2) Dengan persetujuan Menteri Agama jang mengingat pertimbangan Pengurus Senat Al Djami'ah dan Fakultas jang bersangkutan para Guru Besar, Guru Besar Luar Biasa dan Guru Besar Istimewa dapat tukar menukar mata peladjaran jang mendjadi wadjibnja.
- (3) Dengan persetujuan Rektor Al Djami'ah Fakultas jang bersangkutan para Dosen dapat memberi peladjaran dalam mata peladjaran selain dari pada jang mendjadi wadjibnja Rektor Al-Djami'ah memberitahukan penempatannya, juga jang tidak memberikan persetujuannya, kepada Menteri Agama jang dapat membatalkannya.

Pasal 25.

- (1) Para Dosen memberi peladjaran dalam bahasa Indonesia. Dalam keadaan jang luar biasa Menteri Agama dengan mengingat pertimbangan Pengurus Senat Al Djami'ah dan Fakultas jang bersangkutan dapat memberi idzin kepada seorang Dosen memberi peladjaran dalam bahasa lain.
- (2) Para Dosen wadjib memenuhi segala permintaan keterangan atau pertimbangan dari Rektor Al Djami'ah, Pengurus Senat Al Djami'ah, Senat Al Djami'ah dan Fakultas jang bersangkutan.
- (3) Pakaian resmi Guru Besar, Guru Besar Luar Biasa dan Guru Besar istimewa berudjud toga dan petji dari kain hitam.

Pasal 26

- (1) Para Dosen tersebut dalam pasal 22 ayat 1 huruf a dan huruf c jang pegawai Negeri, tidak merangkap djabatan Negeri atau pekerdjaan jang tetap dalam lapangan ilmu pengetahuannya, djika tidak dengan persetujuan Menteri Agama.
- (2) Bagi para Dosen tersebut dalam pasal 22 ayat 1 huruf b, dan huruf c jang bukan pegawai Negeri, persetujuan sebagai tersebut dalam ayat 1 hanja diperlukan terhadap djabatan atau pekerdjaan tetap jang tidak dipangkungja pada waktu pengangkatannya mendjadi Dosen.

Pasal 27.

- (1) Djika ada Dosen berhalangan sementara waktu Fakultas jang bersangkutan berusaha agar supaja peladjaran dalam mata peladjaran jang bersangkutan dapat langsung.

(2) Terhadap Dosen yang melalaikan kewajibannya atau berkelakuan tidak patut Pengurus Senat Al Djami'ah dengan mengingot pertimbangan Fakultas yang bersangkutan mengadakan tindakan yang perlu lekas diambil sampai pada pemberhentian sementara waktu, dan memajukan usul yang diperlukan kepada Menteri Agama termasuk pula pemetatannya.

Pasal 28.

Rektor Al Djami'ah dapat mengangkat Asisten dan Asisten luar biasa, diambilkan dari orang yang ahli yang tjakap dan memenuhi syarat-syarat yang tjukup untuk memberi penghargaan akan dapat melaksanakan tugas kewajibannya, atas usul Fakultas yang bersangkutan. Pekerdjaaan Asisten dan Asisten luar biasa diatur oleh Dosen yang berkepentingan semufakat dengan Fakultas yang bersangkutan.

Pasal 29

(1) Djika seorang Dosen karena sakit atau lain halangan yang sah tidak dapat memberi pelajaran, ia wajib memberitahukannya kepada Dekan. Selain dari pada itu hanya dengan idzin Rektor Al Djami'ah Dosen diperbolehkan tidak memberi pelajaran

(2) Dosen yang bukan anggauta Fakultas wajib memenuhi segala petunjuk Fakultas dengan dapat minta banding kepada Rektor Al Djami'ah dan yang teratas kepada Pengurus Senat Al Djami'ah, djika petunjuk Fakultas dipandang tidak sejogjanja bagi pelajaran yang menjadi kewajibannya.

(3) Asisten dan Asisten luar biasa wajib memenuhi segala petunjuk Dekan dan Dosen yang bersangkutan dan djika karena sakit atau ada halangan yang sah tidak dapat menjalankan pkerdjaannya ia wajib memberitahukannya kepada Dekan dengan perantaraan Dosen yang bersangkutan. Selain dari pada itu hanya dengan idzin Dekan yang mengingot pertimbangan Dosen yang bersangkutan. Asisten dan Asisten luar biasa diperbolehkan tidak menjalankan pkerdjaannya.

(4) Para Dosen, Asisten dan Asisten luar biasa atas pertimbangannya dapat diberi idzin untuk beristirahat karena sakit atau keperluan yang penting oleh Rektor Al Djami'ah atau yang ditunjuk olehnya dengan mengingot peraturan beristirahat yang berlaku bagi pegawai Negeri.

BAB VII

Tentang Pendidikan Luar Biasa

Pasal 30.

Diluar susunan pengadjaran univestair Menteri Agama dengan mengingot pertimbangan Pengurus Senat Al Djami'ah dan Fakultas yang bersangkutan dapat mengadakan suatu pendidikan tenaga pengadjar atau tenaga ahli pada Al Djami'ah.

BAB VIII

Tentang Fakultas Agama Swasta

- 1). Fakultas-Fakultas Agama yang diselenggarakan oleh Swasta dapat dinegerikan, diberi subsidi/bantuan, disamakan, diakui serta didaftar.
- 2). Apabila suatu Fakultas Agama dinegerikan, maka segala hak milik dari Fakultas tersebut harus diserahkan pada Negara. Begitu pula segala sesuatu mengenai pimpinan Fakultas, urusan mahasiswa yang perlu-perlu untuk mengintegrasikan tingkatan-tingkatannya diserahkan sepenuhnya pada kebidaksanaan Menteri Agama.
- 3). Syarat-syarat penerangan, pemberian subsidi/bantuan, persamaan, pengakuan atau pendaftaran ditetapkan oleh Menteri Agama dengan peraturan lain.

HAL PERLENGKAPAN AL DJAMI'AH

BAB IX

Tentang Perlengkapan

Pasal 32.

- 1). Al Djami'ah mempunyai alat-alat perlengkapan yang meliputi :
 - a. Seluruh Al Djami'ah yang terdiri atas penjelenggara peraturan, ialah Rektor Al Djami'ah dan Pengurus Senat Al Djami'ah dan pembuat peraturan ialah Senat Al Djami'ah.
 - b. Lingkungan suatu Fakultas, yaitu Fakultas.
- 2). Bimbingan atas Al Djami'ah dilakukan oleh sebuah Dewan Kurator.

BAB X

Tentang Rektor Al Djami'ah

Pasal 33.

- 1). Rektor Al Djami'ah adalah Ketua, Pengurus Senat Al Djami'ah dan Ketua Senat Al Djami'ah.
- 2). Rektor Al Djami'ah diangkat oleh Presiden Republik Indonesia seberapa dapat dari antara Guru Besar atas usul Senat Al Djami'ah dengan mengingat pertimbangan Dewan Kurator buat waktu yang tertentu tidak melebihi 4 tahun, dan dapat diangkat lagi atas usul Senat Al Djami'ah dengan mengingat pertimbangan Dewan Kurator.
- 3). Kedudukan Rektor Al Djami'ah sebagai pegawai Negeri ditentukan dalam peraturan khusus.

- 4). Rektor Al Djami'ah jang berpangkat Guru Besar, seberapa dapat tidak memberi peladjaran, djika memberi peladjaran diberi tundjangan menurut ketetapan Menteri Agama.
- 5). Djika Rektor Al Djami'ah berhalangan dilakukan sebagai ditentukan dalam pasal 35 ayat 2.

Pasal 34.

- 1). Rektor Al Djami'ah mendjalankan segala putusan Pengurus Senat Al Djami'ah.
- 2). Rektor Al Djami'ah mendjalankan segala putusan² Al Djami'ah jang tidak mendjadi wadajib Pengurus Senat Al Djami'ah dan jang diserahkan kepadanya.
- 3). Rektor Al Djami'ah mendjalankan pekerjaan pimpinan Al Djami'ah sehari-hari termasuk jang mengenai tata usaha Al Djami'ah dan pemeliharaan kepentingan mahasiswa.
- 4). Rektor Al Djami'ah membuat usul Rentjana Anggaran Belandja dan Laporan Tahunan.
- 5). Rektor Al Djami'ah berhak memadjukan segala sesuatu dan wadajib memadjukan hal jang penting kepada Pengurus Senat Al Djami'ah dan Senat Al Djami'ah.
- 6). Rektor Al Djami'ah memperhatikan dan mengerdjakan segala sesuatu jang diperlukan bagi kepentingan Al Djami'ah.
- 7). Rektor Al Djami'ah memelihara tata-tertib mahasiswa, dan djika ada pelanggaran mengadakan tindakan setjara peringatan, dapat satu bulan lamanja, atau djika jang demikian itu dipandang belum pula berupa larangan mengikuti pelajaran jang tidak melebihi mentjukupi menje'ah'kannja kepada Pengurus Senat Al Djami'ah jang dapat memutuskan melarang mengikuti kuliah buat waktu jang tidak melebihi lima tahun. Mahasiswa jang dikenakan larangan tersebut dapat memandjat kepada Dewan Kurator.
- 8). Rektor Al Djami'ah dalam pekerjaannja dibantu oleh beberapa Pembantu Rektor jang diangkat oleh Menteri Agama atas pertimbangan Pengurus Senat Al Djami'ah.
- 9). Rektor Al Djami'ah wadajib memenuhi segala permintaan keterangan dan pertimbangan dari Menteri Agama dan berhak memadjukan segala sesuatu kepadanya.

B A B XI

Tentang Pengurus Senat Al Djami'ah

Pasal 35.

- 1). Pengurus Senat Al Djami'ah terdiri atas Rektor Al Djami'ah sebagai Ketua, Pembantu² Rektor dan para Dekan Fakultas sebagai Anggauta-anggautanja.

(2) Djika Rektor Al Djami'ah berhalangan, pekerdjaan Ketua didjalankan oleh salah seorang Pembantu Rektor, djika Pembantu² Rektor berhalangan pula, maka pekerdjaan Ketua dilakukan oleh Anggauta jang tertua sebagai Guru Besar.

(3) Djika Dekan Fakultas berhalangan, Pembantu Dekan dari Fakultas jang bersangkutan mewakili sebagai anggauta Pengurus Senat Al Djami'ah atau djika Pembantu Dekan berhalangan atau tidak ada Pembantu Dekan, Dosen jang ditundjuk oleh Dekan jang mewakilinja.

Pasal 36.

(1) Pengurus Senat Al Djami'ah memegang Pimpinan Umum Al Djami'ah termasuk membuat peraturan untuk menjelenggarakan peraturan² Senat Al Djami'ah bilamana perlu mengadakan kepentingan Al Djami'ah dan masing² Fakultas kepada Pemerintah dan merupakan koordinasi antara semua Fakultas.

(2) Pengurus Senat Al Djami'ah menetapkan usul Rentjana Anggaran Belandja Al Djami'ah jang diajukan Rektor Al Djami'ah untuk disampaikan kepada Senat Al Djami'ah.

(3) Pengurus Senat Al Djami'ah mengadakan rapat untuk menetapkan usul Rentjana Anggaran Belandja Al Djami'ah dan setiap kali dipandang perlu oleh Rektor Al Djami'ah atau atas permintaan seorang anggauta.

(4) Rapat Pengurus Senat Al Djami'ah dapat mengambil putusan, djika jang berhadlir lebih dari separo dari djumlah anggautanja. Rapat jang kedua kali mengenai sesuatu hal dapat mengambil putusan tentang hal itu dengan tidak mengingat djumlah anggauta jang hadlir.

(5) Segala putusan diambil dengan suara jang terbanjak, djika djumlah suara pro dan kontra sama, maka suara Rektor Al Djami'ah jang menentukan putusannja.

(6) Pengurus Senat Al Djami'ah berhak minta segala keterangan dan pertimbangan dari Rektor Al Djami'ah, masing-masing Fakultas dan para Dosen.

(7) Pengurus Senat Al Djami'ah dapat menjerahkan pekerdjaannja jang harus tjepat diselesaikan kepada Rektor Al Djami'ah.

(8) Pengurus Senat Al Djami'ah mengadakan Peraturan Rumah Tangga tentang pekerdjaannja.

(9) Pengurus Senat Al Djami'ah wadajib memenuhi segala permintaan keterangan dan pertimbangan dari Menteri Agama dan berhak memadjukan segala sesuatu kepadanya.

B A B XII.

Tentang Senat Al Djami'ah

Pasal 37.

(1) Senat Al Djami'ah terdiri atas Rektor Al Djami'ah sebagai Ketuanja, para Dekan, Pembantu² Dekan Fakultas, para Guru Besar, Guru Besar Luar Biasa dan Guru Besar Istimewa.

- (2) Apabila jumlah Guru Besar tidak cukup banjak jumlahnya, maka Senat Al Djami'ah terdiri atas Rektor Al Djami'ah / Pembantu² Rektor Al Djami'ah sebagai Ketua/Wakil Ketua, para Dekan, Pembantu² Dekan Fakultas, para Guru Besar Luar Biasa dan Guru Besar Istimewa dan Ketua² Djurusan.
- (3) Dalam Rapat Senat Al Djami'ah Guru Besar Luar Biasa dan Guru Besar Istimewa dapat hanya diberi suara terbatas atau suara pertimbangan.
- (4) Para Dosen lainnya atas undangan Pengurus Senat Al Djami'ah dapat mengundungi Rapat Senat Al Djami'ah dengan mempunyai suara pertimbangan.
- (5) Sewaktu-waktu ada lowongan Pengurus Senat Al Djami'ah memilih seberapa dapat seorang Guru Besar dengan suara yang terbanyak untuk diusulkan kepada Presiden Republik Indonesia diangkat menjadi Rektor Al Djami'ah.
- (6) Pada waktu sebelum tahun pengadjaran baru atau sewaktu-waktu ada lowongan, dengan suara yang terbanyak Pengurus Senat Al Djami'ah memilih Pembantu² Rektor Al Djami'ah dari para Guru Besar untuk waktu yang tertentu tidak melebihi empat tahun. Apabila jumlah Guru Besar tidak cukup banjak, hingga pemilihan tidak dapat dilakukan, maka Menteri Agama atas usul Rektor Al Djami'ah menunjuk seorang Dosen sebagai Pembantu Rektor untuk waktu yang tertentu tidak melebihi empat tahun.
- (7) Jika Rektor Al Djami'ah berhalangan dilakukan sebagai ditentukan dalam pasal 35 ayat 2.
- (8) Pembantu-pembantu Rektor Al Djami'ah menerima tundjangan menurut ketentuan Menteri Agama.

Pasal 38

- (1) Senat Al Djami'ah membuat peraturan tentang sesuatu baik mengenai pengadjaran dan ilmu pengetahuan maupun mengenai tata usaha yang meliputi seluruh Al Djami'ah termasuk koordinasi antara semua Fakultas dan peraturan tentang terpeliharannya kepentingan para mahasiswa.
- (2) Senat Al Djami'ah menetapkan Rentjana Anggaran Belandja Al Djami'ah yang diadakan oleh Rektor Al Djami'ah untuk disampaikan kepada Menteri Agama.
- (3) Senat Al Djami'ah mengadakan rapat untuk menetapkan Rentjana Anggaran Belandja Al Djami'ah dan setiap kali perlu mengambil putusan tentang hal yang menurut peraturan diperlukan pertimbangannya atau dipandang perlu oleh Rektor Al Djami'ah atau sekurang-kurangnya tiga anggautannya Pengurus Senat Al Djami'ah.
- (4) Rapat Senat Al Djami'ah dapat mengambil putusan, jika yang hadir lebih dari separo dari jumlah anggautannya. Rapat yang kedua kalinya mengenai sesuatu hal dapat mengambil suatu keputusan tentang hal itu dengan tidak mengingat jumlah anggauta yang bersuara yang hadir.

- (5) Segala putusan diambil dengan suara jang terbanjak, djika djumlah suara pro dan kontra sama, maka suara Rektor Al Djami'ah jang menentukan keputusannya.
- (6) Pada permulaan tahun pengadjaran diadakan Rapat Senat Al Djami'ah terbuka. Dalam rapat ini Rektor Al Djami'ah memberi laporan tentang tahun pengadjaran jg. lalu.
- (7) Tiap-tiap tanggal 2 Rabi'ul Awal diadakan Rapat Senat Al Djami'ah terbuka. Dalam Rapat ini Rektor Al Djami'ah atau salah seorang Dosen menguraikan sesuatu hal mengenai ilmu pengetahuan keahliannya.
- (8) Senat Al Djami'ah berhak minta segala keterangan dan pertimbangan dari Rektor Al Djami'ah, Pengurus Senat Al Djami'ah, masing² Fakultas dan para Dosen.
- (9) Senat Al Djami'ah dapat menjerahkan pekerdjaannya jang harus tjepat diselesaikan kepada pengurus Senat Al Djami'ah atau kepada suatu Panitia jang terdiri atas anggota²-nja jang ditunduknja.
- (10) Senat Al Djami'ah mengadakan Peraturan Rumah Tangga tentang pekerdjaannya.
- (11) Senat Al Djami'ah wadajib memenuhi segala permintaan keterangan dan pertimbangan dari Menteri Agama dan berhak memadjukan segala sesuatu kepadanya.

B A B VIII

Tentang Fakultas

Pasal 39.

- (1) Fakultas terdiri atas para Guru Besar, Guru Besar Luar Biasa, Guru Besar Istimewa dan para Dosen lainnya jang memelihara penuh suatu mata pelajaran pokok, jang sebagaimana dimaksudkan dalam pasal 24 ayat 1 diangkat pada suatu Fakultas.
- (2) Dalam rapat Fakultas, Guru Besar, Guru Besar Luar Biasa, Guru Besar Istimewa dan para Dosen lainnya jang memelihara penuh suatu mata pelajaran pokok dapat ha-nja diberi suara terbatas atau suara pertimbangan.
- (3) Para Dosen lainnya atas undangan Fakultas dapat mengundjungi rapat Fakultas dengan suara pertimbangan.
- (4) Pada waktu sebelum tahun pengadjaran baru atau sewaktu-waktu ada lowongan dengan suara terbanjak Fakultas memilih Dekan dan Pembantu² Dekan dari para Guru Besar, dan djika dipandang perlu bagi Fakultas jang terdiri atas bagian² Fakultas djuga memilih beberapa Pembantu Dekan untuk waktu jang tertentu tidak melebihi empat tahun.
- (5) Apabila pada suatu Fakultas tidak tjukup banjak djumlah Guru Besarnya, hingga pemilihan tidak dapat dilakukan, maka Menteri Agama atas usul Rektor Al Djami'ah menundjuk seorang Dosen sebagai Dekan dan Pembantu Dekan, untuk waktu jang tertentu tidak melebihi empat tahun.

- (6) Djika Dekan berhalangan pekerdjaan dijalankan oleh Pembantu² Dekan, apabila Pembantu Dekan djuga berhalangan oleh Dosen jang ditundjuk oleh Dekan.
- (7) Dekan, Pembantu² Dekan menerima tundjangan menurut ketetapan Menteri Agama.

Pasal 40.

- (1) Hal-hal jang semata-mata mengenai ilmu pengetahuan dan jang intern mengenai pengadjaran jang termasuk dalam lingkungan mendjadi kewadajiban Fakultas.
- (2) Segala putusan Fakultas dan pekerdjaan Fakultas sehari-hari, termasuk pengawasan atas para pegawai dan peralatan Fakultas dan segala sesuatu jang diperlukan bagi kepentingan Fakultas dijalankan oleh Dekan Fakultas dibantu oleh Pembantu Dekan jang dapat diserahi pekerdjaan mengenai salah satu bagian Fakultas.
- (3) Urusan-urusan jang tertentu dapat diserahkan kepada seorang anggauta atau sebuah Panitia terdiri atas anggauta² Fakultas.
- (4) Fakultas menetapkan usul Rentjana Anggaran Belandja dan laporan tahunan jang diadjukan oleh Dekan untuk disampaikan kepada Rektor Al Djami'ah.
- (5) Fakultas berapat tiga bulan sekali atau setiap waktu dipandang perlu oleh Dekan atau atas permintaan sekurang-kurangnja tiga orang anggauta.
- (6) Rapat Fakultas ketjuali rapat untuk mengambil udjian dapat mengambil putusan djika jang hadir lebih separo dari djumlah anggautanja jang bersuara. Rapat jang kedua kalinya mengenai sesuatu hal dapat mengambil putusan tentang hal itu dengan tidak mengingat djumlah anggauta jang bersuara jang hadir.
- (7) Segala keputusan diambil dengan suara jang terbanjak, djika suara pro dan kontra sama, maka dianggap tidak diterima.
- (8) Fakultas mengadakan Peraturan Rumah Tangga tentang pekerdjaannya dengan persetujuan Pengurus Senat Al Djami'ah.
- (9) Fakultas wadajib memenuhi segala permintaan keterangan dan pertimbangan dari Menteri Agama, Dewan Kurator, Rektor Al-Djami'ah Pengurus Senat Al-Djami'ah dan Senat Al-Djami'ah dan berhak memadjukan segala sesuatu kepadanya.

B A B XIV

Tentang Dewan Kurator

Pasal 41.

- (1) Dewan Kurator Al Djami'ah terdiri atas Ketua, Wakil Ketua dan beberapa anggauta termasuk Rektor Al Djami'ah dan seorang anggauta Senat Al Djami'ah jang diusulkan oleh Senat Al Djami'ah.
- (2) Ketua, Wakil Ketua dan Anggauta² Dewan Kurator diangkat dan diberhentikan oleh Menteri Agama.

(3) Djika dipandang perlu Menteri Agama dapat mengangkat seorang Ketua Kehormatan Dewan Kurator.

(4) Dalam melakukan pekerdjaannya Dewan Kurator dibantu oleh Sekretaris Al-Djami'ah sebagai Sekretarisnja.

Pasal 42.

(1) Tugas pengawasan atas Al Djami'ah jang dilakukan oleh Dewan Kurator terdiri atas :

- a. Pengawasan atas terpeliharanja Peraturan tentang Al Djami'ah.
- b. Pengawasan atas terpeliharanja kepentingan Al Djami'ah, termasuk kepentingan mahasiswa.

(2) Dewan Kurator dapat :

- a. Mengajukan pertimbangan, laporan atau keterangan kepada Menteri Agama atas kehendak sendiri atau atas permintaan Menteri Agama.
- b. Minta keterangan kepada Rektor Al Djami'ah, Pengurus Senat Al Djami'ah dan Senat Al Djami'ah atau memberi pertimbangan kepadanya atas kehendak sendiri atau atas permintaan Rektor Al Djami'ah, Pengurus Senat Al Djami'ah dan Senat Al Djami'ah.

(3) Dewan Kurator diberitahu oleh Senat Al Djami'ah dan setelahnja dapat mengajukan pertimbangannya kepada Menteri Agama jang djuga diberitahukannya kepada Senat Al Djami'ah tentang :

- a. Usul pengangkatan dan pemberhentian Guru Besar serta Dosen lainnja jg. tetap.
- b. Rentjana Anggaran Belandja.
- c. Laporan Tahunan.
- d. Hal-hal jang dipandang perlu oleh Senat Al Djami'ah.

(4) Ketua Kehormatan, Ketua, Wakil Ketua dan pada Anggauta Dewan Kurator setiap waktu dapat mengundjungi peralatan-peralatan Al Djami'ah dan menghadliri pelajaran-peladjaran dengan memberitahukannya lebih dahulu kepada Rektor Al Djami'ah.

Pasal 43.

(1) Dewan Kurator dapat menjerahkan pekerdjaannya jang harus tjepat diselesaikan kepada Ketua Dewan Kurator dengan dibantu oleh Wakil Ketua jang dalam mendjajalkannya memerlukan persetujuan Rektor Al Djami'ah.

(2) Ketua Kehormatan, Ketua dan Wakil Ketua Dewan Kurator dapat menghadliri segala rapat Pengurus Senat Al Djami'ah dan Rapat Senat Al Djami'ah dengan memberitahukannya lebih dahulu kepada Rektor Al Djami'ah. Ketua Dewan Kurator dapat mengadakan rapat gabungan Dewan Kurator dan Pengurus Senat Al Djami'ah dan/atau Senat Al Djami'ah dengan persetujuan atau atas permintaan Rektor Al Djami'ah.

- (3) Dewan Kurator mengadakan Rapat setiap waktu dipandang perlu oleh Ketua Kehormatan atau Ketua Dewan Kurator atau atas permintaan sekurang-kurangnya tiga orang dari anggautanja atau atas permintaan Rektor Al Djami'ah.
- (4) Rapat Dewan Kurator dapat mengambil putusan, djika jang hadir lebih dari separo dari djumlah anggautanja. Rapat jang kedua kalinya mengenai sesuatu hal dapat mengambil putusan tentang hal itu dengan tidak mengingat djumlah anggauta jang hadir.
- (5) Segala putusan diambil dengan suara terbanyak, djika djumlah suara pro dan kontra sama, maka usul dianggap tidak diterima.
- (6) Anggauta Dewan Kurator jang tidak mufakat dengan suatu putusan dari Dewan Kurator dapat mengajukan pendapatnja sendiri dan minta putusan kepada Menteri Agama.
- (7) Dewan Kurator mengadakan Peraturan Rumah Tangga tentang pekerdjaannja jang kemudian disahkan oleh Menteri Agama.
- (8) Ketua Kehormatan, Ketua, Wakil Ketua, para Anggauta dan Sekretaris Dewan Kurator menerima uang kehormatan jang ditetapkan oleh Menteri Agama.
- (9) Dalam upatjara dan rapat jang mengenai Al Djami'ah Ketua Kehormatan dan Ketua Dewan Kurator mempunjal kedudukan diatas Rektor Al Djami'ah, Wakil Ketua dan para Anggauta Dewan Kurator diantara Rektor Al Djami'ah dan Pembantu² Rektor Al Djami'ah.

B A B IV

Tentang Kantor Al-Djami'ah

Pasal 44.

- (1) Pekerdjaan tata-usaha pada Al Djami'ah termasuk djuga penerimaan dan pengeluaran uang, didjalkan oleh seorang Sekretaris Al Djami'ah dengan dibantu beberapa pegawai menurut peraturan jang ditetapkan oleh Pengurus Senat Al Djami'ah dan dibawah pimpinan serta pengawasan Rektor Al Djami'ah.
- (2) Pada tiap-tiap Fakultas dapat ditempatkan tjabang kantor Al Djami'ah.
- (3) Sekretaris Al Djami'ah diangkat dan diberhentikan oleh Presiden Republik Indonesia atas usul Menteri Agama dengan mengingat pertimbangan Pengurus Senat Al Djami'ah dan para pegawai oleh Rektor Al Djami'ah.
- (4) Sekretaris Al Djami'ah ketjuali membantu Rektor Al Djami'ah sebagai ditentukan dalam pasal 34 ayat 8 djuga membantu Pembantu² Rektor dan para Pembantu Dekan dalam pekerdjaannja masing-masing.
- (5) Sekretaris Al Djami'ah dapat diserahi mengurus perpustakaan Al Djami'ah.

Pasal 45.

- (1) Sekretaris Al Djami'ah, para pegawai dan pekerdja Al Djami'ah wadajib memenuhi segala peraturan dan petundjuk Rektor Al Djami'ah.
- (2) Didalam membantu Pembantu² Rektor dan Pembantu² Dekan, Sekretaris Al Djami'ah wadajib memenuhi segala permintaan dan petundjuk dari mereka masing-masing dan dapat mengajukan segala sesuatu kepada mereka masing-masing.
- (3) Djika Sekretaris Al Djami'ah karena sakit atau berhalangan jang sah tidak dapat mendjalankan pekerdjaannya ia wadajib memberitahukannya kepada Rektor Al Djami'ah sedang pegawai lainnja serta para pekerdja dalam hal jang demikian wadajib memberitahukannya kepada Sekretaris Al Djami'ah. Selain dari pada itu Sekretaris Al Djami'ah hanja dengan idzin Rektor Al Djami'ah diperbolehkan tidak mendjalankan pekerdjaan, sedang untuk para pegawai lainnja dan para pekerdja idzin demikian itu diberikan oleh Sekretaris Al Djami'ah.
- (4) Sekretaris Al Djami'ah, para pegawai lainnja dan para pekerdja atas permintaannja dapat diberi idzin untuk beristirahat karena sakit atau keperluan jang penting oleh Rektor Al Djami'ah. Pemberian idzin beristirahat tersebut jang mengenal para pegawai lainnja dan para pekerdja oleh Rektor Al Djami'ah dapat diserahkan kepada Sekretaris Al Djami'ah.
- (5) Penempatan tjabang kantor Al Djami'ah pada Fakultas sebagaimana dimaksudkan dalam pasal 44 ayat 2, ditetapkan oleh Pengurus Senat Al Djami'ah.
- (6) Tjabang Kantor dan Al Djami'ah para pegawai serta pekerdjanja berada dibawah pengawasan Dekan.

Pasal 46.

Peraturan-peraturan tata-tertib lain-lainnja ditetapkan oleh Rektor Al Djami'ah.

B A B XVI

Pasal 47.

- (1) Menteri Agama dengan mengingat pertimbangan Pengurus Senat Al Djami'ah dan Fakultas jang bersangkutan dapat mengidzinkan suatu jajasan, badan atau perhimpunan jang bersifat badan hukum jang berminat memadjukan ilmu pengetahuan tentang Agama Islam :
 - a. mengadakan suatu penjelidikan keahlian pada Al Djami'ah.
 - b. mengadakan uraian berturut-turut jang berilmu pengetahuan oleh orang-orang dan dalam soal-soal jang ditentukan dalam surat putusannya.
 - c. berusaha memelihara kepentingan jang tertentu dan memenuhi keperluan khusus dari Al Djami'ah.

- (2) Menteri Agama dengan mengingat pertimbangan Pengurus Senat Al Djami'ah dan Fakultas yang bersangkutan dapat mengidzinkan seseorang untuk mengadakan uraian berturut-turut yang berilmu pengetahuan dalam soal-soal yang ditentukan dalam surat putusannja.
- (3) Jajasan, Badan atau perhimpunan tersebut dalam ayat 1 dan orang tersebut dalam ayat 2 harus tunduk kepada segala peraturan Al Djami'ah dan mengindahkan segala petundjuk Menteri Agama, Rektor Al Djami'ah, dan Fakultas yang bersangkutan.

Pasal 48.

- (1) Permintaan tentang hal tersebut dalam pasal 47 ayat 1 harus disertai anggaran dasar jajasan, badan atau perhimpunannja dan peraturan tentang pengadjaran yang dimaksudkan yang harus memuat djuga sjarat-sjarat bagi pengangkatan dan pemberhentian para Dosen-Dosen.
- (2) Pengangkatan Dosen harus disahkan oleh Menteri Agama dengan mengingat pertimbangan Pengurus Senat Al-Djami'ah dan Fakultas yang bersangkutan, sedangkan selanjutnja Dosen itu ada dalam pengawasan Pengurus Senat Al-Djami'ah.
- (3) Menteri Agama dengan mengingat pertimbangan Pengurus Senat Al-Djami'ah dan Fakultas yang bersangkutan dapat mangidzinkan seseorang menjadi privat-dosen untuk memberi pelajaran pada sesuatu mata pelajaran pada Al-Djami'ah.
- (4) Jajasan, badan atau perhimpunan tersebut dalam ayat 1 pasal 47 serta Dosen yang diangkatnja, dan privat dosen tersebut dalam ayat 2 pasal 47 harus tunduk kepada segala peraturan Al-Djami'ah dan mengindahkan segala petundjuk Menteri Agama, Rektor Al-Djami'ah, Pengurus Senat Al-Djami'ah, Senat Al-Djami'ah dan Fakultas yang bersangkutan.
- (5) Menteri Agama dengan mengingat pertimbangan Pengurus Senat Al-Djami'ah dan Fakultas yang bersangkutan sewaktu-waktu dapat mentjabut idzin yang tersebut dalam ayat 1 pasal 47.

Pasal 49.

Dengan mengingat persediaan belandja, dalam memberikan dan menjalankan usaha disamping lapangan pengadjaran untuk tertjapainja tugas kewadjaban Al-Djami'ah, Rektor Al-Djami'ah, Senat Al-Djami'ah dan Fakultas memperhatikan antara lain hal mengadakan.

- a. Sajembara dengan memberi penghargaan berudjud bintang emas kehormatan atau dengan djalan lain ;
- b. Menggiatkan terbitnja kitab² ilmu pengetahuan dan kitab-kitab pengadjaran ;
- c. Darmawisata ;
- d. Pekan berilmu pengetahuan ;
- e. Penjelidikan tentang soal-soal praktis yang berguna bagi masyarakat dan negara ;

- f. Pertalian Nasional dan Internasional dalam lapangan ilmu pengetahuan dan kebudayaan ;
- g. Kursus-Kursus ilmu pengetahuan ;
- h. Pertalian tetap dengan para akademisi bekas mahasiswa Al Djami'ah ;
- i. Dorongan dan bantuan dalam pemeliharaan masyarakat mahasiswa.

B A B XVII

Tentang Keuangan.

Pasal 50.

Selain dari pada persediaan belandja dalam Anggaran Belandja Negara, biaya Al Djami'ah dapat diperolehkan dari :

- a. Uang kuliah dan uang Udjian ;
- b. Sebuah fonds Al Djami'ah untuk mengembangkan Al Djami'ah dalam lapangan rumah tangga dan sebuah fonds ilmu pengetahuan untuk menjelenggarakan usaha mengembangkan ilmu pengetahuan Agama Islam, kehidupan masyarakat dan kebudayaan sebagai dimaksudkan dalam pasal 47 jang dapat diadakan oleh dan/atau dengan bantuan Pemerintah.

Pasal 51.

- (1) Anggaran Belandja Al Djami'ah terdiri atas bagian uang jang keluar dan bagian uang jang masuk.
- (2) Bagian uang jang keluar terdiri atas dua djenis :
 - a. Belandja pegawai, jaitu gadji, tundjangan dan sebagainya ;
 - b. Belandja barang jang dibagi mendjadi :
 - 1. Belandja Kantor ;
 - 2. Biaya tilpon dan kawat ;
 - 3. Biaya peralatan, termasuk lembaga-lembaga, laboratoria pengumpulan barang-barang jang berharga bagi pengadjaran dan ilmu pengetahuan ;
 - 4. Biaya perpustakaan ;
 - 5. Usaha untuk memadjukan ilmu pengetahuan dan kebudayaan ;
 - 6. Ongkos perdjalan.
- (3) Uang belandja tsb. dalam ajat 2 dikeluarkan atas nama Sekretaris Al Djami'ah.
- (4) Dalam mengeluarkan uang mengenai hal-hal tersebut dalam ajat 2 huruf b, Sekretaris Al Djami'ah dibawah pengawasan dan mengingat petunjuk Rektor Al Djami'ah, serta tidak melebihi djumlah uang jang telah ditentukan dalam Anggaran Belandja mengenai hal itu.

(5) Rektor Al Djami'ah dapat mengubah Anggaran Belandja barang tersebut dalam ajat 2 huruf b dengan memindahkan sedjumlah uang belandja dari pos satu ke pos jang lain.

B A B XVIII

Tentang Uang Tundjangan Honorarium

Pasal 52.

- (1) Rektor, Pembantu² Rektor, Dekan dan Pembantu² Dekan dan Ketua² Djurusan menerima uang tundjangan djabatana jang ditetapkan oleh Menteri Agama;
- (2) Para Dosen luar biasa menerima honorarium untuk tiap-tiap mata pelajaran jang diberikan buat satu djam pelajaran dalam seminggu, jang besarnja ditetapkan oleh Menteri Agama
- (3) Atas usul Rektor Al Djami'ah Menteri Agama menetapkan uang ujian dengan tulisan maupun dengan lisan, uang tentamen lisan maupun dengan tulisan, uang honorarium pemeriksaan skripsi, risalah, begitu pula honorarium bagi Asisten Ahli, Asisten Luar Biasa, Asisten Kepala, Asisten Klas I dan sebagainya dengan ketentuan tersendiri.

B A B XIX.

Tentang Tundjangan Belajar.

Pasal 53.

- (1) Mahasiswa jang tidak mampu dan mempunyai bakat baik serta rajin dan berkelakuan baik atas usul Rektor Al Djami'ah dengan pertimbangan Fakultas jang bersangkutan dapat diberi uang tundjangan belajar oleh Menteri Agama. Pemberian uang tundjangan dihentikan, apabila jang berkepentingan tidak melanjutkan pelajarannja atau djika ternyata tidak diperlukan lagi atau menurut Rektor Al Djami'ah dengan mengingat pertimbangan Fakultas jang bersangkutan tidak lagi menunjukkan keradjinan dan kemajuan dalam pelajarannja jang lebih dari biasa dan berkelakuan buruk.
- (2) Mereka jang menerima uang tundjangan belajar harus tunduk kepada segala peraturan jang ditetapkan oleh Menteri Agama.

B A B XX.

Tentang Mahasiswa.

Pasal 54.

- (1) Bagian tertentu dari Kantor Al Djami'ah memperhatikan kepentingan² mahasiswa.
- (2) Organisasi² extra — Universitair mahasiswa mengadakan tjalon² anggauta² Dewan Mahasiswa pada bagian urusan Mahasiswa.

- (3) Pengurus Senat atas usul Bagian Urusan Mahasiswa ini membentuk suatu Dewan Mahasiswa.
- (4) Dewan Mahasiswa difantik oleh Rektor Al Djami'ah.
- (5) Dewan Mahasiswa membantu Bagian Urusan Mahasiswa dalam memetjahkan soal-soal kemahasiswaan.

Pasal 55.

- (1) Mahasiswa wadajib menghormati para Dosen sebagai anak terhadap ajahnja.
- (2) Mahasiswa wadajib mentaati segala peraturan jang berlaku, jang diadakan dan jang akan diadakan oleh Pengurus Senat Al Djami'ah.
- (3) Mahasiswa wadajib berusaha sekeras-kerasnja untuk mendjadi manusia jang ber-achlak dan tjakap serta mempunjai keinsafan bertanggung djawab tentang kesediah-teraaan masjarakat Indonesia chususnja dan dunia umumnja atas dasar kepribadian dan kebudajaan bangsa Indonesia serta kenjataan, sebagai tersebut dalam pasal 2 ajat 1 peraturan ini.
- (4) Dalam hal tersebut dalam ajat 3 pasal ini, Dewan Mahasiswa memberi blm-bingan sekuat tenaga.

Pasal 56.

- (1) Mahasiswa jang melanggar tata-tertip Al Djami'ah dapat diadakan tindakan setjara peringatan, dapat pula berupa larangan mengikuti peladjaran, tentamen, udjian, selama tiga bulan, atau djika jang demikian itu dipandang belum menjukupi manje-rahkannja kepada Pengurus Senat Al Djami'ah buat waktu jang tidak melebihi lima tahun.
- (2) Mahasiswa jang mentjemarkan nama baik Al Djami'ah atau tidak ada kesang-gupan akan memenuhi dengan saksama segala peraturan jang berlaku dan akan ber-laku bagi Al Djami'ah, memelihara baik pergaulan hidup pada Al Djami'ah, dengan sekuat tenaga mengusahakan memenuhi tugas mahasiswa sebagaimana termaksud dalam pasal 2 ajat 1 peraturan ini dapat dipetjat sebagai mahasiswa.

ATURAN TAMBAHAN

Pasal 57.

- (1) Ketjuali hal-hal jang telah ditentukan dalam peraturan ini Menteri Agama mengadakan peraturan tentang segala sesuatu guna melaksanakan dan menertibkan penjelenggaraan Al Djami'ah dengan mengingat pertimbangan Pengurus Senat Al-Djami'ah.
- (2) Apabila perturan² pelengkap dari peraturan ini belum selesai dibuatnja, maka ketentuan² tersebut dalam Penetapan Menteri Agama No. 43 tahun 1960 serta ketentuan-ketentuan tersebut dalam Peraturan Menteri Agama No. 8 tahun 1961 dipa-kai sebagai pedoman.

ATURAN PENUTUP

Pasal 58.

Peraturan ini mulai berlaku pada hari ditetapkan. Agar setiap orang dapat mengetahuinya, memerintahkan pengundangan peraturan ini dengan penempatan dalam Berita Negara Republik Indonesia.

Ditetapkan di : Djakarta
pada tanggal : 19 Desember 1963

MENTERI AGAMA
REPUBLIK INDONESIA

ttd.

K.H. SAIFUDDIN ZUHRI

Keputusan Menteri Agama No. 20 tahun 1965

t e n t a n g

**Peresmian pembukaan Institut Agama Islam
Negeri Al-Djami'ah „SUNAN AMPEL”
di Surabaya**

MENTERI AGAMA

- Membatja** : Laporan Panitia Persiapan Pembukaan Institut Agama Islam Negeri Al Djami'ah Sunan Ampel tertanggal 3 April 1965 No. 14/P3. SA/65, dan No. 15/P3. SA/65 ;
- Menimbang** : a. Aspirasi masyarakat Islam didaerah Djawa Timur untuk mempunjai Institut Agama Islam Negeri jang berdiri sendiri ;
- b. bahwa di Djawa Timur telah terdapat 3 Fakultas jaitu Fakultas Sjari'ah di Surabaya, Fakuitas Tarbijah di Malang, Fakultas Ushuludin di Kediri ;
- c. bahwa Panitia Persiapan Pamekasan Institut Agama Islam Negeri Al Djami'ah Sunan Ampel di Surabaya telah menjelesaikan tugas-tugasnja dengan baik dan menjatakan siap untuk dilaksanakan peresmian ;
- Mengingat** : 1. Pasal 17 ayat 3, pasal 29 dan 31 U. U. D. ;
2. Peraturan Presiden No. 11 tahun 1960 dan No. 27 tahun 1963 ;
3. Peraturan Menteri Agama No. 5 tahun 1963 ;
4. Keputusan Menteri Agama No. 105 tahun 1964 ;

MEMUTUSKAN :

- Menetapkan** :
- Pertama** : Meresmikan Pembukaan Institut Agama Islam Negeri Al Djami'ah Sunan Ampel di Surabaya pada tanggal 5 Djuli 1965 ;
- Kedua** : Sementara menunggu putusan resmi dari P. J. M. Presiden Republik Indonesia tentang pengangkatan Pedjabat pada l. A. l. N. menundjuk :

TK. H. ISMAIL JAKUB MA - SH.

sebagai Pd. Rektor Institut Agama Islam Negeri Al Djami'ah Sunan Ampel di Surabaya ;

- Ketiga** : Biaja² sebagai akibat pelaksanaan Keputusan Menteri ini dibebankan pada pasal 8B-1-1-130 dari anggaran pendapatan dan belandja Departemen Agama ;
- Keempat** : Keputusan ini mulai berlaku pada tanggal ditetapkannya.

Ditetapkan di Djakarta,
pada tanggal 13 Mei 1965

Menteri Agama R. I.

ttd.

Prof. K. H. Saifuddin Zuhri

Keputusan Menteri Agama No. 135 tahun 1967
t e n t a n g
Penjerahan sebagian hak kekuasaan mengangkat
dan memberhentikan pegawai Negeri Sipil,
dalam lingkungan Departemen Agama.

MENTERI AGAMA :

- Membatja kembali** : Penetapan Menteri Agama No. 23 tahun 1955 jo. No. 16 tahun 1956, No. 50 tahun 1958 dan No. 19 tahun 1964, tentang penjerahan hak kekuasaan mengangkat dan memberhentikan Pegawai Negeri Sipil dalam lingkungan Departemen Agama ;
- Menimbang** : 1. bahwa berhubung dengan adanya perubahan Struktur dan Organisasi Departemen-Departemen sebagaimana yang ditetapkan dengan Keputusan Presidium Kabinet Ampera No. 75/U/KEP/11/1966 tanggal 3 Nopember 1966, dan sebagai usaha untuk melantjarkan djalannja administrasi kepegawaian, maka dipandang perlu Penetapan² Menteri Agama tersebut diatas ditinjau kembali untuk diganti dan disesuaikan dengan Struktur Organisasi Departemen Agama yang baru ;
2. bahwa untuk kepentingan kelantjaran dan efisiensi pelaksanaan tugas-tugas Departemen Agama pada umumnja dan dalam bidang administrasi kepegawaian khususnja perlu menjerahkan sebagian hak kekuasaan untuk mengangkat dan memberhentikan Pegawai² Negeri Sipil dalam lingkungan Direktorat Djenderal-Direktorat Djenderal pada Departemen Agama ;
3. bahwa pemberian sebagian hak kekuasaan termaktub dalam ad 2 tersebut diatas, disesuaikan dengan struktur dan pembagian tugas dari semua echelon yang mengatur kepegawaian baik ditingkat Pusat maupun ditingkat Daerah.
- Mengingat** : 1. U.U.D. pasal 17 ayat 3 dan pasal 29 ;
2. Undang-Undang No. 21 tahun 1952 (L.N. tahun 1952 No. 78) ;
3. Undang-Undang No. 200 tahun 1961 (L.N. tahun 1961 No. 265) ;
4. Peraturan Pemerintah No. 200 tahun 1961 (L.N. tahun 1961 No. 239) ;
5. Keputusan Presiden R.I. No. 163 tahun 1966 ;
6. Keputusan Presiden R.I. No. 170 tahun 1966 ;
7. Keputusan Presiden R.I. No. 173 tahun 1966 ;
8. Keputusan Presidium Kabinet Ampera No. 15/U/KEP/8/196 ;
9. Keputusan Presidium Kabinet Ampera No. 75/U/KEP/11/1966 ;

- Mengingat
pula** : 1. Keputusan Menteri Agama No. 56 tahun 1967;
2. Keputusan Menteri Agama No. 91 tahun 1967;

MEMUTUSKAN ;

Dengan :

1. Membatalkan semua Peraturan-Peraturan dan ketentuan-ketentuan yang bertentangan dengan Keputusan ini ;
2. Mentjabut Penetapan Menteri Agama No. 23 tahun 1955 jo. No. 16 tahun 1956, No. 50 tahun 1958 dan No. 19 tahun 1964;

Menetapkan : „Peraturan penjerahan sebagian hak kekuasaan mengangkat dan memberhentikan pegawai Negeri Sipil dalam lingkungan Departemen Agama” sebagai berikut :

Pasal 1.

Kepada semua **Direktur Djenderal** dalam Departemen Agama disertai hak kekuasaan untuk menjelenggarakan :

- (1) 1. pengangkatan (termasuk penjesuaian c.q. inpassing) ;
2. pemberhentian dari jabatan Negeri atau pekerdjaan atas permintaan sendiri, termasuk pemberhentian untuk sementara waktu (schorsing) ;
3. pemberhentian dari jabatan Negeri karena pensiun ;
4. pemindahan ;
5. kenaikan pangkat ;
6. pengangkatan dalam jabatan Negeri ;
7. pemberian izin untuk istirahat dalam Negeri (termasuk istirahat besar, istirahat untuk menunaikan Ibadah Hadji, istirahat karena sakit, hamil dan lain sebagainya).
8. mengangkat, memperpanjang, memperbaharui dan memberhentikan Guru², Guru² Agama Tetap/Tidak Tetap pada Sekolah/tempat pendidikan tingkat Rendah/Landjutan Negeri/Swasta/Madrasah pada semua Sekolah Dinas Departemen Agama ;
9. memperbantukan untuk sementara waktu (detasering) ;
10. kenaikan gadji berkala dan pemindahan ruang ;
 - a. Pegawai² Negeri jang bekerdja pada lingkungan kekuasaannja, masing² jang digadji menurut golongan/ruang F/II P.G.P.N. - 1961 ;

- b. Pegawai² Negeri jang bekerdja pada kantornja sendiri masing² jang digadji menurut golongan / ruang F / II P.G.P.N. 1961 kebawah ;
- (2) a. Angka 1 s/d 9 pegawai-pegawai Negeri jang bekerdja dalam lingkungan kekuasaannya selain I.A.I.N., masing² jang digadji menurut golongan/ruang E, II P.G.P.N. 1961 ;
- b. Pegawai² Negeri jang bekerdja pada kantornja sendiri, masing² jang digadji menurut golongan / ruang E / II P. G. P. N. 1961 kebawah ;

Pasal 2.

Kepada semua Direktur dalam lingkungan Direktorat Djenderal Bimbingan Masyarakat Beragama Islam, diserahi hak kekuasaan untuk menjelenggarakan :

- (1) 1. pengangkatan (termasuk penjesuaian cq. inpassing) ;
- 2. pemberhentian dari djabatan Negeri atau pekerdjaan atas permintaan sendiri, termasuk pemberhentian untuk sementara waktu (schorsing) ;
- 3. pemberhentian dari djabatan Negeri karena pensiun ;
- 4. pemindahan ;
- 5. kenaikan pangkat ;
- 6. pengangkatan dalam djabatan Negeri ;
- 7. pemberian idzin untuk istirahat dalam Negeri (termasuk istirahat besar, istirahat untuk menunaikan Ibadah Hadji, istirahat karena sakit, hamil dan lain sebagainya) ;
- 8. mengangkat, memperpanjang, memperbaharui dan memberhentikan Guru², Guru² Agama tetap / Tidak Tetap pada Sekolah / tempat pendidikan tingkat Rendah / Landjutan Negeri / Swasta / Madrasah pada semua Sekolah Dinas Departemen Agama ;
- 9. memperbantukan untuk sementara waktu (detasering) ;
- 10. kenaikan gadji berkala dan pemindahan ruang ;
 - a. Pegawai² Negeri jang bekerdja pada lingkungan kekuasaannya, masing² jang digadji menurut golongan/ruang E,II s/d E/III P.G.P.N. 1961 ;
 - b. Pegawai² Negeri jang bekerdja pada kantornja sendiri, masing² jang digadji menurut golongan/ruang E/III P.G.P.N. 1961 kebawah ;
- (2) a. Angka 1 s/d 9 pegawai² Negeri jang bekerdja dalam lingkungan kekuasaannya selain I.A.I.N., masing² jang digadji menurut golongan/ruang D/I s/d DD/III P. G. P. N. 1961 ;
- b. Pegawai² Negeri jang bekerdja pada kantornja sendiri, masing² jang digadji menurut golongan/ruang DD/III P.G.P.N. 1961 kebawah.

Pasal 3.

Kepada semua :

- A. Kepala Djawatan Urusan Agama Propinsi jang sederadjat ;
- B. Kepala Djawatan Pendidikan Agama Propinsi jang sederadjat ;
- C. Kepala Djawatan Penerangan Agama Propinsi/jang sederadjat ;
- D. Kepala Djawatan Peradilan Agama dan Pengadilan Tinggi Agama Propinsi / jang sederadjat ;
- E. Kepala Djawatan Perguruan Tinggi Agama dan Pesantren Luhur Propinsi / jang sederadjat ;
- F. Kepala Djawatan Agama Kristen Propinsi/jang sederadjat ;
- G. Kepala Djawatan Agama Katholik Propinsi / jang sederadjat ;
- H. Kepala Djawatan Agama Hindu Bali/Budha Propinsi / jang sederadjat ;
- I. Kepala Djawatan Urusan Hadji Propinsi / jang sederadjat.
- J. Kepala P. G. A. Negeri VI tahun dan Kepala P. H. I. N. ;

diserahi hak kekuasaan untuk menjelenggarakan :

- (1)
 - 1. pengangkatan (termasuk penjesuaian cq inpassing);
 - 2. pemberhentian dari djabatan Negeri atau pekerdjaan atas permintaan sendiri, termasuk pemberhentian untuk sementara waktu (schorsing);
 - 3. pemindahan ;
 - 4. kenaikan pangkat ;
 - 5. mengangkat, memperpanjang, memperbaharui dan memberhentikan Guru², Guru² Agama Tetap / Tidak Tetap pada Sekolah / tempat pendidikan tingkat Rendah/Lanjutan Negeri/Swasta/Madrasah pada semua Sekolah Dinas Departemen Agama ;
 - 6. memperbantukan untuk sementara waktu (detasering);
 - 7. kenaikan gaji berkala pemindahan ruang ;
 - a. Pegawai² Negeri jang bekerdja pada lingkungan kekuasaannya, masing² jang digadji menurut golongan/ruang D/I s/d DD/III P.G.P.N. 1961 ;
 - b. Pegawai² Negeri jang bekerdja pada kantornja sendiri, masing² jang digadji menurut golongan/ruang DD/III P.G.P.N. 1961 kebawah ;
- (2)
 - a. Angka 1 s/d 6 bagi pegawai² Negeri jang bekerdja dalam lingkungan kekuasaannya, masing² jang digadji menurut golongan / ruang C / I s/d CC / III P. G. P. N. 1961 ;

- b. Pegawai² Negeri jang bekerdja pada kantornja sendiri masing² jang digadji menurut golongan/ruang CC, III P. G. P. N. 1961 kebawah ;

Pasal 4.

Kepada semua Rektor Institut Agama Islam Negeri (I.A.I.N.) Al Djami'ah Al Islamijah, Al Hukumijah, diserahi hak kekuasaan untuk menjelenggarakan :

- (1) 1. pengangkatan (termasuk penjesuaian cq. Inpassing) ;
 2. pemberhentian dari djabatan Negeri atau pekerdjaan atas permintaan sendiri, termasuk pemberhentian untuk sementara waktu (schorsing) ;
 3. pemindahan ;
 4. kenaikan pangkat ;
 5. memperbantukan untuk sementara waktu (detasering) ;
 6. mengangkat, memperpanjang dan memperbaharui surat² keputusan Guru dan Dosen Honorair ;
 7. kenaikan gadji berkala dan pemindahan ruang pegawai² Negeri jang bekerdja pada lingkungan kekuasaan/kantornja sendiri, masing² jang digadji menurut golongan/ruang F/II P.G.P.N. - 1961 kebawah ;
- 2) Angka 1 s/d 6 bagi pegawai² Negeri jang bekerdja dalam lingkungan kekuasaan/kantornja sendiri, masing² jang digadji menurut golongan/ruang E/II P.G.P.N. - 1961 kebawah ;
- (3) Kepada Dekan² Fakultas Tjabang dari I.A.I.N da'am lingkungan kekuasaan/kantornja sendiri jang berkedudukan dilain daerah, diberi hak kekuasaan untuk menjelenggarakan hal² sebagai tersebut dalam angka 1 sampai 7 ajat (1) bagi pegawai administrasi dalam kantornja, masing² jang digadji menurut golongan/ruang DD/II P.G.P.N. - 1961 kebawah ;

Pasal 5.

Kepada semua :

- A. Kepala Dinas Urusan Agama Kabupaten/jang sederadjat ;
- B. Kepala Dinas Pendidikan Agama Kabupaten/jang sederadjat ;
- C. Kepala Dinas Penerangan Agama Kabupaten/jang sederadjat ;
- D. Kepala Dinas Agama Kristen Kabupaten/jang sederadjat ;
- E. Kepala Dinas Agama Katholik Kabupaten/jang sederadjat ;
- F. Kepala Dinas Agama Hindu Bali/Buddha Kabupaten/jang sederadjat ;
- G. Kepala Dinas Urusan Hadji Kabupaten/jang sederadjat ;
- H. Kepala P.G.A. Negeri IV tahun dan P.P.U.P.A. ;

diserahi hak kekuasaan untuk menjelenggarakan :

- (1)
 1. pengangkatan (termasuk penjesualan cq. inpassing) ;
 2. pemindahan ;
 3. kenaikan pangkat ;
 4. kenaikan gaji berkala dan pemindahan ruang bagi pegawai Negeri yang bekerja dalam lingkungan kekuasaan/kantornya sendiri, masing² yang digadji menurut golongan/ruang CC/III P. G. P. N. 1961 dibawah ;
- (2) Angka 1 s/d 3 bagi pegawai² Negeri yang bekerja dalam lingkungan kekuasaan/kantornya sendiri, masing² yang digadji menurut golongan/ruang BB/III P. G. P. N. 1961 dibawah.

Pasal 6.

Keputusan tentang kenaikan pangkat tersebut dalam pasal 1, 2, 3, 4 dan 5 hanya dapat dilakukan dengan mengangap :

- a. formasi ;
- b. ranglijst ;
- c. conduite-staat dari pegawai yang berkepentingan yang harus disebut dalam konsiderans surat keputusan ;
- d. sjarat² lain ;

yang harus dipenuhi menurut aturan² yang telah dan akan ditentukan kemudian setjara khusus.

Pasal 7.

Dalam penyerahan hak kekuasaan untuk menleenggarakan yang dimaksud dalam pasal 1 sampai dengan pasal 5 tersebut diatas, tidak termasuk :

1. pengangkatan, pemindahan dan pemberhentian tenaga Bangsa Asing ;
2. pemberhentian dengan sebutan „tidak dengan hormat“ ;
3. pengangkatan dalam jabatan pimpinan kantor tingkat Kabupaten keatas ;
4. pengangkatan para Ketua² Pengadilan Agama, Pengadilan Tinggi Agama dan Mahkamah Agung Agama ;
5. pemberian tugas belajar dalam Negeri/Luar Negeri, termasuk kenaikan pangkat dan kenaikan gaji berkala, penempatan/pemindahannya ;
6. penundaan pemberian kenaikan gaji berkala yang lebih dari 1 tahun ;
7. penurunan pangkat ;

8. pengangkatan, pemindahan, pemberhentian dan penempatan beserta kenaikan pangkat dan kenaikan gaji berkala pegawai² Negeri jang ditempatkan di Propinsi Irian Barat.

Pasal 8.

Pemindahan pegawai dari sesuatu Direktorat Djenderal ke Direktorat Djenderal lainnja harus mendapat persetujuan terlebih dahulu dari Menteri Agama.

Pasal 9.

Wewenang tentang kepegawaian jang tidak tersebut dalam pasal 1 sampai dengan pasal 5 tetap berada ditangan Menteri Agama.

Pasal 10.

(1) Dalam melaksanakan wewenang dimaksud dalam peraturan ini, harus diperhatikan saluran hierarchie.

(2) Djika dipandang perlu, Menteri Agama dapat meninjau kembali/merubah/membatalkan surat² keputusan jang dikeluarkan oleh pemegang kuasa sebagaimana dimaksud dalam pasal 1 sampai dengan pasal 5 tersebut diatas.

Pasal 11.

Segala pengangkatan dan pemberhentian jang dilakukan sebelum peraturan ini berlaku, adalah sjah.

Pasal 12.

Pelaksanaan keputusan ini akan diatur lebih landjut dengan Instruksi Menteri Agama.

Pasal 13.

Keputusan ini berlaku terhitung mulai tanggal ditetapkannja.

Ditetapkan di : Djakarta
pada tanggal : 7 Oktober 1967
Menteri Agama

ttd.

Prof. K. H. Saifuddin Zuhri

Peraturan Menteri Agama No. 4 tahun 1967

t e n t a n g

Sekolah Persiapan Al Djami'ah

MENTERI AGAMA :

- Menimbang :**
- a. bahwa bagi kepentingan ilmu pengetahuan dan kemajuan, perlu Sekolah Persiapan Al Djami'ah disesuaikan dengan perkembangan² pendidikan pada masa sekarang dan akan datang, sebagai tempat penggemblengan bagi tjalon² mahasiswa Al Djami'ah khususnja dan dapat menjadi insan yang bertanggung djawab bagi pengabdian-
nja pada Agama, Bangsa dan Negara ;
 - b. bahwa Sekolah Persiapan Ai Djami'ah adalah tempat mendidik siswa² yang akan memperdalam Ilmu Pengetahuan Agama di Fakul-
tas² pada Al Djami'ah, perlu ditingkatkan masa pendidikannja
menjadi tiga tahun agar betul-betul dapat mempersiapkan tja-
lon² mahasiswa Al Djami'ah yang memenuhi sjarat.
- Mengingat :**
1. Pasal 17 ayat 3 Pasal 29 dan 31 U. U. D. '45 ;
 2. Peraturan Presiden No. 11 tahun 1960 No. 27 tahun 1963 ;
 3. Peraturan Menteri Agama No. 5 tahun 1963 ;

MEMUTUSKAN :

Dengan mentjabut kembali Peraturan Menteri Agama No. 2 tahun 1966 tentang Sekolah Persiapan Institut Agama Islam Negeri Al Dja-
mi'ah dan peraturan-peraturan lain tentang Sekolah Persiapan I.A.I.N.
yang bertentangan dengan peraturan ini.

- Menetapkan :** Peraturan Menteri Agama tentang Sekolah Persiapan Al Dja-
mi'ah sebagai berikut :

B A B I

Ketentuan Umum

Fasal I.

- (1) Pada Institut Agama Islam Negeri Al Djami'ah, didirikan Sekolah Persiapan Al Djami'ah guna mendidik tjalon mahasiswanja yang memenuhi sjarat² dengan memberikan pendidikan/pengadjarannja berdasarkan Agama Islam.
- (2) Sekolah Persiapan Institut Agama Islam Negeri Al Djami'ah selandjutnja disebut Sekolah Persiapan Al Djami'ah.

(3) Mendidik lulusan Madrasah Menengah tingkat Pertama dan S. L. T. P. agar dapat mentjapai taraf Ilmu Pengetahuan Agama dan Ilmu pengetahuan Umum jang sederajat dengan S.L.T.A. dan menjempurnakan serta menseragamkan pengetahuan agama bagi siswa²nja jang berasal dari pelbagai Madrasah dan Sekolah Landjutan tingkat Pertama jang berbeda-beda keadaannya dan menjlapkan siswa²nja untuk memasuki fakultas-fakultas dalam lingkungan I. A. I. N. Al Djami'ah.

B A B II

T u d j u a n

Pasal 2.

Sekolah Persiapan Al Djami'ah bertudjuan ;

Membentuk manusia beragama dan bertanggung djawab akan terwujudnja masjarakat Indonesia jang adil dan makmur, materiel dan spirituil.

B A B III

Susunan dan tugas

Pasal 3.

Sekolah Persiapan Al Djami'ah tersusun dari dua golongan ilmu pengetahuan jang meliputi Ilmu Agama Islam dan Ilmu Pengetahuan Umum.

Pasal 4

Sekolah Persiapan Al Djami'ah memberi pendidikan dan pengadjaran setingkat Pendidikan Guru Agama tingkat Atas atau Sekolah Landjutan tingkat Atas.

B A B IV

Tingkat, Susunan Peladjaran dan Udjian

Pasal 5.

Tingkat² peladjaran pada Sekolah Persiapan Al Djami'ah dibagi dalam tingkat I, II dan III, masing² lamanja I (satu) tahun adjaran.

Pasal 6.

(I) Pada Sekolah Persiapan Al Djami'ah diberikan mata-peladjaran² jang susunannya teadiri atas :

I. Mata-peladjaran pokok :

1. Tauhid.
2. Tafsir.
3. Hadist/Mushtolah.
4. Fiqih/Usul Fiqih.
5. Bahasa Indonesia.
6. Bahasa A r a b.
7. Bahasa Inggris.

2. Mata-peladjaran penting :

- | | |
|---------------------|--------------------------|
| 8. Ilmu Mendidik. | 10. Achlak Al Karimah. |
| 9. Ilmu Djiwa. | 11. Pendidikan Djasmani. |
| 12. Sedjarah Islam. | |

3. Mata-peladjaran pelengkap :

- | | |
|-----------------------------|--------------------------------|
| 13. Tata Hukum/Tata Negara. | 19. Ilmu Falak. |
| 14. E k o n o m i. | 20. Ilmu Hajat/Kesehatan. |
| 15. Sedjarah Umum/Indonesia | 21. Seni Suara/Qiro'ah. |
| 16. A l d j a b a r. | 22. Ilmu Bumi Sosial/Alam. |
| 17. Menggambar. | 23. Kebudayaan Indonesia/Umum. |
| 18. iimu A l a m. | 24. Prakarya/Administrasi. |

(2) Rentjana peladjaran terperintji dibuat oleh Kepala Sekolah Persiapan Al Djami'ah dan disahkan oleh Rektor I. A. I. N. Al Djami'ah.

Pasal 7.

(1) Udjian² pada Sekolah Persiapan Al Djami'ah terdiri dari udjian masuk, udjian semester, udjian kenaikan kelas dan udjian penghabisan.

(2) Udjian kenaikan kelas diselenggarakan pada achir Tahun adjaran tingkat-tingkat I dan II.

(3) Udjian Penghabisan diselenggarakan pada achir tahun adjaran tingkat III jang penjelenggaraan sepenuhnya diserahkan kepada Inspektorat Sekolah² Persiapan Al Djami'ah dan dimana Inspektorat Sekolah² Persiapan Al Djami'ah belum dibentuk, diserahkan kepada Panitia jang disahkan oleh Rektor I. A. I. N. Al Dajmi'ah.

(4) Kepada lulusan udjian penghabisan Sekolah Persiapan Al Djami'ah diberikan Idjazah Sekolah Persiapan Al Djami'ah.

(5) Idjazah Sekolah Persiapan Al Djami'ah mempunyai nilai (effectus civilis) sama dengan idjazah Pendidikan Guru Agama Negeri 6 tahun untuk mendjadi Guru Agama dan ngan idjazah Pendidikan Hakim Islam Negeri untuk mendjadi pegawai.

B A B V

Kelengkapan Sekolah Persiapan Al Djami'ah

Pasal 8.

(1) Pimpinan Sekolah Persiapan dilakukan oleh seorang Kepala Sekolah jang diangkat oleh Menteri Agama atas usul Rektor I. A. I. N. Al Djami'ah.

- (2) Kepala Sekolah menjalankan pimpinan sehari-hari dengan dibantu oleh seorang Kepala Tata Usaha.

Pasal 9.

- (1) Pada tiap tiga tahun adjaran, salah seorang Pengadjar tetap Sekolah Persiapan Al Djami'ah atas usul rapat para pengadjar ditunjuk oleh Kepala Sekolah untuk mendjabat Wakil Kepala Sekolah.
- (2) Wakil Kepala Sekolah mewakili Kepala Sekolah djika Kepala Sekolah itu berhalangan.
- (3) Apabila Kepala Sekolah atau Wakilnja berhalangan, maka pengadjar jang tua dinasnja mewakili Kepala Sekolah
- (4) Untuk mengurus Tata Usaha Sekolah Persiapan Al Djami'ah, diadakan kantor tersendiri dibawah pimpinan seorang Kepala Tata Usaha ang sedapat mungkin didjabat oleh salah seorang pengadjar jang ditunjuk oleh Rektor I. A. I. N Al Djami'ah. Formasi pegawai kantor tersebut ditetapkan oleh Menteri Agama atas usul Kepala Sekolah Persiapan Al Djami'ah dengan persetujuan Rektor I. A. I. N. Al Djami'ah.

Pasal 10.

- (1) Pengadjar Sekolah Persiapan Al Djami'ah terdiri atas pengadjar tetap dan pengadjar tidak tetap.
- (2) Pengadjar tetap ialah pegawai tetap pada Sekolah Persiapan Al Djami'ah. Sedang sjarat² untuk mendjadi pengadjar tetap pada Sekolah Persiapan Al Djami'ah ialah Sardjana Muda atau sederadjat, beragama, berachlak baik dan tjakap.

B A B VI

Hal Siswa.

Pasal 11.

- (1) Peladjar pada Sekolah Persiapan Al Djami'ah disebut siswa.
- (2) Jang dapat diterima mendjadi siswa ialah seseorang jang beridjazah Sekolah Landjutan tingkat Pertama dan jang sederadjat atau Madrasah Tsanawijah jang lama pendidikannja tiga tahun, setelah Sekolah Dasar atau Ibtida'ijah 6 tahun.
- (3) Sjarat² pendaftaran, penerimaan dan segala sesuatu jang timbul dari pada itu, diatur oleh Inspektorat Sekolah² Persiapan Al Djami'ah.

Pasal 12.

- (1) Sjarat-sjarat untuk mendjadi siswa Sekolah Persiapan Al Djami'ah bagi lulusan

P.G.A.P. dan Madrasah Tsanawijah tiga tahun, ialah dengan menempuh ujian masuk dan telah dinjatakan lulus dalam mata-peladjaran² sebagai berikut :

- | | |
|----------------------------|----------------------------|
| 1. Pengetahuan Agama Islam | 5. Sedjarah Umum/Indonesia |
| 2. Bahasa Arab | 6. Ilmu Bumi |
| 3. Bahasa Indonesia | 7. Ilmu Alam |
| 4. Bahasa Inggris | 8. Ilmu Pasti |

(2) Semua ujian mata-peladjaran² tersebut diselenggarakan dengan tulisan.

(3) Bagi tjalon siswa dari Sekolah Landjutan tingkat Pertama, dengan menempuh ujian masuk dan telah dinjatakan lulus dalam mata-peladjaran Ilmu Agama dan dapat membuatja serta menulis huruf Arab.

B A B VII.

Hal Tahun Adjaran dan Rapor

Pasal 13.

Tahun adjaran baru serta hari libur Sekolah Persiapan Al Djami'ah ditetapkan oleh Isnpektorat Sekolah Persiapan Al Djami'ah dengan berpedoman pada Keputusan Menteri Agama tentang hari libur.

Pasal 14.

Kepala Sekolah Persiapan Al Djami'ah mengumumkan dua kali setiap tahun-adjaran, rapor penilaian tentang kemajuan, pengetahuan, kelakuan, keradjinan dan Absensi para siswa. Penilaian tentang pengetahuan para siswa dinjatakan dengan angka 1 sampai 10, sedang keradjinan dan kelakuan dengan kata-kata berturut : buruk/kurang / sedang / baik / baik sekali.

B A B VIII.

Pengawasan

Pasal 15.

(1) Sekolah Persiapan Al Djami'ah diawasi oleh Inspektorat Sekolah - sekolah Persiapan Al Djami'ah jang dibentuk untuk membanu tugas Rektor I A. I. N. Al Djami'ah.

(2) Ketua, Wakil Ketua dan anggauta Inspektorat Sekolah Persiapan Al Djami'ah dibert tundjangan bulanan tetap sesuai dengan peraturan jang berlaku.

B A B IX

P e n u t u p

Pasal 16.

) Hal-hal lain jang sifatnja melaksanakan peraturan ini, diatur dan ditetapkan oleh Inspektorat Sekolah Persiapan Al Djami'ah dengan persetujuan Rektor I. A. I. N. Al Djami'ah.

) Peraturan ini mulai berlaku pada hari ditetapkannja.

Ditetapkan di Djakarta
pada tanggal, 27 Desember 1967

Menteri Agama

ttd.

K. H. M. D A C H L A N

Keputusan Bersama
Menteri Perguruan Tinggi dan Ilmu Pengetahuan

Menteri Agama

No. 46 tahun 1963

45 M. A. tahun 1963

Tentang

Prosedur pengangkatan tenaga-tenaga pengadjar
untuk mata peladjaran Pendidikan Agama pada
Universitas / Institut Negeri.

Menteri Perguruan Tinggi dan Ilmu Pengetahuan

Menteri Agama Republik Indonesia :

- Menimbang :** bahwa perlu mengatur prosedur pengangkatan tenaga² pengadjar untuk mata peladjaran Pendidikan Agama pada Universitas/Institut Negeri ;
- Membatja :**
1. Undang-undang No. 22 tahun 1961 (Lembaran Negara tahun 1961 No. 302) tentang Perguruan Tinggi ;
 2. Instruksi Menteri Perguruan Tinggi dan Ilmu Pengetahuan No. 3 tahun 1962, tanggal 5 April 1962 tentang pemberian pendidikan agama sebagai mata peladjaran pada Perguruan Tinggi Negeri ;
 3. Surat Menteri Perguruan Tinggi dan Ilmu Pengetahuan No. 2/ BPP/1962 tanggal 12 September 1962 ;

MEMUTUSKAN :

Menetapkan :

- Pertama :** Prosedur pengangkatan tenaga-tenaga pengadjar untuk mata peladjaran Pendidikan Agama pada Universitas/Institut Negeri sebagai berikut :
- a. Usul pengangkatan diajukan oleh Pimpinan Universitas/Institut yang bersangkutan setelah dirundingkan dengan Djawatan/Kantor Urusan Agama setempat.
 - b. Usul pengangkatan tersebut **sub a** diajukan kepada Menteri Perguruan Tinggi dan Ilmu Pengetahuan melalui Menteri Agama yang meneruskan usul itu dengan disertai pertimbangannya.
 - c. Pengangkatan sebagai tenaga pengadjar dilakukan oleh Menteri Perguruan Tinggi dan Ilmu Pengetahuan.

- Kedua** : Pengangkatan sebagai jang dimaksud pada pasal Pertama **cub c** diatas adalah sjarat mutlak bagi seseorang untuk memberikan peladjaran Agama pada Universitas/Institut Negeri.
- Ketiga** : Keputusan ini mulai berlaku pada tanggal 1 Maret 1963.

Ditetapkan : di Djakarta
pada tanggal : 27 April 1963
Menteri Agama,

ttd.

K. H. SAIFUDDIN ZUHRI

Menteri Perguruan Tinggi dan
Ilmu Pengetahuan,

ttd.

(**Tojib Hadiwidjaja**)

KUTIPAN Surat keputusan ini kepada jang berkepentingan untuk diketahui dan dipergunakan seperlunja.

Sesuai dengan aslinja
Kepala Biro Perundang - undangan

ttd.

Nn. A. W. L. Pupella S.H.

Disalin sesuai dengan aslinja
oleh

Kepala Bagian Tata Usaha
B. P. P.

G. Rafli Nagur

Keputusan Menteri Agama No. 49 Tahun 1963
t e n t a n g
Perubahan dalam Penetapan Menteri Agama
No. 48 Tahun 1960
Tentang Penjelenggaraan Institut Agama Islam
Negeri

MENTERI - AGAMA

- Membatja** : Surat Tjendekiawan Utama Institut Agama Islam Negeri Al Djami'ah tanggal 26 Djanuari 1963 No. 113/A/Ab.3/'63 tentang usul penghapusan Djurusan Khusus pada Fakultas Ushuluddin Fakultas Tarbijah I. A. I. N. Tjabang Djakarta, dan pemindahan para Mahasiswa kepada Fakultas Ushuluddin I.A.I.N. Tjabang Djakarta, serta perubahan² lain tentang Institut Agama Islam Negeri sebagai termaktub dalam Penetapan Menteri Agama No. 43 tahun 1960 ;
- Menimbang** : bahwa Penetapan Menteri Agama No. 43 tahun 1960 tentang Penjelenggaraan Institut Agama Islam Negeri perlu diadakan perubahan² ;
- Mengingat** : Peraturan Presiden R.I. No. 11 tahun 1960 tentang Pembentukan Institut Agama Islam Negeri, pasal 3 ayat 1 ;

M E M U T U S K A N :

MENETAPKAN

- Pertama** : Pasal 1 Penetapan Menteri Agama No. 43 tahun 1960 ditambah dengan satu ayat jaitu ayat 3 jang berbunyi sebagai berikut :
„Fakultas² diluar Jogjakarta jang sekurang-kurangnja berdjumlah tiga buah dengan Keputusan Menteri Agama dapat digabung mendjadi satu Institut Agama Islam Negeri tersendiri”.
- Kedua** : Menghapuskan kata : „CHUSUS” dalam pasal 4 ayat 3 Penetapan Menteri Agama No. 43 tahun 1960 ;
- Ketiga** : Dalam Penetapan Menteri Agama No. 43 tahun 1960 setelah pasal 25 disisipkan Bab VII a jang berbunyi sebagai berikut :

BAB. VII a

Tentang Fakultas Agama Swasta

Pasal 25 a.

1. Fakultas² Agama jang diselenggarakan oleh Swasta dapat diberi bantuan/subsidi, pengakuan atau persamaan oleh Menteri Agama ;
 2. Sjarat² serta tjara mendapatkan bantuan/subsidi, pengakuan atau persamaan diatur oleh Menteri Agama dengan Peraturan Menteri Agama ;
- Keempat** ; Memindahkan mahasiswa² dari Djurusan Khusus Fakultas Tarbijah Tjabang Djakarta ke Fakultas Ushuluddin Tjabang Djakarta menurut tingkatannja masing² mulai tanggal 1 Oktober 1962 ;
- Kelima** ; Keputusan ini mulai berlaku pada hari ditetapkannja dan mempunjai daja surut sampai tanggal 1 Oktober 1962.

Ditetapkan di Djakarta
pada tanggal 25 Pebruari 1963.

Menteri Agama R.I.

ttd.

K. H. SJAIFUDDIN ZUHRI

Keputusan Menteri Agama No. 45 tahun 1965.
t e n t a n g
Perubahan lampiran keputusan Menteri Agama No. 25
tahun 1964 mengenai pemberian tundjangan beladjar
kepada pegawai tugas beladjar Departemen Agama.

M E N T E R I - A G A M A

- Memperhatikan** : Surat Rektor Institut Agama Islam Negeri Al Djami'ah Jogjakarta tanggal 18 Pebruari 1965 No. 51/BR/Dd/65, perihal usul kenaikan tundjangan beladjar bagi pegawai tugas beladjar Departemen Agama.
- Menimbang** : bahwa berhubung djumlah pemberian tundjangan beladjar kepada pegawai tugas beladjar dalam lingkungan Departemen Agama tidak sesuai lagi dengan keadaan dewasa ini, maka sesuai dengan pasal 4 dari Keputusan Menteri Agama No. 25 tahun 1964 perlu diadakan perobahan atas lampiran keputusan Menteri Agama tersebut mengenai djumlah pemberian tundjangan beladjar kepada para pegawai tugas beladjar.
- Mengingat** : 1. Pasal 17 ayat 3 dan pasal 31 U. U. D. ;
2. Peraturan Presiden No. 12 tahun 1961 ;
3. Keputusan Menteri Pertama No. 224 / MP / 1961 tanggal 16 Mei 1961.
4. Keputusan Menteri Agama No. 91 th. 1961, berhubung dengan keputusan Menteri Agama No. 25 th. 1964.

M E M U T U S K A N :

- Menetapkan** : 1. Merobah ketentuan jang tertjantum dalam lampiran surat Keputusan kami tanggal 19 Mei 1964, No. 25 tahun 1964, mendjadi seperti jang tertjantum dalam lampiran surat Keputusan ini ;
II. Segala pengeluaran sebagai akibat pelaksanaan Keputusan ini, dibebankan kepada mata anggaran 8B. I. I. 18 dari Anggaran Belandja dan Pendapatan Departemen Agama.

Lampiran
Keputusan Menteri Agama No. 45 Tahun 1965
tentang
Daftar Tundjangan Belajar Bagi Pegawai
Tugas Belajar Departemen Agama Republik
Indonesia (dalam tiap-tiap bulan).

Lamanja Pendi- dikan	:	—						
Lamanja Pendi- dikan	:	—						
Djenis tundja- ngan	:	I	:	II	:	III	:	IV dan V
t. bl. = tundja- ngan belajar	:	Rp. 750,	:	Rp. 750,	:	Rp. 750,	:	Rp. 750,
t. bk. = tundja- ngan buku	:	Rp. 250,	:	Rp. 350,	:	Rp. 450,	:	Rp. 550,
t. d. = tundja- ngan diktat	:	Rp. 100,	:	Rp. 100,	:	Rp. 100,	:	Rp. 100,
Djumlah	:	Rp. 1100,	:	Rp. 1200,	:	Rp. 1300,	:	Rp. 1400,

Lampiran II

Tundjangan belajar Sekolah Kedjurtan Menengah.

Djenis tundja- ngan	:	I	:	II	:	III	:	IV dan V
Tundjangan belajar	:	Rp. 900,	:	Rp. 900,	:	Rp. 900,	:	
Tundjangan buku	:	Rp. 150,	:	Rp. 200	:	Rp. 250,	:	
Tundjangan diktat	:	Rp. 100,	:	Rp. 100	:	Rp. 100,	:	
Djumlah	:	Rp. 1150,	:	Rp. 1200,	:	Rp. 1250,	:	

III. Keputusan ini mulai berlaku pada tanggal ditetapkan dan mempunyai daja surut sampai dengan tanggal 1 Oktober 1964.

Ditetapkan di Djakarta pada tgl. 30 Djuni 1965

Menteri Agama, a.i.

ttd.

K. H. A. FATTAH JASIN

Peraturan Menteri Agama R.I. No. 2 tahun 1964

t e n t a n g

Pendaftaran, pengakuan, tundjangan dan persamaan Perguruan Tinggi Agama Swasta

MENTERI AGAMA R. I.

- Menimbang** : bahwa perlu diadakan Peraturan tentang sjarat² jang harus dipenuhi oleh Perguruan Tinggi Agama Swasta untuk dapat didaftar, diakui, dipersamakan, dinegerikan, diberi sokongan, bantuan atau subsidi ;
- Mengingat** : Pasal 2 ayat 5 Peraturan Presiden R.I. No. 11 tahun 1960 (Lembaran Negara No. 61 th. 1960) jang ditambah dengan Peraturan Presiden R.I. No. 27 tahun 1963 (Tambahan Lembaran Negara No. 2604) :

M E M U T U S K A N :

Menetapkan Peraturan tentang Pendaftaran, Pengakuan, Tundjangan dan Persamaan Perguruan Tinggi Agama Swasta.

B A B I

K e t e n t u a n u m u m

Pasal I.

1. Jang dimaksud dengan Perguruan Tinggi dalam Peraturan ini adalah Perguruan Tinggi Agama Swasta.
2. Menurut tingkatannja, Perguruan Tinggi terbagi atas :
 - a. Perguruan Tinggi jang didaftar ;
 - b. Perguruan Tinggi jang diakui ;
 - c. Perguruan Tinggi jang diberi tundjangan/sokongan/bantuan/subsidi ;
 - d. Perguruan Tinggi jang disamakan.

B A B II

Tentang Perguruan Tinggi Agama Swasta terdaftar

Pasal 2.

Perguruan Tinggi jang terdaftar, ialah Perguruan Tinggi jang pengurusannja telah diberitahukan kepada Menteri Agama tentang berdirinja Perguruan Tinggi tersebut dengan menjampaiakan keterangan² tentang :

- a. Badan Hukum yang mendirikan Perguruan Tinggi tersebut ;
- b. Perguruan Tinggi itu sendiri ;
- c. Keuangannya ;

Pasal 3.

Mengenai Badan Hukum yang mendirikan Perguruan Tinggi tersebut harus diberi keterangan tentang :

- a. Akte notaris pendirian Badan Hukum yang menjelenggarakannya ;
- b. Anggaran Dasar Perguruan Tinggi, yang antara lain memuat dasar bahwa Perguruan Tinggi yang bersangkutan berdasarkan Pantja Sila dan Manifesto Politik Republik Indonesia ;
- c. Daftar nama pendiri dan pengurus beserta alamatnja ;
- d. Nama dan alamat Badan Hukum.

Pasal 4.

Mengenai Perguruan Tinggi harus diberikan keterangan tentang :

- a. Nama dan alamat (Sekretariat) dari Perguruan Tinggi ;
- b. Nama Fakultas²/Djurusan² yang ada ;
- c. Nama serta alamat dari Rektor, Pembantu² Rektor, Dekan² dan Pembantu² Dekan dari Perguruan Tinggi/Fakultas yang bersangkutan ;
- d. Anggaran Dasar/Anggaran Rumah Tangga atau Peraturan² lain yang ada ;
- e. Daftar Tenaga Pengadjar ; tetap dan tidak tetap ; riwayat hidup dari tiap² Pengadjar ; turunan Idjazah terakhir ; Mata Peladjaran yang diberikan serta Tingkatannya ;
- f. Curriculum dari tiap² Fakultas/Djurusan dari semua Tingkatan ;
- g. Daftar Buku² yang wadajiban dan diandjurkan dari tiap² Fakultas dan Djurusan ;
- h. Daftar Peladjaran tiap minggu dan djumlah djam beladjar dalam tiap² Fakultas/Djurusan ;
- i. Research yang telah dilakukan ;
- j. Lembaga² yang telah dibentuk ;
- k. Djumlah Mahasiswa diperintji pria/wanita, tiap² tingkatan dari Fakultas²/Djurusan ;
- l. Djumlah Mahasiswa yang lulus diperintji pria/wanita, tiap² tingkatan dari Fakultas²/Djurusan.

Pasal 5.

Mengenai keuangan harus diberi keterangan tentang :

- a. Djumlah Uang Kuliah setahun ;
- b. Uang Pendaftaran, Uang Pangkal, Uang Udjian, Uang Alat atau sumbangan² lain dari tiap² Fakultas ;
- c. Pendapatan dari usaha-usaha lain ;
- d. Sumbangan² jang diterima ;
- e. Bantuan jang diberikan oleh Pemerintah ;
- f. Bagaimanakah pengawasan terhadap keuangan tersebut ;

Pasal 6.

Perguruan Tinggi jang memenuhi sjarat² tersebut dalam pasal 2, 3, 4 dan 5 dalam Peraturan ini dapat didaftar oleh Menteri Agama, seteah ada permohonan dari Perguruan Tinggi jang bersangkutan, dan berdasarkan pemeriksaan jang seksama oleh Biro Perguruan Tinggi Agama pada Departemen Agama, dan pertimbangan² dari Rektor I.A.I.N. jang mewilajahi Perguruan Tinggi itu memberi kejakinan bahwa Perguruan Tinggi itu dapat berdiri dengan tetap.

B A B III

Tentang Perguruan Tinggi jang diakui

Pasal 7.

Sjrat² jang harus dipenuhi Perguruan Tinggi jang didaftar untuk mendapat :ingkatan diakui ialah :

- a. Perguruan Tinggi jang telah berdjalan sekurang-kurangnya 3 tahun ;
- b. Perguruan Tinggi dipimpin oleh seorang REKTOR jang khusus mengurus Perguruan Tinggi beserta Fakultas²nja/Djurusan²nja jang ada dibawah pengawasan Departemen Agama, dan pengangkatannya menurut petundjuk² Menteri Agama serta mempunyai organisasi Perguruan Tinggi jang sesuai dengan petundjuk² Menteri Agama ;
- c. Mempunyai seorang Dekan, beberapa Pembantu Dekan dan 2 (dua) orang Guru Besar pada tiap² Fakultas ;
- d. Dosen²nja bergelar Akademis atau orang jang dianggap setingkat oleh Biro Perguruan Tinggi Agama Departemen Agama ;
- e. Penerimaan Mahasiswa ialah dari S.L.T.A. Negeri atau jang dapat dianggap sederajat dengan itu setelah melalui udjian jang Panitianja mendapat pengesahan dari Biro Perguruan Tinggi Agama Departemen Agama, atau Madrasah Tsanawijah jang diakui baik oleh Direktorat Pendidikan Agama ;

- f. Mempunyai Rentjana Peladjaran jang sesuai dengan Rentjana Peladjaran Fakultas¹ Djurusan² jang sedjenis dengan I. A. I. N. ;
- g. Mempunyai Perpustakaan jang tjukup, jang kemudian oleh Biro Perguruan Tinggi Agama Departemen Agama diadaka pemeriksaan.

Pasal 8.

- 1. Perguruan Tinggi jang telah terdaftar, mengadjukan permohonan untuk mendapa tingkatan sebagai Perguruan Tinggi jang diakui. Kemudian oleh Biro Perguruan Tinggi Agama Departemen Agama diadakan pemeriksaan.
- 2. Pemeriksaan oleh Biro Perguruan Tinggi Agama, untuk memperoleh tingkatan Perguruan Tinggi jang diakui, meliputi :
 - a. Pemeriksaan apakah sjarat² pada pasal 4 diatas telah dipenuhi ;
 - b. Administrasi Mahasiswa, Pengadjar Tetap/Tidak Tetap dan Pegawai, antara lain mengenai :
 - Daftar Induk Mahasiswa ;
 - Buku Nilai dan Kemadjuan Mahasiswa ;
 - Buku Iulusan Mahasiswa ;
 - Daftar Absen Mahasiswa, Pengadjar dan Pegawai ;
 - Buku tentang Pengadjar, berisi pengangkatan, riwayat hidup, Idjazah terachir pengalaman kerdja dan djabatan pada Perguruan Tinggi jang bersangkutan ;
 - Buku tentang Pegawai, berisi: pengangkatan, riwayat hidup, Idjazah terachir pengalaman kerdja dan djabatan pada Perguruan Tinggi jang bersangkutan.
 - c. Administrasi Keuangan :
 - Daftar penerimaan Uang Kuliah, Uang Pendaftaran, Uang Pangkal, Uang Udjian, Uang Alat², sumbangan² lain dari tiap² Mahasiswa ;
 - Daftar penerimaan Uang dari sumber² lain, bantuan dari Pemerintah dan Swasta ;
 - Daftar pengeluaran Gadji/Honorarium Pegawai dan Dosen² ;
 - Anggaran Belandja ;
 - Neratja Tahunan pengeluaran dan pemasukan.
 - d. Administrasi Perpustakaan :
 - Katalogus Buku² ;
 - Buku Pindjaman dan Pengembalian buku² ;
 - Peraturan tata tertib pemindjaman buku ;
 - e. Administrasi mengenai inventaris Perguruan Tinggi : medja, kursi, papan tulis, alat² lain dan sebagainya.

Pasal 9.

Djika sjarat² pada pasal 7 telah dipenuhi dan hasil pemeriksaan oleh Biro Perguruan Tinggi Agama dan pertimbangan Rektor I.A.I.N. jang mewilajihnja adalah memuaskan, maka Menteri Agama dapat menjatakan Perguruan Tinggi Agama Swasta jang bersangkutan sebagai Perguruan Tinggi jang diakui.

Pasal 10.

Perguruan Tinggi jang diakui berhak menjelenggarakan Udjian² sendiri : Udjian Masuk, Udjian Kenaikan Tingkat, Udjian Sardjana Muda, Udjian Sardjana dengan pengawasan Menteri Agama, sedang Idjazahnja mempunjal nilai (Civiel Effect) sama dengan Idjazah Perguruan Tinggi Negeri.

Pasal 11.

Pengawasan Udjian² pada Perguruan Tinggi jang diakui, dapat diserahkan kepada Rektor I.A.I.N. jang mewilajahi Perguruan Tinggi itu, dengan pedoman bahwa Dosen² I.A.I.N. dan Dosen² Perguruan Tinggi Negeri jang djuga memberi peladjaran pada Perguruan Tinggi Agama jang diakui dapat memberi udjian sendiri, sedangkan Dosen² lainnja mengadakan udjian bersama sama dengan Dosen I.A.I.N. jang mengadjar dalam mata peladjaran tersebut.

B A B IV

Tentang tundjangan (bantuan, sokongan dan subsidi)

Pasal 12.

1. Jang dimaksud dengan tundjangan ialah sokongan, bantuan dan subsidi.
2. Tundjangan dapat berupa tenaga² Dosen, Uang, Alat², Kitab², atau alat² lain.
3. Besar ketjilnja bantuan/sokongan ditetapkan oleh Menteri Agama menurut kebijaksanaan beliau.

Pasal 13.

1. Bantuan dapat meningkat mendjadi sokongan, kemudian sokongan dapat meningkat mendjadi subsidi, apabila Perguruan Tinggi jang telah mendapat bantuan/sokongan itu telah berdjalan dengan baik selama 3 tahun, serta pemeriksaan dari Biro Perguruan Tinggi dan pertimbangan dari Rektor I. A. I. N. jang mewilajahi Perguruan Tinggi itu memuaskan.
2. a. Sokongan diberikan pada Perguruan Tinggi Agama jang terdaftar, jang hanja diberikan setjara sekaligus.
b. Bantuan diberikan pada Perguruan Tinggi Agama jang diakui, jang diberikan setjara berkala, menurut kebijaksanaan Menteri Agama

- c. Subsidi diberikan pada Perguruan Tinggi Agama yang disamakan atas dasar jumlah Mahasiswa yang belajar pada Perguruan Tinggi.

B A B V

Tentang persamaan

Pasal 14.

Menteri Agama dapat menjatakan Perguruan Tinggi yang diakui menjadi Perguruan Tinggi yang disamakan, jika Perguruan Tinggi itu telah memenuhi syarat² sbb.

- a. Memenuhi syarat² tersebut dalam pasal 7 dan 8 diatas ;
- b. Mempunyai Gedung Sekolah sendiri dan alat² perlengkapan sekolah yg cukup
- c. Pengawasan Ujian oleh Menteri Agama atau Rektor I. A. I. N. yang ditunjuk olehnya, telah berdjalan paling sedikit 3 tahun ;
- d. Hasil² Ujian dibawah pengawasan adalah memuaskan, sehingga mutu Perguruan Tinggi yang diakui itu adalah sama dengan mutu Perguruan Tinggi Negeri ;

Pasal 15.

Perguruan Tinggi yang disamakan berhak menyelenggarakan ujian² sendiri dan Promosi, dengan akibat yang sama dengan akibat dan Promosi pada Perguruan Tinggi Negeri.

Pasal 16.

Dalam keadaan yang istimewa, Menteri Agama dapat memberi dispensasi atau keringanan mengenai syarat² yang tersebut dalam pasal 5, 7, dan 8 peraturan ini.

B A B VI

Tentang Pengerian

Pasal 17.

1. Perguruan Tinggi yang telah mendapat subsidi oleh Menteri Agama dapat dinegerikan.
2. Untuk menerikan sesuatu Perguruan Tinggi oleh Menteri Agama dibentuk sebuah Panitia Pengerian, yang terdiri dari Kepala Daerah, Wakil Tjatur Tunggal serta Instansi² lain yang berkepentingan dan tokoh masyarakat yang terkemuka setempat.
3. Setelah Panitia Pengerian memberi laporan yang memuaskan tentang pekerjaan mereka, Menteri Agama meresmikan Pengerian itu.

4. Penegerian sesuatu Perguruan Tinggi berakibat :
 - a. Semua hak milik perguruan Tinggi itu mendjadi milik Negara.
 - b. Menteri Agama berwenang mengadakan perobahan² jang dipandang perlu mengenai Pimpinan Perguruan Tinggi, Dosen², Curriculum, Pegawai dan sebagainya.
5. Dalam hal jang khusus, Menteri Agama dapat menjimpang dari ketentuan tersebut dalam ayat 1 pasal ini.

Pasal 18.

Pendaftaran, Pengakuan, Pemberian s¹ kongan / bantuan / subsidi dan Persamaan dapat ditjabut kembali apabila sjarat² tersetud dalam pasal² jang bersangkutan tidak dipenuhi lagi.

Ditecapkan di Djakarta
pada tanggal : 27 Pebruari 1964
Menteri Agama
Republik Indonesia

ttd.

K. H. SAIFUDDIN ZUHRI

**Keputusan Menteri Agama No. 118 Tahun 1969
tentang
Struktur Organisasi, Tugas dan Tata-kerdja Institut Agama
Islam Negeri Al Djami'ah Al Islamijah Al Hukumijah.**

MENTERI AGAMA

- Menimbang :** bahwa perlu segera menetapkan struktur organisasi, tugas dan tata kerdja Institut Agama Islam Negeri Al Djami'ah Al Islamijah Al Hukumijah, agar supaya te dapat keseragaman, kelantjaran dan efisiensi dalam melaksanakan tugas-tugas Departemen Agama ;
- Mengingat :**
1. Undang - Undang Dasar 1945 pasal 17 ayat 3, pasal 29 dan 31 ;
 2. Keputusan Menteri Agama No. 114 tahun 1969 ;
 3. Peraturan Menteri Agama No 5 tahun 1963 ;
 4. Peraturan Menteri Agama No. 4 tahun 1967 ;
 5. Instruksi Menteri Agama No 15 tahun 1967 ;

MEMUTUSKAN :

- Menetapkan :** Keputusan Menteri Agama tentang Struktur Organisasi, Tugas dan Tatakerdja Institut Agama Islam Negeri Al Djami'ah Al Islamijah Al Hukumijah, sebagai berikut :

B A B I

Struktur Organisasi

Bagian I

U M U M

Pasal 1.

Institut Agama Islam Negeri Al Djami'ah Al Islamijah Al Hukumijah selandjutnja disingkat I.A.I.N./Al Djami'ah, adalah suatu Institut jang bermaksud untuk memberi pengadjaran dan pendidikan agama Islam tingkat Universitas serta mendjadi pusat untuk memperkembangkan dan memperdalam ilmu pengetahuan agama Islam.

Bagian 2.

I A I . N . / Al Djami'ah

Pasal 2.

I.A.I.N / Al Djami'ah terdiri dari :

1. Pimpinan ialah Rektor I.A.I.N. / Al Djami'ah ;

2. Pembantu Pimpinan ialah Sekretariat I.A.I.N./Al Djami'ah jang dipimpin oleh seorang Sekretaris;
3. Pelaksana ialah Fakultas² dan Sekolah² Persiapan;
4. Badan-badan lain.

Pasal 3.

(1) Pimpinan dalam melaksanakan tugasnja sehari² dibantu oleh tiga orang wakil Rektor, yakni :

- a. Wakil Rektor I Bidang Akademis ;
- b. Wakil Rektor II Bidang Administrasi dan Keuangan;
- c. Wakil Rektor III Bidang Kemahasiswaan, Alumni dan Pengawasan.

(2) Pembantu Pribadi Rektor jang terdiri dari seorang Sekretaris Pribadi Rektor dan dua atau tiga orang tenaga tata-usaha.

Pasal 4.

Sekretariat I.A.I.N./Al Djami'ah terdiri dari :

1. Pimpinan ialah Sekretaris :

2. Bagian² Sekretariat I.A.I.N./Al Djami'ah yakni :

- a. Bagian Umum, jang terdiri dari :
 1. Sub-bagian Ketata-usahaan ;
 2. Sub-bagian Pengumpulan Data²;
 3. Sub-bagian Rumah Tangga ;
 4. Sub-bagian Khusus.
- b. Bagian Personil, jang terdiri dari :
 1. Sub-bagian Administrasi ; ✓
 2. Sub-bagian Pembinaan Karier ; ✓
 3. Sub-bagian Pendidikan/Latihan ; ✓
 4. Sub-bagian Registrasi/Statistik ; ✓
 5. Sub-bagian Kesedjahteraan. ✓
- c. Bagian Keuangan dan Materil, jang terdiri dari :
 1. Sub-bagian Keuangan ;
 2. Sub-bagian Bendahara ;
 3. Sub-bagian Peralatan ;
 4. Sub-bagian Bangunan.
- d. Bagian Perpustakaan jang terdiri dari :
 1. Sub-bagian Pengadaan ;
 2. Sub-bagian Pemeliharaan.

e. Bagian Kemahasiswaan dan Alumni jang terdiri dari :

- ✓ 1. Sub-bagian Kemahasiswaan ;
- ✓ 2. Sub-bagian Alumni ;
3. Sub-bagian Walawa dan Rekrasi.

Bagian - III

Pelaksanaan,

Pasal 5.

Fakultas² pada I.A.I.N./AI Djami'ah terdiri dari :

(1) Pimpinan Fakultas ialah Dekan Fakultas jang dalam melaksanakan tugas²nja sehari² dibantu oleh tiga orang Wakil Dekan, jakni :

- a. Wakil Dekan I Bidang Akademis ;
- b. Wakil Dekan II Bidang Administrasi dan Keuangan ;
- c. Wakil Dekan III Bidang Kemahasiswaan dan Alumni.

(2) Sekretariat Fakultas jang terdiri dari :

- a. Pimpinan ialah Sekretaris Fakultas ;
- b. Seksi² Sekretariat Fakultas jakni :
 1. Seksi Umum ;
 2. Seksi Personil ;
 3. Seksi Keuangan dan Materil ;
 4. Seksi Pendidikan dan Perpustakaan ;
 5. Seksi Kemahasiswaan dan Alumni.

Pasal 6.

(1) Fakultas I.A.I.N /AI Djami'ah jakni :

- a. Fakultas Ushuluddin ;
- b. Fakultas Sjari'ah ;
- c. Fakultas Tarbijah ;
- d. Fakultas A d a b ;
- e. Fakultas Dakwah.

(2) Pada Fakultas (tingkat Doktoral) terdapat djurusan² jang dipimpin oleh Ketua² Djurusan.

(3) Staf Pengadjar pada Fakultas terdiri dari :

- a. Para Guru Besar/Guru Besar Luar Biasa ;
- b. Para Dosen/Dosen Luar Biasa ;
- c. Para Asisten/Asisten Luar Biasa ;
- d. Para Dosen Kehormatan.

Pasal 7.

(1) Sekolah Persiapan I.A.I.N./Al Djami'ah terdiri dari :

- a. Pimpinan ialah Kepala Sekolah Persiapan ;
- b. Pembantu Pimpinan ialah Tata-Usaha Sekolah Persiapan jang dipimpin oleh seorang Kepala Tata-Usaha ;
- c. Dewan Guru jang terdiri dari tenaga pengadjar/Guru² Sekolah Persiapan.

(2) Apabila suatu I.A.I.N./Al Djami'ah telah mempunyai 4 (empat) Sekolah Persiapan, maka Rektor I.A.I.N./Al Djami'ah dapat menundjuk pendjabat/pendjabat jang diberi tugas untuk membantu Rektor dalam mengawasi dan melaksanakan kebidjaksanaan² lain mengenai Sekolah Persiapan.

Bagian - IV

Badan - badan lain

Pasal 8.

Badan² lain dari I.A.I.N. / Al Djami'ah ialah :

1. Dewan Kurator ;
2. Senat I.A.I.N. / Al Djami'ah ;
3. Senat Fakultas ;
4. Lembaga Ilmiah & Penerbitan ;
5. Lembaga Research dan Survey ;
6. Pengawas Keuangan, Materiil dan Personil.

Pasal 9.

Dewan Kurator terdiri dari :

1. Ketua ;	3. Sekretaris ;
2. Wakil Ketua ;	4. Anggota-anggota.

Pasal 10.

Senat I.A.I.N./Al Djami'ah terdiri dari :

1. Ketua ;	3. Anggota-anggota.
2. Sekretaris ;	

Pasal 11.

Senat Fakultas terdiri dari :

1. Ketua ;	3. Anggota-anggota.
2. Sekretaris ;	

Pasal 12.

Lembaga Ilmiah & Penerbitan terdiri dari : 1. Ketua ; 3. Anggota-anggota.
2. Sekretaris ;

Pasal 13.

Lembaga Research dan Survey terdiri dari : 1. Ketua ; 3. Anggota-anggota.
2. Sekretaris ;

Pasal 14.

Pengawas Keuangan, Materiil & Personil terdiri dari :

1. Pimpinan ialah Kepala Pengawas ;
2. Sub² bagian ialah :
 - a. Sub-bag. pengumpulan dan pengolahan data² ;
 - b. Sub-bag. pemeriksaan dan pelaksanaan ;
 - c. Sub-bag. laporan dan dokumentasi.

B A B II

Tugas dan Tata-kerdja

Bagian - I

I. A. I. N. / Al Djami'ah

Pasal 15.

- (1) Tugas Rektor I.A.I.N./Al Djami'ah ialah :
 - a. Memimpin, mengatur, mengawasi dan mendjalankan semua tugas jang telah diserahkan kepada I.A.I.N./Al Djami'ah ;
 - b. Sebagai Ketua Senat I.A.I.N. / Al Djami'ah ;
 - c. Melimpahkan sebagian dari tugasnja kepada Wakil² Rektor menurut bidangnja masing-masing jaitu :
 1. Bidang Akademis kepada Wakil Rektor I ;
 2. Bidang Administrasi dan Keuangan kepada Wakil Rektor II ;
 3. Bidang Kemahasiswaan, Alumni dan Pengawasan kepada Wakil Rektor III.
- (2) Dalam melaksanakan tugasnja Rektor bertanggung-djawab kepada Menteri Agama dengan melalui Direktur Direktorat Perguruan Tinggi Agama & Pesantren Luhur dan Direktur Djenderal Bimbingan Masyarakat Islam.

Pasal 16.

(1) Tugas Wakil Rektor I, Bidang Akademis ialah :

Membantu pimpinan dalam memimpin tugas² jang telah diserahkan kepadanya dan jang menjadi tanggung-djawabnja, terutama jang berhubungan dengan :

- a. urusan lembaga² I.A.I.N./Al Djami'ah ;
- b. urusan perpustakaan ;
- c. urusan akademis ;
- d. urusan ilmu pengetahuan ;
- e. urusan penelitian & kurikulum.

(2) Tugas Wakil Rektor II, Bidang Administrasi & Keuangan ialah :

Membantu pimpinan dalam memimpin, Mengatur, mengawasi dan menjalankan tugas² jang telah diserahkan kepadanya dan jang menjadi tanggungjawabnja, terutama jang berhubungan dengan :

- a. urusan administrasi ;
- b. urusan personil ;
- c. urusan keuangan ;
- d. urusan materiil ;
- e. urusan umum.

(3) Tugas Wakil Rektor III, Bidang Kemahasiswaan, Alumni dan Pengawasan ialah :

Membantu pimpinan dalam memimpin, mengatur, mengawasi dan menjalankan tugas² jang telah diserahkan kepadanya dan jang menjadi tanggung-djawabnja, terutama jang berhubungan dengan :

- a. urusan kemahasiswaan ;
- b. urusan alumni ;
- c. urusan pengawasan ;
- d. urusan sekolah persiapan ;
- e. urusan organisasi & hubungan luar.

(4) Dalam melaksanakan tugasnja Wakil² Rektor bertanggung-djawab kepada Rektor I. A. I. N. / Al Djami'ah.

Pasal 17.

Tugas Pembantu Pribadi Rektor ialah melaksanakan tugas² ketata-usahaan Rektor dan Protokolier.

Pasal 18.

- (1) Tugas Sekretaris I.A.I.N. / Al Djami'ah ialah memimpin Sekretariat I.A.I.N. / Al-Djami'ah serta mengkoordinir bagian² pada Sekretariat I.A.I.N./Al Djami'ah ;
- (2) Dalam melaksanakan dan menyelesaikan tugasnja Sekretaris selalu berhubungan dan berkonsultasi dengan Rektor atau Wakil Rektor menurut bidangnja masing² ;
- (3) Dalam melaksanakan tugasnja Sekretaris bertanggung-djawab kepada Rektor I.A.I.N./Al Djami'ah cq. Wakil Rektor II, Bidang Administrasi dan Keuangan ;
- (4) Kepala² bagian pada Sekretariat I.A.I.N./Al Djami'ah bertanggung-djawab kepada Sekretaris I.A.I.N./Al Djami'ah.

Pasal 19.

Tugas bagian umum ialah :

- a. melaksanakan tugas² jang berhubungan dengan ketata-usahaan, terutama :
 - = urusan peng-arsipan ;
 - = urusan tik dan pergandaan ;
 - = urusan pengiriman ;
 - = urusan perdjalanan dinas dsb.
- b. melaksanakan tugas² jang berhubungan dengan pengumpulan data², statistik, dokumentasi, grafik dan sebagainya.
- c. melaksanakan tugas² jang berhubungan dengan Rumah Tangga, antara lain :
 - = urusan logistik ;
 - = urusan akomodasi ;
 - = urusan pengangkutan ;
 - = urusan keamanan.
- d. melaksanakan tugas² jang berhubungan dengan urusan khusus, seperti :
 - = urusan humas ;
 - = urusan asrama dsb.

Pasal 20.

Tugas bagian personil ialah :

- a. Melaksanakan tugas² jang berhubungan dengan administrasi personil seperti : pengangkatan, kenaikan pangkat, penurunan pangkat, pemberian tjuti, pemindahan, kenaikan gadji berkala, pemberhentian dengan hak pensiun dsb. ;
- b. melaksanakan tugas² jang berhubungan dengan pembinaan karier seperti : peraturan-peraturan pelaksanaan kepegawaian, menjusun daftar ansienitas (ranglijst)

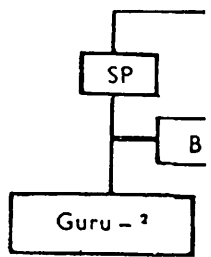
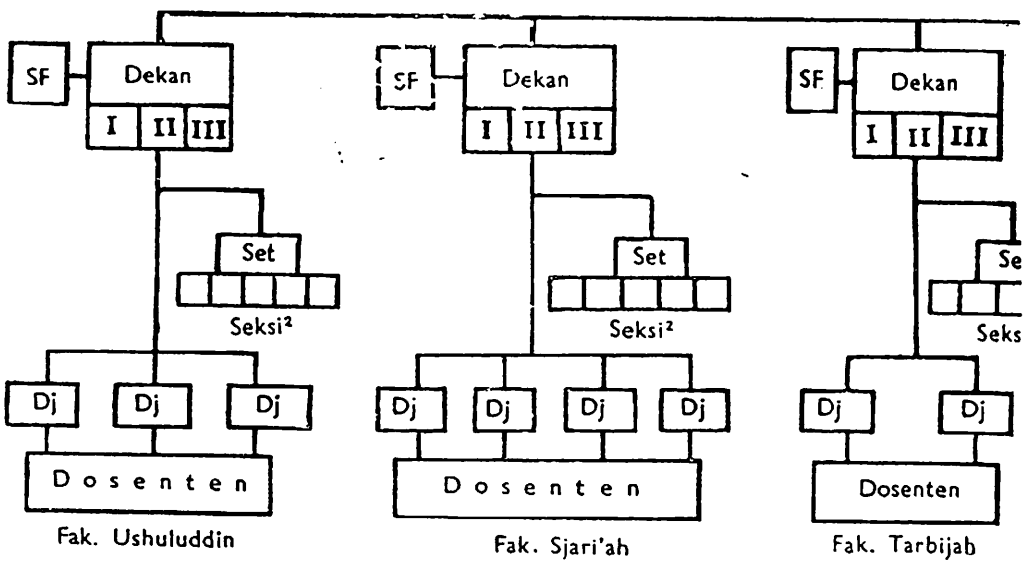
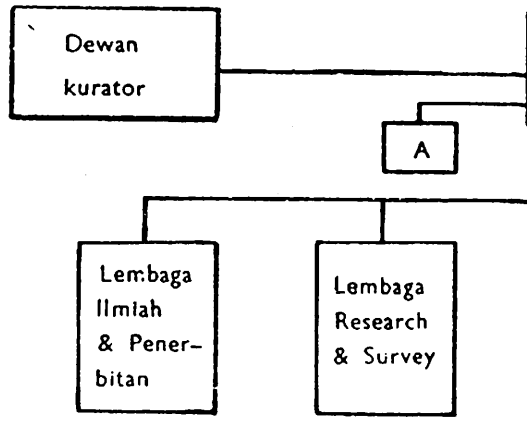

- Noot:
- A. = Pembantu Pribadi Rektor
 - SF. = Senat Fakultas
 - Dj. = Djurusan²
 - IP-SP = Inspektur² Sekolah Persiapan
 - SP. = Sekolah² Persiapan
 - B. = Tata Usaha Sekolah Persiapan.

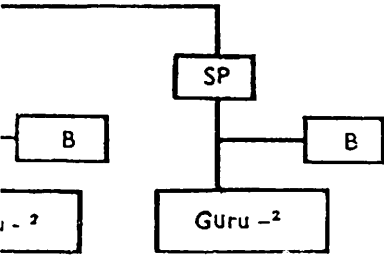
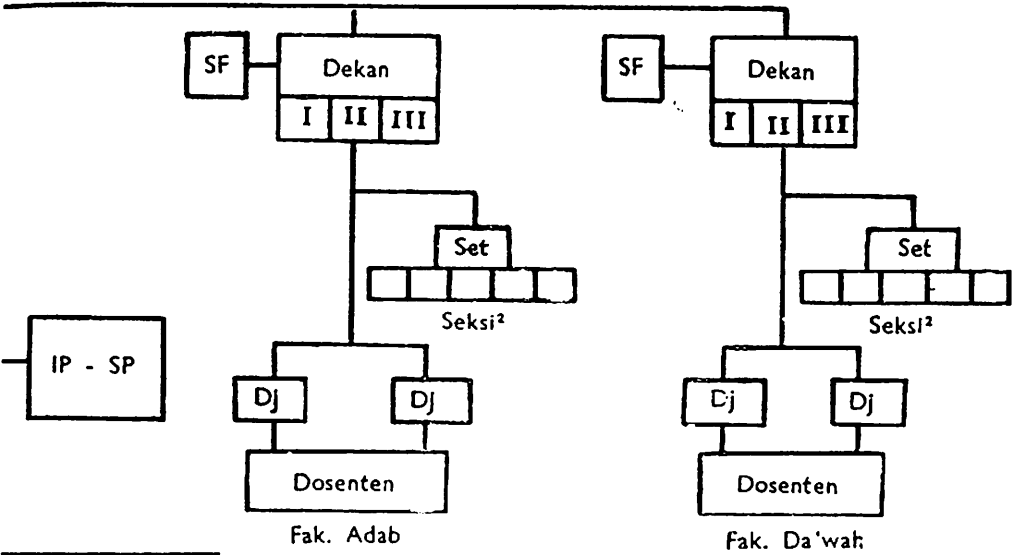
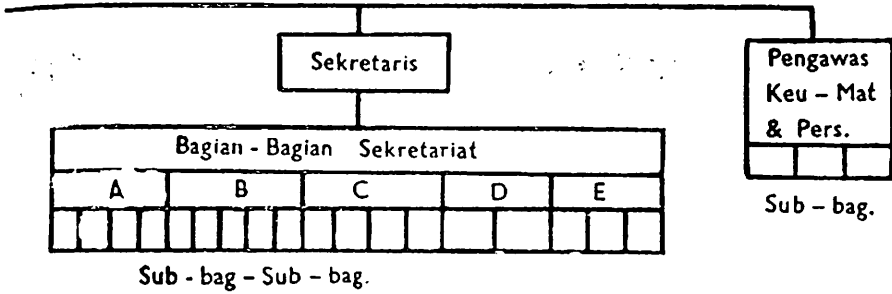

1 - 2

seorang pegawai, baik tentang pangkat atau jabatannya, membina disiplin kerja pegawai, memberikan incentive kepada pegawai tauladan serta hukuman kepada mereka yang lalai dsb. ;

- c. melaksanakan tugas² yang berhubungan dengan pendidikan/latihan seperti : kursus-kursus, latihan², ujian² pegawai, up-grading dsb. ;
- d. melaksanakan tugas² yang berhubungan dengan : registrasi, statistik, grafik kepegawaian, memelihara kartotik kepegawaian dsb. ;
- e. melaksanakan tugas² yang berhubungan dengan kesedjahteraan pegawai / dosen seperti : kesehatan, pengobatan, rekreasi, olah-raga dsb.

Pasal 21.

Tugas bagian Keuangan dan Materiil ialah :

- a. melaksanakan tugas² yang berhubungan dengan keuangan yang meliputi : anggaran, otorisasi, restitusi dan pembukuannya ;
- b. melaksanakan tugas² yang berhubungan dengan peralatan dan perbekalan seperti : alat² kantor, alat² asrama dsb., baik tentang inventarisasinya ataupun pemeliharaannya ;
- c. melaksanakan tugas² yang berhubungan dengan perbendaharaan yang terdiri dari : kas, gaji, uang lembur, honorarium dan pembukuannya ;
- d. melaksanakan tugas² yang berhubungan dengan bangunan, baik tentang inventarisasinya maupun pemeliharaannya.

Pasal 22.

Tugas bagian perpustakaan ialah :

- a. melaksanakan tugas² yang berhubungan dengan : mengadakan, mengusahakan dan meneliti buku² perpustakaan dan perkembangannya ;
- b. melaksanakan tugas² yang berhubungan dengan pemeliharaan perpustakaan seperti : administrasinya, pengaturannya, simpan-pinjam dsb.

Pasal 23.

Tugas bagian kemahasiswaan dan alumni ialah :

- a. melaksanakan tugas² yang berhubungan dengan kemahasiswaan baik urusan tugas-beladjar, ikatan dinas, kesedjahteraan mahasiswa dll. ;
- b. melaksanakan tugas² yang berhubungan dengan alumni dan perkembangannya ;
- c. melaksanakan tugas² yang berhubungan dengan latihan² mahasiswa, rekreasi, organisasi dsb.

Bagian - II

F a k u l t a s.

Pasal 24.

- (1) Tugas Dekan Fakultas ialah :
 - a. memimpin, mengatur, mengawasi dan menjalankan semua tugas yang telah diserahkan kepada Fakultas ;
 - b. sebagai Ketua Senat Fakultas ;
 - c. melimpahkan sebagian tugasnya kepada Wakil² Dekan menurut bidangnya masing² yaitu :
 - (1) Bidang Akademis kepada Wakil Dekan I ;
 - (2) Bidang Administrasi & Keuangan kepada Wakil Dekan II ;
 - (3) Bidang Kemahasiswaan dan Alumni kepada Wakil Dekan III.
- (2) Dalam melaksanakan tugasnya Dekan bertanggung-djawab kepada Rektor I.A.I.N./ Al Djami'ah.

Pasal 25.

- (1) Tugas Wakil Dekan I Bidang Akademis ialah :
membantu Dekan dalam memimpin, mengatur, mengawasi dan menjalankan tugas² yang telah diserahkan kepadanya dan yang menjadi tanggung-djawabnya, terutama yang berhubungan dengan :
 - urusan akademis ;
 - urusan pendidikan & perpustakaan ;
 - urusan ilmu pengetahuan ;
 - urusan penelitian, kurikulum dsb.
- (2) Tugas Wakil Dekan II Bidang Administrasi & Keuangan ialah :
membantu Dekan dalam memimpin, mengatur, mengawasi dan menjalankan tugas² yang telah diserahkan kepadanya dan yang menjadi tanggung-djawabnya, terutama yang berhubungan dengan :
 - urusan administrasi ;
 - urusan personal ;
 - urusan umum dsb.
 - urusan keuangan ;
 - urusan materiil ;
- (3) Tugas Wakil Dekan III Bidang Kemahasiswaan dan Alumni ialah :
membantu Dekan dalam memimpin, mengatur, mengawasi dan menjalankan tugas² yang telah diserahkan kepadanya dan yang menjadi tanggung-djawabnya, terutama yang berhubungan dengan :
 - urusan kemahasiswaan ;
 - urusan alumni ;
 - urusan organisasi dan hubungan - luar.
- (4) Dalam melaksanakan tugasnya Wakil² Dekan bertanggung-djawab kepada Dekan Fakultas.

Pasal 26.

- (1) Tugas Sekretaris Fakultas ialah:
memimpin Sekretaris Fakultas serta mengkoordinir seksi² pada Sekretariat Fakultas ;
- (2) Dalam melaksanakan dan menjelesaikan tugasnja, Sekretaris selalu berhubungan dan berkonsultasi dengan Dekan atau Wakil Dekan menurut bidangnya masing² ;
- (3) Dalam melaksanakan tugasnja Sekretaris bertanggung-djawab kepada Dekan c. q. Wakil Dekan II Bidang Administrasi dan Keuangan.

Pasal 27.

Tugas Sekretariat Fakultas melaksanakan hal² jang berhubungan dengan :

- a. Soal² Ilmu jang meliputi :
 - urusan tata-usaha ;
 - urusan rumah-tangga ;
 - urusan pengumpulan data² ;
 - urusan khusus.
- b. Soal² personil jang meliputi :
 - urusan administrasi personil ;
 - urusan pembinaan karier ;
 - urusan pendidikan/latihan pegawai ;
 - urusan registrasi/statistik pegawai ;
 - urusan kesedjahteraan pegawai/dosen.
- c. Soal² keuangan dan materiil jang meliputi :
 - urusan keuangan ;
 - urusan bendahara/pembukuannya ;
 - urusan peralatan/pemeliharaannya ;
 - urusan bangunan/pemeliharaannya ;
- d. Soal² kemahasiswaan dan alumni jang meliputi :
 - urusan pendidikan/pengadjaran ;
 - urusan udjian pegawai/mahasiswa ;
 - latihan-latihan pegawai ;
 - kursus-kursus, up-grading ;
 - perpustakaan dsb.
- e. Soal-soal kemahasiswaan dan alumni jang meliputi :
 - urusan kemahasiswaan ;
 - urusan alumni dan perkembangannya ;

- urusan latihan² mahasiswa ;
- kesedjahteraan mahasiswa ;
- rekreasi dsb.

Pasal 28.

- (1) Ketua jurusan bertugas memimpin dan membimbing jurusan pada Fakultas yang dipimpinja ;
- (2) Dalam melaksanakan tugas Ketua jurusan bertanggung-djawab kepada pimpinan Fakultas.

Bagian - III

Sekolah - Persiapan

Pasal 29.

- (1) Tugas Kepala Sekolah Persiapan ialah :
 - a. memimpin, mengatur, mengawasi dan mendjalankan semua tugas² yang telah diserahkan kepada Sekolah Persiapan ;
 - b. memimpin Kepala Tata Usaha dalam melaksanakan ketata-usahaan Sekolah Persiapan.
- (2) Dalam melaksanakan tugasnja Kepala Sekolah Persiapan bertanggung-djawab kepada Pimpinan I.A.I.N./AI Djami'ah c.q. Pengawas Sekolah Persiapan.

Pasal 30.

- (1) Tugas pengawasan Sekolah Persiapan I.A.I.N./AI Djami'ah dilakukan oleh Inspektur Sekolah Persiapan ;
- (2) Dalam melakukan tugasnja Inspektur Sekolah Persiapan bertanggung-djawab kepada Rektor I.A.I.N./AI Djami'ah c.q. Wakil Rektor III Bidang Kemahasiswaan, Alumni dan Pengawasan.

Bagian - IV.

Badan - badan lain

Pasal 31.

Tugas Dekan Kurator ialah :

- a. Pengawasan dan bimbingan atas I.A.I.N./AI Djami'ah seperti : peraturan²/ketentuan², kebutuhan² baik tentang alat² perlengkapan I. A. I. N./AI Djami'ah, ataupun soal² lainnja yang berhubungan dengan kepentingan I.A.I.N./AI Djami'ah ;
- b. memberikan pertimbangan², laporan², keterangan² dan pendapat² kepada Menteri Agama atau kepada Direktur Direktorat Perguruan Tinggi Agama pada

Ditdjen Bimasa Islam, baik atas kehendak sendiri ataupun atas permintaan Menteri Agama atau Direktur Direktorat Perguruan Tinggi Agama pada Ditdjen Bimasa Islam ;

- c. melaksanakan tugas² lainnja jang diatur tersendiri.

Pasal 32.

Tugas Senat I. A. I. N. / Al Djami'ah ialah

- a. membuat peraturan²/ketentuan² tentang sesuatu jang berhubungan dengan kepentingan I A I.N./Al Djami'ah, seperti : mengenai akademis, ilmu pengetahuan, administrasi dan keuangan, pendidikan dan perpustakaan, kemahasiswaan dan alumni, udjian², promosi, lembaga² dlsb. ;
- b. menetapkan perentjanaan tentang Rentjana Anggaran Belandja I. A. I. N. / Al Djami'ah ;
- c. menetapkan perentjanaan tentang pembangunan dan perkembangan I. A. I. N. / Al Djami'ah ;
- d. memenuhi segala permintaan keterangan dan pertimbangan dari Menteri Agama c q. Direktur Direktorat Perguruan Tinggi Agama pada Ditdjen Bimasa Islam dan berhak pula mengajukan segala sesuatu kepadanya.
- e. Tugas² lainnja jang diatur tersendiri.

Pasal 33.

Tugas Senat Fakultas ialah :

- a. membuat peraturan²/ketentuan² tentang sesuatu jang berhubungan dengan kepentingan Fakultas, seperti mengenai akademis & ilmu pengetahuan, administrasi & keuangan, pendidikan & perpustakaan, kemahasiswaan & alumni, udjian² & promosi, lembaga² dlsb :
- b. menetapkan perentjanaan tentang Rentjana Anggaran Belandja Fakultas ;
- c. menetapkan perentjanaan tentang pembangunan dan perkembangan Fakultas ;
- d. memenuhi segala permintaan keterangan dan pertimbangan dari Menteri Agama c q. Direktur Direktorat Perguruan Tinggi Agama pada Ditdjen Bimasa Islam dan berhak pula mengajukan segala sesuatu kepadanya ;
- e. Tugas² lainnja jang diatur tersendiri.

Pasal 34.

- (1) Tugas lembaga ilmiah dan penerbitan ialah :

- a. mengusahakan seminar², simposium², diskusi² dan lain² sebagainja jang bersifat ilmiah ;
- b. melaksanakan/mengusahakan adanja penerbitan I.A.I.N. / Al Djami'ah, baik bersifat berkala ataupun temporalr, seperti : buku, madjalah, brosur² dan karya-ilmiah lainnja ;

- c. mengusahakan untuk terwujudnja/terlaksananja ilmiah agama jang benar-benar sesuai dengan tudjuan I.A.I.N./Al Djami'ah.
- (2) Dalam melaksanakan tugasnja ketua lembaga bertanggung-djawab kepada Rektor I.A.I.N./Al Djami'ah c.q. Wakil Rektor I Bidang akademis.

Pasal 35.

- (1) Tugas lembaga research & survey ialah :
- a. Mengadakan penelitian, research dan survey terhadap perkembangan agama, kebudayaan dan ilmu pengetahuan lainnja, chususnja Islam (field research);
 - b. Mengadakan penjelidikan dan penelitian terhadap perkembangan agama, kebudayaan dan ilmu pengetahuan lainnja, chususnja Islam jang bersifat kepustakaan (library research);
- (2) Dalam melaksanakan tugasnja, ketua lembaga bertanggung-djawab kepada Rektor I.A.I.N./Al Djami'ah c.q. Wakil Reker I Bidang akademis.

Pasal 36.

- (1) Tugas pengawas keuangan, materiil dan personil ialah :
- a. Mengadakan pengumpulan dan pengolahan data² persoalan keuangan, materiil dan personil I.A.I.N./Al Djami'ah ;
 - b. Mengadakan pemeriksaan keuangan, materiil dan personil atas data² tsb. diatas ;
 - c. Memberikan laporan hasil pemeriksaan tersebut diatas ;
 - d. Mengadakan pelaksanaan mengenai pemberian tegoran dan/atau tindakan lain.
- (2) Dalam melaksanakan tugasnja pengawas keuangan, materiil dan personil bertanggung-djawab kepada Rektor I.A.I.N./Al Djami'ah serta memberikan pertanggung jawaban tersebut kepada Inspektorat, Pengawas Keuangan, Materiil & Personil Direktur Direktorat Perguruan Tinggi Agama dan Direktur Djenderal Bimbingan Masyarakat Islam.

B A B III

Ketentuan - ketentuan penutup.

Pasal 37.

- (1) Segala ketentuan diluar keputusan ini dinjatakan tidak berlaku lagi ;
- (2) Perintjian tugas dari masing-masing unit dapat diatur oleh Rektor I.A.I.N./Al Djami'ah masing² dengan berpedoman kepada keputusan ini ;
- (3) Ketentuan ini mulai berlaku pada hari/tanggal ditetapkan dan berlaku surut sedjak tanggal 1 Djanuari 1968.

Ditetetapkan di : Djakarta.

Pada tanggal : 1 Oktober 1969.

Menteri Agama R. I.

(K.H. MOH. DACHLAN)

Djumlah tenaga Dosennja, sebanjak 13 orang, laki² semua, sedang djumlah tenaga karyawannja ada tudjuh orang, djuga laki² semua. Sedangkan djumlah Mahasiswanja seluruhnja ada 115 orang, terdiri dari Mahasiswa tingkat I sebanjak 65 orang, pria semua; dan tingkat II sebanjak 50 orang, djuga pria semua.

Tempat perkuliahan dan Kantor dari Fakultas Sjari'ah ini di Pondok Pesantren K. H. Sjamsuddin Djl. Tidar No. 55, Durisawo Ponorogo, dengan mendapatkan pindjaman gedung serta peralatannja dari Jajasan Pondok tersebut.

M. Fakultas Tarbijah I. A. I. N Sunan Ampel Tjabang Bodjonegoro.

Perkembangan pendidikan Islam didaerah ex karesidenan Bodjonegoro jang tadinja kurang, achir² ini mengalaml perkembangan/kemadjuan, terutama setelah dresmikannja Sekolah Persiapan I. A. i. N Sunan Ampel Tjabang Bodjonegoro pada bulan Agustus 1967, sehingga dirasa perlu untuk mentjetak kader² tenaga Pengadjar jang memenuhi sjarat² pendidikan. Atas dasar itu, maka oleh Jajasan Perguruan Tinggi Bodjonegoro, jang dipimping langsung oleh Pembantu Gubernur Diatim di Bodjonegoro, Sdr. H. R. Tamsi Tedjosasmito, diambil suatu keputusan dalam Sidangnja pada tanggal 28 Desember 1968, untuk pendidikan Fakultas Tarbijah Institut Agama Islam Bodjonegoro. Guna merealisir keputusan tersebut, telah dibentuk Panitia Kétjil sebagai Mandataris Penuh dari Jajasan tsb., jang diketuai oleh Sdr. A. A. Taufieq Anggauta P. B. H.

Dalam melaksanakan tugasnja Panitia Kétjil telah mempersiapkan segala sesuatunja dan telah dilaporkan kepada Rektor. I. A. I. N. Sunan Ampel di Surabaya, serta telah pula ditindjaunja, sebagaimana telah ditindjau djuga oleh Kepala Dinas IV DIT-PERTA Departemen Agama, sehingga achirnja terlaksanalah peresmian penegeriannja mendjadi Fakultas Tarbijah I. A. I. N. Sunan Ampel Tjabang Bodjonegoro pada tanggal 14 Mei 1970, sekaligus dengan pelantikan Pd. Dekannja Sdr. H. R. Tamsi Tedjosasmito.

Adapun Pimpinan Fakultas Tarbijah itu selengkapnja ialah sebagai berikut :

Pd. Dekan	H. R. Tamsi Tedjosasmito (Pembantu Gubernur).
Pd. Wakil Dekan I	Drs. Masduki (Sekretaris Daerah).
Pd. Wakil Dekan II	A. A. Taufieq B. A. (B. B. H.).
Pd. Wakil Dekan III	Djalal Rosjidi B. A. (Kep. P. G. A. 6 th. Negeri).

Djumlah tenaga Dosennja sebanjak 17 orang Alim 'Ulama' dan Sardjana, pria semua, dan djumlah Mahasiswanja; tingkat I = 54 orang, tingkat II = 71 orang, sehingga djumlah seluruhnja ada 125 orang Mahasiswa. Sedangkan djumlah tenaga karyawannja 4 orang, seorang diantaranya wanita.

Tempat kutijah dan Kantor Fakultas Tarbijah I. A. I. N. Sunan Ampel Tjabang Bodjonegoro di Complex Karesidenan Bodjonegoro (pindjaman), di Djalan Pahlawan 6 Bodjonegoro.

SEKOLAH² PERSIAPAN.

Sekolah² persiapan pada Sunan Ampel dalam periode ini masih berdjumlah 9 buah dan dikoordinir oleh Inspektorat Sekolah² Persiapan yang didjabat oleh Sdr. Drs. A. Nizar Hasjim. b Kesembilan Sekolah Persiapan itu ialah .

A. Sekolah Persiapan I.A.I.N. Sunan Ampel Tjabang Kediri.

Kepala Sekolah ; A. Hasjim Anwar berdasarkan Sk. Rektor I.A.I.N. No. 3 / B / Rc / SA / 1969. Tenaga pengadjar ; 16 orang. Guru Tetap ; 7 orang, 6 putra dan 1 wanita. Guru Tidak Tetap 9 orang, 9 pria semua.

Siswa berdjumlah ; 153 orang.

Tk. I : 41 orang, 22 putra dan 19 putri.

Tk. II : 57 .. 41 16 ..

Tk. III : 55 .. 46 9 ..

Pada achir tahun akademi 1969 Lulus masuk Fakultas, 50 orang. Siswa baru tahun akademi 1970 belum djelas laporannya.

B. Sekolah Persiapan I.A.I.N. Sunan Ampel Tjabang Surabaya

Dengan Sk. Rektor I.A.I.N. Sunan Ampel No. : 09/B/Rc/1968. Ditetapkan Kepala Sekolah, Sdr A. Malik BA. Tenaga pengadjar berdjumlah 22 orang terdiri dari : Guru tetap, 7 orang. Guru tidak tetap 15 orang.

Siswanja berdjumlah, 99 orang terdiri dari :

Tk. I : 23 orang.

Tk. II : 55 orang.

Tk. III : 21 orang.

Pada Udjian achir tahun 1969 Lulus tingkat III ke Fakultas sebanyak 21 orang. Pada tahun 1970 Tingkat I baru berdjumlah, 29 orang. Tk. II berdjumlah 62 orang, dan Tingkat III 44 orang sehingga seluruhnya 135 orang siswa.

Karyawannya tetap berdjumlah 6 orang.

C. Sekolah Persiapan I.A.I.N. Sunan Ampel Tjabang Mataram.

Kepala Sekolah dan wakilnya tetap seperti sebelumnya. Tenaga pengadjarannya terdiri 29 orang guru, terdiri dari :

Guru tetap, 2 orang, pria keduanya dan Guru tidak tetap 18 orang, djuga pria semua.

Siswanja berdjumlah 136 orang dengan perintjian sbb. :

- Tk. I : 43 orang terdiri dari 41 putra dan 2 putri.
Tk. II : 45 „ „ „ 45 „ semua.
Tk. III : 48 „ „ „ 47 „ dan seorang putri.

Pada achir tahun adjaran 1969 jang lulus udjian achir ada 37 siswa jang akan melandjutkan ke Fakultas² di I.A.I.N. Karyawannja tetap, 12 orang.

D. Sekolah Persiapan I.A.I.N. Sunan Ampel Tjabang Bangkalan.

Pimplan tak ada perubahan. Tenaga pengadjarnja ada 27 orang dengan perintjian :

- Guru tetap : 9 orang, terdiri dari 8 pria dan seorang wanita.
Guru tidak tetap : 18 orang, terdiri dari pria semua.

Djumlah stswanja ada ; 78 orang dengan perintjian sbb. :

- Tk. I : 19 orang, terdiri dari 12 putra & 7 putri.
Tk. II : 30 „ „ „ 22 „ 8 „
Tk. III : 29 „ „ „ 17 „ 12 „

Pada achir tahun 1969 lulus udjian achir 26 orang jang akan melandjutkan ke Fakultas pada I.A.I.N.

Karyawannja masih tetap 13 orang, 12 pria dan seorang wanita.

E. Sekolah Persiapan I.A.I.N. Sunan Ampel Tjabang Djember.

Pimpinannja masih tetap seperti perlude jang lalu. Tenaga pengadjarnja berdjumlah; 36 guru terdiri dari :

- Guru tetap : 1 orang, terdiri dari 1 putra.
Guru tidak tetap : 35 orang, terdiri dari 32 pria dan 3 wanita.
Djumlah siswanja ada ; 74 orang, dengan perintjian sbb. ;

- Tk. I : 21 orang, terdiri dari 19 putra dan 2 putri.
Tk. II : 33 „ „ „ 30 „ „ 3 „
Tk. III : 20 „ „ „ 13 „ „ 7 „

Pada achir tahun adjaran 1969 jang lulus udjian achir berdjumlah 16 orang. Siswa jang akan melandjutkan ke Fakultas. Pada awal tahun 1970 menerima 30 siswa baru.

Djumlah karyawannja 2 orang semua pria.

F. Sekolah Persiapan I.A.I.N. Sunan Ampel Tjabang Pasuruan.

Pimpinannya masih tetap seperti periode jang lalu. Tenaga pengadjaranja pada tahun adjaran 1969 berdjumlah 24 orang guru dengan perintjan sbb. ; Guru tetap 4 orang, pria semua. Guru tidak tetap 20 orang terdiri dari 18 pria dan 2 wanita

Djumlah siswanja ada 87 orang dengan perintjan sbb. :

Tk. I	berdjumlah :	21 orang,	terdiri dari;	15 putra	dan	6 putri.
Tk. II	"	30 "	" "	20 "	" "	10 "
Tk. III	"	36 "	" "	23 "	" "	13 "

Pada akhir tahun adjaran 1969 jang lulus udjian akhir ada 29 orang jang akan melandjutkan ke Fakultas² di I.A.I.N.

Djumlah karyawannya masih tetap 4 orang pria semua.

G. Sekolah Persiapan I. A. I. N Sunan Ampel Tjabang Bodjonegoro.

Pimpinan pada periode ini, Kepala Sekolah masih tetap Sdr. Imam Jamin BA dan dengan Sk. Dirperta No. ; Dd/5/PTA/b/586/69 tgl. 5-5-1969, dan wakil Kepala Sekolahnja Sdr. Drs. Kasljan.

Tenaga pengadjaranja berdjumlah 20 orang guru, terdiri dari : Guru tetap ; 10 orang pria semua dan Guru tidak tetap ; 19 orang pria semua.

Djumlah siswanja ada 104 orang dengan perintjan sbb. :

Tk. I	:	29 orang,	terdiri dari;	26 putra	dan	3 putri.
Tk. II	:	46 "	" "	44 "	" "	2 "
Tk. III	:	29 "	" "	28 "	" "	seorang wanita.

Pada akhir tahun 1969 djumlah siswa jang lulus udjian akhir ada 21 orang. Djumlah Karyawannya 4 orang pria semua.

H. Sekolah Persiapan I. A. I. N. Sunan Ampel Tjabang Samarinda.

Pimpinan Sekolah Persiapan periode ini tidak ada perubahan Tenaga pengadjaranja berdjumlah 19 orang terdiri dari : Guru tetap ; 3 orang pria semua. Guru tidak tetap ; 16 orang, 15 pria dan seorang wanita

Djumlah siswanja ; 87 orang dengan perintjan sbb. :

Tk. I	:	28 orang,	terdiri dari;	21 putra	dan	7 putri.
Tk. II	:	22 "	" "	15 "	" "	7 "
Tk. III	:	37 "	" "	25 "	" "	12 "

Pada akhir tahun ajaran 1969, lulus ujian akhir yang akan melandjutkan ke-Fakultas ada 27 orang terdiri dari 14 putra dan 13 putri. Djumlah karyawannya masih tetap 4 orang.

I. Sekolah Persiapan I.A.I.N. Sunan Ampel Tjabang Tulungagung.

Pimpinannya masih tetap seperti periode tahun yang lalu. Tenaga pengadjarnya berdjumlah 24 orang semuanya Guru tidak tetap, yang terdiri dari 20 pria & 4 wanita.

Siswanja berdjumlah 252 orang dengan perIntjilan sbb. :

Tk. I : 104 orang, terdiri dari : 76 putra dan 28 putri.

Tk. II : 86 68 18 ..

Tk. III : 62 55 7 ..

Karyawannya berdjumlah 5 orang terdiri dari 3 pria & 2 wanita.

J. Sekolah Persiapan I A I N. Sunan Ampel Tjabang Djombang

Atas inisiatif Direktur P. G. A. N. U. Sunan Ampel Djombang, maka direntjanakan untuk mendirikan Sekolah Persiapan I.A.I.N. Sunan Ampel Tjabang Djombang di-Djombang. Untuk maksud itu, maka pada tgl. 4 Djanuari 1970 telah dibentuk Panitia Pembina (Pendiri) Sekolah Persiapan I.A.I.N. Sunan Ampel Tjabang Djombang, yang diketuai oleh Sdr. K. H. Machfudz Anwar.

Setelah Panitia berusaha keras menjiapkan segala sesuatunya yang berhubungan dengan penegerian Sekolah Persiapan Djombang, menjadi Sekolah Persiapan I.A.I.N. Sunan Ampel Tjabang Djombang, maka pada tgl. 11 Mei 1970 dengan mengambil tempat di Balai Umum Djombang, telah bisa dilaksanakan Upatjara peresmian penegerian tsb. oleh Bapak Direktur DITPERTA Departemen Agama, berdasarkan Surat Keputusan Menteri Agama No. 56 Tahun 1970, tgl. 8 Mei 1970.

Sekolah Persiapan I.A.I.N. Sunan Ampel Tjab. Djombang dikepalai oleh Sdr. Drs. Hadawi Abror, yang dilantik pada upatjara peresmian tsb, dan diwakili oleh Sdr. Abd. Madjid, dengan orang tenaga Guru pengadjarnya

Adapun djumlah siswanja, tingkat I = 45 orang, 25 dari padanja wanita, tingkat II = 30 orang, 12 orang diantaranya wanita, dan tingkat III = 29 orang, 20 dari mereka adalah wanita.

Tempat beladjar dan kantor dari Sekolah Persiapan I.A.I.N. Sunan Ampel Tjabang Djombang ini ialah di Gedung P. G. A. N. U di Djalan Djaksa Agung Soeprpto, Djombang.

K. Sekolah Persiapan I. A. I. N Sunan Ampel Tjabang Blitar.

Terdorong oleh hasrat untuk mengembalikan kota Blitar sebagai kota pelajar disamping untuk lebih memupuk mental / keagamaan didaerah Blitar yang selalu dirusak oleh oknum² atheis / komunis P.K.I. maka pada tgl. 20 Djanuari 1970 dibentuk Formatur Panitia Pendiri Sekolah Persiapan I.A.I.N. Sunan Ampel Blitar, yang diketuai oleh Sdr. Afandi. Kemudian pada tgl. 25 Djanuari 1970, terbentuklah Panitia Pendiri Sekolah Persiapan I.A.I.N. Sunan Ampel Tjab. Blitar, yang diketuai oleh Sdr. Bupati/KDH. Blitar, Bapak Major Sanoesi Prawirodihardjo.

Setelah ber-kali² diadakan rapat² dan konsultasi² dengan berbagai pihak yang berwenang, maka berdasarkan Surat Keputusan Menteri Agama No. 57 Tahun 1970 tgl. 8 Mei 1970, diresmikanlah Sekolah Persiapan I.A.I.N. Sunan Ampel Tjabang Blitar tsb. pada tgl. 12 Mei 1970 malam, dipendopo Kabupaten Blitar.

Setelah Persiapan Blitar dikepalai oleh Sdr. Drs. Mucharrom Muslimin, dan diwakili oleh Sdr. S. Affandi, dengan tenaga guru² pengadajarnya sebanyak 12 orang laki² semua, dan seorang tenaga karyawan. Sedangkan jumlah siswanja, tingkat I = 41 orang siswa, dan tingkat II = 45 orang, sehingga jumlah seluruhnya ada 86 orang siswa/siswi.

Tempat belajar dan kantor dari Sekolah Persiapan I.A.I.N. Sunan Ampel Tjabang Blitar sementara diledung S. P. G. Negeri Blitar.

L. Sekolah Persiapan I. A. I. N. Sunan Ampel Tjabang Batu Malang.

Berkat usaha Panitia Pendiri Sekolah Persiapan I.A.I.N. Sunan Ampel Tjabang Batu Malang, yang telah berdiri sedjak tgl. 6 April 1969, yang dengan tekun menjilakan segala sesuatunja, sehingga akhirnya dapatlah diselenggarakan upacara peresmian penegerian P. G. A. N. U. Batu, menjadi Sekolah Persiapan I.A.I.N. Sunan Ampel Tjabang Batu Malang, pada tgl. 13 Mei 1970 dipendopo Kawedanan Batu, berdasarkan Surat Keputusan Menteri Agama No. 62 Tahun 1970, tertanggal 8 Mei 1970.

Untuk pimpinan Sekolah Persiapan I.A.I.N. Sunan Ampel Tjabang Batu, oleh Bapak DIRPERTA, telah dilantik Sdr. Moh. Rofi' (Kepala P. G. A. N. U. Batu), sedang sebagai wakilnya telah ditunjuk Sdr. Pardi Widodo.

Djumlah tenaga pengadajarnya sebanyak 13 orang Guru, semuanya pria, dan jumlah tenaga karyawannya ada 3 orang pegawai, juga semuanya pria. Adapun bilangan siswanja tingkat I = 45 orang, tingkat II = 18 orang, dan tingkat III = 16 orang, sehingga bilangan seluruhnya ada 79 orang siswa-siswi.

Tempat belajar dan kantor dari Sekolah Persiapan I.A.I.N. Sunan Ampel Tjabang Batu Malang diledung P. G. A. N. U. Batu, Djl. Mawar No. 45 Batu Malang.

M. Sekolah Persiapan I.A.I.N. Sunan Ampel Tjabang Pamekasan.

Atas djerih pajah Panitia Pendiri Sekolah Persiapan I.A.I.N. Sunan Ampel Pamekasan yang selalu mengusahakan segala sesuatunja, maka akhirnya pada tgl. 15 Mei 1970 terlaksanalah upatjara peresmian penergian Sekolah Persiapan Pamekasan, menjadi Sekolah Persiapan I.A.I.N Sunan Ampel Tjabang Pamekasan, berdasarkan Surat keputusan Menteri Agama No. 58 Tahun 1970 tertanggal 8 Mei 1970.

Sekolah Persiapan I.A.I.N. Al Djami'ah Sunan Ampel Tjabang Pamekasan dikepalai oleh Sdr. Drs. Barmawi, dengan 28 orang tenaga guru, dan beberapa orang tenaga pegawai.

Sekolah Persiapan Pamekasan yang telah berdiri lama sebagai sekolah swasta, maka ketika dinegara sudah mempunyai lengkap 3 kelas, tingkat I terdiri dua kelas Ia dan Ib, tingkat II dan III.

N. Sekolah Persiapan I.A.I.N. Sunan Ampel Tjabang Sumbawa.

Sebagai hasil dari usaha yang serius dari Panitia Pendiri Sekolah Persiapan I.A.I.N. Al Djami'ah Sunan Ampel Tjabang Sumbawa, yang diketuai oleh Bapak Kepala Daerah Sumbawa Besar, maka pada hari Rebo, tanggal 20 Mei 1970 telah berlangsung upatjara peresmian penergian Sekolah Persiapan Sumbawa menjadi Sekolah Persiapan I.A.I.N. Sunan Ampel Tjab. Sumbawa, oleh Bapak Direktur DITPERTA Departemen Agama, berdasarkan Surat Keputusan Menteri Agama No. 60 Tahun 1970, tertanggal 8 Mei 1970.

Sekolah Persiapan I.A.I.N. Al Djami'ah Sunan Ampel Tjab. Sumbawa ini di pimpin oleh Sdr. Muchlasuddin BA sebagai Kepala Sekolahnja, yang sudah dilantik setelah upatjara peresmian penergian tsb.

Demikianlah perkembangan Fakultas² dan Sekolah² Persiapan dalam Ilma Periode I.A.I.N. Sunan Ampel dalam tahun akademi 1970 sedang berdjalan sedangkan ketika laporan ini ditulis awal tahun akademi 1970. Sehingga tahun akademi 1970 yang sedang berdjalan ini belum dapat dilaporkan seluruhnja.

Perlu dikemukakan bahwa pada tahun akademi 1969 untuk meningkatkan mutu Ilmijah I.A.I.N. Sunan Ampel Rektor perlu membuat ketentuan²/peraturan untuk menjempurnakan kurikulum, pedoman² Udjian, Risalah, Skripsi, Research.

Untuk hal tersebut pada bulan September 1969 diadakan symposium dan musjawarah kerdja di Patjet yang diikuti oleh semua anggota Senat Al Djami'ah, Rektor dan pembantu²nja para Dekan dan para Pembantu Dekan dari seluruh Fakultas² I.A. I.N. Sunan Ampel yang dihadiri juga oleh Direktur Dirperta Bapak H. A. Timur Djaelani MA. dan Pemerintah daerah setempat.

Symposium dan musjawarah kerdja tersebut membahas masalah² :

- I. Kurrikulum pada Fakultas² I.A.I.N. Sunan Ampel.
- II. Matjam² peraturan udjian² pada Fakultas² I.A.I.N. Sunan Ampel.
- III. Risalah dan Skripsi pada Fakultas² I.A.I.N. Sunan Ampel.
- IV. Survey dan Research pada Fakultas² I.A.I.N. Sunan Ampel.

Hasil² keputusan symposium dan musjawarah kerdja tersebut mendjadi bahan dan pedoman bagi Rektor untuk mengeluarkan peraturan² tentang hal² tersebut sehingga mutu ilmiah I.A.I.N. dapat terus ditingkatkan. Dan sekarang sudah diterbitkan peraturan² tersebut, sebagaimana dapat dibatja pada buku Lustrum I I.A.I.N. Sunan Ampei.

Perlu dikemukakan bahwa penyelenggaraan symposium dan musjawarah kerdja di Patjet tersebut, mendapat bantuan jang besar dari Pemerintah setempat, sehingga segala sesuatunja dapat berdjalan dengan lantjar dan memuaskan.

Demikianlah kami achiri laporan kami, jang serba singkat tetapi djelas, walaupun pandjang mellputi lima periode Kurang dan lebihnja kami minta ma'af, semoga Allah melindungi I.A.I.N. Sunan Ampel dengan keridhoannja dan menganugerahkan memberl Hidajah dan Taufiq kepada seluruh Sivitas Academicanja untuk terus dapat mengajuhkan bahtera I.A.I.N Sunan Ampel menudju tjita² djang juga mendjadi harapan ummat Islam untuk kedjajaan Agama Nusa dan Bangsa.

Amien ja Robbal 'alamien.

Wassa amu'alaikum Wr. Wb.

Rektor I.A.I.N. Sunan Ampel

(Prof Tk H Ismail Jakub MA, SH.)

SUNAN AMPEL

Raden Rahmat yang lebih terkenal dengan nama Sunan Ampel, adalah Wali yang kedua dari pada Wali Sembilan, yang amat besar djasanja didalam menjtarkan agama Islam terutama ditanah Djawa.

Sunan Ampel adalah putera Ibrahim Asmarakandi Radja Tjampa, dilahirkan dalam tahun 1401 M. di Tjampa. Beliau sebagai kemunakan puteri Tjampa yang kawin dengan prabu Brawidjaja. 1)

Mengenal nama Tjampa ini, para ahli sedjarah berselisih pendapat. Menurut Encyclopaedia van Nederlandch Indie, Tjampa ini suatu negeri ketjil yang terletak di Kambodja. Akan tetapi Reffles menjatakan bahwa Tjampa itu bukan di Kambodja, tetapi terletak di Atjeh yang sekarang bernama Djeumpa. 2)

Pada tahun 1445 M. dikala Sunan Ampel pergi menudju tanah Djawa, untuk mengundjungi puteri Darawati di Madjapait, beliau snggah dua bulan di Palembang dan berkenan mengadjak Arya Damar Adipati Madjapahit di Palembang untuk memeluk agama Islam. Dan Adipati Arya Damar inilah yang mengasuh Raden Patah Sultan Demak dimasa ketjilnja 3)

Sesampalnja dipulau Diawa, Sunan Ampel segera menghadap prabu Brawidjaja di Madjapahit dan beliau diterima dengan senang hati. Setelah satu tahun berada di Madjapahit beliau kemudian pindah ke Ampel Denta di Surabaya.

Pada tahun 1447 M. beliau kawin dengan puteri Arya Tedjo Bupati Tuban yang telah memeluk agama Islam bernama Nji Ageng Manila 4)

Pada tahun 1450 M. beliau beroleh putera bernama Machdum Ibrahim, kemudian terkenal dengan nama gelaran Sunan Bonang. Dan puteranya seorang lagi ialah Masih Munat yang kemudian mashur dengan nama gelaran Sunan Deradjat.

Di Ampril Denta, Sunan Ampel senantiasa mengadjar agama Islam dan mendidik pemuda Islam, kemudian disebarkan keberbagai tempat diseluruh pulau Djawa.

Raden Paku yang kemudian terkenal dengan sebutan Sunan Giri, Raden Patah yang kemudian mendjadi Sultan pertama dari Keradjaan Islam di Bintoro Demak, Raden Machdum Ibrahim yang kemudian terkenal dengan nama Sunan Bonang, Sunan Deradjat, dan Maulana Ishak yang pernah diutus kedaerah Blambangan untuk mengislamkan rakyat disana, dan lain pedjuang² Islam adalah bekas murid² serta kader²nja Sunan Ampel. Dan bukan mendjadi rahasia lagi bahwa Sunan Ampellah yang mendjadi perentjana dari Keradjaan Islam pertama di Djawa yang beribukota

di Bintara Demak, dengan mengangkat Raden Patah sebagai Sultannya jang pertama. 5) Sunan Ampel meninggal dunia di Surabaya dan dimakamkan di dekat Masjid Agung Sunan Ampel di Surabaya.

- 1) Solichin Salam, Sekitar Wali Sanga, hal. 33.
 - 2) T. Rasjid, Pahlawan dan Ulama' Islam Indonesia, hal. 14.
 - 3) Dr. Hamka, Sedjarah Ummat Islam IV, hal. 99.
 - 4) Prof. Dr. Slamet Muljono, Runtuhnya Keradjaan Hindu Djawa dan Timbulnja Negara² Islam di Nusantara, hal. 103.
 - 5) Solichin Salam, Sekitar Wali Sangan, hal. 32.
-
-

Dirgahaju Pantjawarsa I. A. I. N. Al Djami'ah
Sunan Ampel

Perusahaan : **TAS / KOPELREM / PET**

„SARTIMBUL”
NGUNUT

Mengutjapkan Selamat Lustrum I I.A.I.N. Al Djami'ah
Sunan Ampel

Perusahaan : rokok petjut & blarong

Djl Bakung No 18 Telp. 225
Tulungagung

Menjan.but Dies Natalls ke-V I. A. I. N. Al Djami'ah
Sunan Ampel

N. V. Perindustrian & Perniagaan

„BINTANG MAS”

Paberik Minjak Kelapa

Djl. Sruni No 66A Telp. No. 410 & 548
TULUNGAGUNG

Mengutjapkan Selamat Lustrum I I.A.I.N. Al Djami'ah
Sunan Ampel

Perusahaan : Koperasi Batik Tulungagung

„B. T. A.”

Djl. Sruni No. 2 Tulungagung Telp. 540

Isaplah Selalu !

Rokok Sigaret Kretek tjap

„RETJO PENTUNG”

Gajabaru Super King Sizes

Alamat Perush. : Djl. Gleges 21 Telp. 562 Tulungagung.

„ Rumah : Djl. Manggar 115 Telp. 521 ..

Pimpinan dan seluruh Karyawan Pabrik Gula

„MODJOPANGGOONG”

Tulungagung

Mengutjapkan :

SELAMAT LUSTRUM 1 AL DJAMI'AH

„SUNAN AMPEL”

dan

Sukses dalam bidang kita masing² dalam Pengabdian kepada Negara dan Bangsa.

Atas nama Pemerintah Daerah Kabupaten Pasuruan kami sampaikan Dirgahaju Pantjawarsa



„I. A. I. N. Al Djami'ah Sunan Ampel”



Semoga Institut kian hari mendapat kemajuan.

Direksi dan segenap Karyawan Perusahaan
Nasional Bus „TJIP TO“
mengutjapkan :



DIRGAHAJU PANTJAWARSA

I. A. I. N. AL-DJAMI'AH

„SUNAN AMPEL“

1. Sekolah Persiapan I.A.I.N. Al Djami'ah
Bodjonegoro
2. Fakultas Tarbijah I.A.I.N. Bodjonegoro



Mengutjapkan :



Selamat Lustrum 1 I. A. I. N.

Al Djami'ah „Sunan Ampel“



Instruksi Menteri Agama No. 11 Tahun 1969.
tentang
Pelaksanaan Struktur Organisasi Tugas dan
Tatakerdja Institut Agama Islam Negeri Al-
Djami'ah Al-Islamijah Al-Hukumijah.

M E N T E R I A G A M A

Menimbang : bahwa agar terlaksananya ketertiban administrasi dalam pelaksanaan struktur organisasi, tugas dan tatakerdja I.A.I.N. / Al Djami'ah, maka dipandang perlu mengeluarkan intruksi Menteri Agama tentang pelaksanaan struktur organisasi tugas dan tatakerdja I.A.I.N. Al Djami'ah;

Mengingat :

1. U. U. D. 1945 pasal 17 ayat 3, pasal 29 dan 31;
2. Keputusan Menteri Agama No. 114 tahun 1969;
3. Keputusan Menteri Agama No. 118 tahun 1969;

Mengintruksikan :

Kepada :

- I. Rektor I. A. I. N. ;
- II. Dekan Fakultas ;
- III. Kepala Sekolah Persiapan
diseluruh Indonesia.

Untuk :

- (1) Segera menjusun organisasi dan pengisian personalia / pedjabat² dalam lingkungan I.A.I.N. / Al Djami'ah sesuai dengan Keputusan Menteri Agama No. 118 tahun 1969 ;
- (2) Segera menjusun perintjian tugas bagi masing² djabat²/pedjabat² dengan berpedoman pada pokok² tugas dan tatakerdja seperti yang telah tertjantung dalam Keputusan Menteri Agama No. 118 tahun 1969 ini, sehingga antara pedjabat yang satu dengan pedjabat yang lain mempunyai batas² tugas yang njata ;
- (3) Diusahakan agar **Bendaharawan** pada masing² unit jaitu pada Kantor Pusat, pada Fakultas, pada Sekolah Persiapan tidak ada yang merangkap dengan djabat² lain dalam struktur organisasi menurut Keputusan Menteri Agama No. 118 tahun 1969 ;

- (4) Lembaga-lembaga pada I.A.I.N./Al Djami'ah jang ada diluar ketentuan menurut Keputusan Menteri Agama No. 118 tahun 1969 ini diintegrasikan kedalam Lembaga² jang ada menurut Keputusan Menteri Agama No. 118 tahun 1969 ;
- (5) Agar Rektor segera menundjuk seorang petugas dan sebanjak-banjaknja dua orang, sebagai Pengawas/Inspektur Sekolah Persiapan guna membantu Rektor dalam tugasnja terhadap Sekolah Persiapan, dengan perintjian :
- bila djumlah Sekolah Persiapan satu sampai tiga buah tjukup dirangkap oleh Rektor/Wakil Rektor III ;
 - bila djumlah Sekolah Persiapan empat sampai tudjuh buah, tjukup dilakukan oleh seorang Pengawas / Inspektur Sekolah Persiapan ;
 - bila djumlah Sekolah Persiapan delapan buah dan selandjutnja, dilakukan oleh seorang Pengawas / Inspektur Sekolah Persiapan ;
- (6) Diusahakan agar pada Fakultas² Tjabang (diluar kantor pusat/ induk) tidak diadakan kuliah² tingkat Doktoral untuk tahun kuliah jang akan datang (th. 1970).

Hal ini untuk **effisiensi** dan peningkatan mutu Ilmijah-akademis; Tingkat Doktoral jang ada pada Fakultas² Tjabang sekarang ini dapat diteruskan dan pemetjahan selandjutnja agar dilaporkan kepada Direktur Direktorat Perguruan Tinggi Agama pada Ditedjen Bimasa Islam ;

- (7) Menladakan djurusan² pada tingkat Propaedeuse Kandidat dan Bakaloreat. Djurusan² baru diadakan pada tingkat Doktoral dengan perintjian ;
- Fakultas Ushuluddin sebanjak-banjaknja 3 (tiga) djurusan ;
 - Fakultas Sjari'ah 4 (empat) .. ;
 - Fakultas Adab 2 (dua) .. ;
 - Fakultas Tarbijah 2 (dua) .. ;
 - Fakultas Dakwah 2 (dua) .. ;
- (8) Segera melaporkan hasil penjusunan organisasi dan personalia/ pedjabat² baru menurut keputusan Menteri Agama No. 118 tahun 1969 kepada Direktur Direktorat Perguruan Tinggi Agama pada Ditedjen Bimasa Islam selambat²nja tanggal 31 Desember 1969.

(9) Melaksanakan Intruksi ini dengan sebaik-baiknja.

Dikeluarkan di Djakarta
pada tanggal 4 Nopember 1969
Menteri Agama R. I.

ttd.

(K. H. MOH. DACHLAN)

TINDASAN Instruksi ini disampaikan kepada Jth :

1. Kabinet Pembangunan ;
 2. Menteri Negara Bidang Kesra ;
 3. Menteri Keuangan ;
 4. Sekretariat Kabinet Pembangunan ;
 5. Sekretaris Negara ;
 6. Sekretaris D. P. R. G. R. ;
 7. Semua Departemen Bidang KESRA ;
 8. D. P. R. G. R. Komisi IX Bagian E ;
 9. K. U. P. di Djakarta ;
 10. Sekdjen/Dirdjen di Departemen Agama ;
 11. Biro/Direktorat/Lembaga di Departemen Agama ;
 12. Biro Pengolahan & Perentjanaan Depag (10 Expl.) ;
 13. Bag. Dokumentasi Biro Umum Depag (10 Expl.) ;
 14. Perwakilan Departemen Agama Propinsi Seluruh Indonesia ;
 15. Djawatan Perguruan Tinggi Agama Propinsi Seluruh Indonesia ;
 16. I. A. I. N. dengan Fakultas²nja diseluruh Indonesia ;
 17. Sekolah Persiapan I. A. I. N. seluruh Indonesia ;
-

Feraturan Menteri Agama No. 2 tahun 1968
tentang
Beasiswa bagi Mahasiswa Institut Agama
Islam Negeri Al Djami'ah

MENTERI AGAMA :

- Menimbang :** bahwa Keputusan Menteri Agama No. 30 tahun 1962. tentang peraturan pelaksanaan pemberian beasiswa bagi mahasiswa ikatan dinas I.A.I.N. Al Djami'ah dipandang perlu untuk ditinjau kembali, karena banjaknja hal² jang perlu dirubah, berhubung dengan perubahan/perkembangan keadaan² di I.A.I.N. Al Djami'ah;
- Mengingat :**
1. U.U.D. pasal 29, 31 dan 17 ayat 3 ;
 2. Peraturan Presiden No. 11 tahun 1960 dan No. 27 tahun 1963 ;
 3. Keputusan Presiden No. 182 tahun 1967 ;
 4. Peraturan Menteri Agama No. 5 tahun 1963 ;
 5. Peraturan Menteri Agama No 3 tahun 1961 ;

MEMUTUSKAN ;

Dengan mentjabut kembali Keputusan Menteri Agama No. 30 tahun 1962, tentang peraturan pelaksanaan pemberian beasiswa ikatan dinas I.A.I.N. Al Djami'ah.

- Menetapkan :** Peraturan Menteri Agama No. 2 tahun 1968 tentang beasiswa bagi mahasiswa Institut Agama Islam Negeri Al Djami'ah sebagai berikut :

B A B I.

Ketentuan Umum

Pasal I.

- (1) Pada Fakultas² Institut Agama Islam Negeri Al Djami'ah Al Islamiyah Al Hukumiyah disingkat I.A.I.N. Al Djami'ah, dapat diberikan beasiswa kepada mahasiswa jang sanggup mengadakan ikatan dinas dengan Pemerintah (c q Departemen Agama) serta jang memenuhi ketentuan² dalam keputusan ini.
- (2) Mahasiswa termaksud dalam pasal 1 ayat (1) selanjutnja disebut **Mahasiswa Ikatan Dinas Departemen Agama**
- (3) Djumlah mahasiswa ikatan dinas ditetapkan tiap² tahun oleh Menteri Agama atas usul Rektor I.A.I.N. Al Djami'ah.

(4) Penundjukan mahasiswa ikatan dinas seprti tersebut pada ajat (3) dilakukan dengan keputusan Menteri Agama atas usul Rektor I.A.I.N. Al Djami'ah.

Pasal 2.

(1) Pada usul penunjuk mahasiswa ikatan dinas jang diadjukan oleh Rektor I.A.I.N. Al Djami'ah tersebut, dilampirkan surat permohonan asli untuk mendjadi mahasiswa ikatan dinas beserta lampran²nja jang berisi keterangan :

- | | |
|----------------------------|--|
| 1. N a m a | 7. Fekerdjaan |
| 2. U m u r | 8. Nama orang tua/wali |
| 3. Djenis kelamin | 9. Pekerdjaan orang tua |
| 4. A g a m a | 10. Penghasilan orang tua rata ² setiap tahun |
| 5. Tempat tinggal semula | 11. Djum'ah keluarga jang ditanggung oleh orang tua. |
| 6. Tempat tinggal sekarang | 12. Lain-lain jang dianggap perlu. |

(2) Keterangan sipemohon mengenai umur, tersebut pada ajat (1) pasal 2 harus disertai „surat tanda kelahiran” atau „surat tanda pengenal” jang dikeluarkan oleh pedjabat jang berwenang untuk itu.

(3) Keterangan² tersebut pada ajat (1) angka 10 dan 11, harus disahkan oleh Kepala Kantor dimana jang bersangkutan bekerdja, atau Pamongpradja setempat

B A B II.

Sjarat - Sjarat

Pasal 3.

Penunjuk mahasiswa ikatan dinas termaksud pada pasal 1 ajat (4) baru dilakukan setelah mahasiswa jang bersangkutan memenuhi sjarat² :

(1) Mengadjukan surat permohonan jang bermaterai untuk mendjadi mahasiswa ikatan dinas pada salah satu Fakultas I.A.I.N. Al Djami'ah kepada Menteri Agama melalui Rektor I.A.I.N. Al Djami'ah dan Kepala Direktorat Perguruan Tinggi Agama & Pesantren Luhur.

(2) Menanda tangani surat perdjandjian ikatan dinas tersebut dihadapan Rektor I.A.I.N. Al Djami'ah.

(3) Menjerahkan surat keterangan dokter negeri serta keterangan sinar tembus (rongent) dari dokter ahli paru², jang mengatakan bahwa kesehatan mereka mengizinkan untuk menurut pelajaran pada Fakultas jang dikehendaki.

(4) Menjerahkan surat keterangan kelakuan baik dari Pamongpradja setempat misalnya Tjamat atau D. P. K. N.

- (5) Menjerahkan 3 (tiga) buah pasphoto yang berukuran 4×6 .
- (6) Menjerahkan surat² keterangan sebagaimana dimaksud pada pasal 2 ayat (2) dan (3).
- (7) Mempunyai nilai rata-rata minimum sebagaimana yang ditentukan oleh Rektor I.A.I.N. Al Djami'ah dari hasil testing atau ujian tingkatan pendidikan terakhir yang ditempuhnya.

BAB III.

Beasiswa

Pasal 4

- (1) Beasiswa diberikan kepada para mahasiswa ikatan dinas yang memenuhi syarat² tersebut pada pasal 3, mulai tanggal 1 (satu) bulan pertama dari tahun kuliah baru.
- (2) Jumlah Beasiswa ditetapkan oleh Menteri Agama dengan surat keputusan tersendiri dan diberikan setiap bulan, selama yang bersangkutan masih berkedudukan sebagai mahasiswa ikatan dinas.
- (3) Menteri Agama dapat memperpanjang beasiswa I. A. I. N. Al Djami'ah atas usul Rektor yang bersangkutan.
- (4) Menteri Agama dapat memindahkan beasiswa ke I. A. I. N. Al Djami'ah yang lain atas usul Rektor I. A. I. N. yang bersangkutan.
- (5) Beasiswa yang karena sesuatu hal/sebab tidak dipergunakan oleh mahasiswa ikatan dinas yang bersangkutan, dapat diberikan kepada mahasiswa yang lain atas usul Rektor I. A. I. N. yang bersangkutan.

Pasal 5.

Ketentuan² tersebut pada pasal 4 ayat (1) diatas, berlaku baik terhadap mahasiswa yang belum kawin maupun yang sudah kawin, dengan tidak ada pengecualian.

BAB IV.

Kewajiban

Pasal 6.

- (1) Mahasiswa ikatan dinas setelah menyelesaikan pelajarannya, harus bekerja pada Instansi dalam lingkungan Departemen Agama berdasarkan kebutuhan dan formasi yang mengizinkan berturut² selama waktu yang sama dengan jangka waktu diperolehnya beasiswa tersebut ditambah 3 (tiga) tahun, dengan ketentuan bahwa jangka waktu yang kurang dari satu tahun dihitung setahun.
- (2) Mahasiswa² ikatan dinas setelah menyelesaikan pelajarannya, diharuskan melaporkan diri kepada Menteri Agama dan Kepala Ditperta dalam jangka waktu 3 (tiga) bulan melalui Rektor I. A. I. N. Al Djami'ah.

(3) Pelanggaran atas ketentuan tersebut pada ayat (1) pasal 6, dapat dikenakan sanksi sebagaimana dimaksud oleh pasal 13.

Pasal 7.

(1) Selama menuntut peladjarannya, mahasiswa ikatan dinas tidak diperbolehkan bekerja, ketjuali dengan izin Rektor I.A.I.N. Al Djami'ah.

(2) Izin bekerja yang diberikan kepada mahasiswa ikatan dinas tersebut pada pasal 7 ayat (1) tidak boleh dari 6 (enam) jam setiap minggunya.

(3) Menteri Agama dapat memutuskan bahwa mahasiswa ikatan dinas yang melanggar ketentuan pada pasal 7 ayat (1) diatas, dihentikan beasiswanja serta dibatalkan perdjandjian ikatan dinasnja setelah mendengar usul serta pertimbangan dari Rektor I.A.I.N. Al Djami'ah.

(4) Kalau pelanggaran itu dilakukan dengan maksud agar demikian dapat dibatalkan ikatan dinasnja, maka terhadapnja dapat diberikan sanksi sebagaimana termaksud pada pasal 13.

B A B V.

Penghentian Beasiswa

Pasal 8.

(1) Menteri Agama dapat memutuskan untuk menghentikan beasiswa serta perdjandjian ikatan dinas dari para mahasiswa ikatan dinas yang atas usul dan menurut pertimbangan Rektor I.A.I.N. Al Djami'ah tidak memperoleh kemajuan dalam menuntut peladjarannya karena kesehatannya atau karena tidak mempunjai pembawaan yang sesuai dengan ilmu yang sedang dituntutnja atau karena sesuatu sebab lain berdasarkan pertimbangan² yang kuat.

(2) Rektor I.A.I.N. Al Djami'ah mengajukan usul serta pertimbangan sebagaimana yang dimaksud pada pasal 8 ayat (1) tersebut diatas kepada Menteri Agama setelah terbukti bahwa :

- a. karena keterangan doktor yang menjatakan bahwa mahasiswa yang bersangkutan karena kesehatannya tidak mampu lagi meneruskan peladjarannya, atau
- b. setelah dua kali berturut² mahasiswa yang bersangkutan gagal menempuh ujian dalam tingkatan yang sama, atau
- c. setelah adanya permohonan dari mahasiswa yg. bersangkutan untuk menghentikan peladjarannya, karena terdjadinja keadaan yg. luar biasa yg. menimpanya.

Pasal 9.

Mahasiswa ikatan dinas yang berdasarkan keputusan Menteri Agama dihentikan beasiswanja serta dibatalkan perdjandjian ikatan dinasnja sebagaimana dimaksud dalam

pasal 8, tidak diwajibkan mengembalikan beasiswa yang telah dikeluarkan oleh Pemerintah untuknya.

Pasal 10.

Menteri Agama dapat juga memutuskan bahwa beasiswa ikatan dinas tersebut pada pasal 7 ayat (3) dan pasal 8 dibebani kewajiban bekerja pada Pemerintah selama jangka waktu yang sama dengan ketentuan pasal 6 ayat (1).

Pasal 11.

(1) Menteri Agama dapat memutuskan untuk membatalkan perundingan ikatan dinas serta menghentikan beasiswa dari mahasiswa ikatan dinas, apabila yang bersangkutan

- a. melakukan perbuatan pidana
- b. menjemarkan dan/atau memerosotkan derajat I. A. I. N. Al Djami'ah atau Dep. Agama
- c. malas atau sikap lainnya yang menimbulkan kesan bahwa yang bersangkutan tidak belajar dengan sungguh² dan sepenuh hati.

(2) Mahasiswa tersebut pada pasal 11 ayat (1), atas keputusan Menteri Agama dapat dikenakan sanksi sebagaimana tersebut pada pasal 13.

Pasal 12.

Apabila bekas mahasiswa ikatan dinas, baik yang belum maupun yang sudah menyelesaikan pelajarannya, sebelum menunaikan kewajibannya untuk bekerja pada Pemerintah sebagaimana ketentuan pada pasal 6 ayat (1) dan pasal 10 dihentikan dari kedudukannya sebagai pegawai Negeri karena :

- a. hukuman jabatan, atau
- b. karena meninggalkan pekerjaannya,

maka Menteri Agama dapat memutuskan bahwa yang bersangkutan dikenakan sanksi sebagaimana tersebut dalam pasal 13

BAB VI.

Ketentuan Pidana / Sanksi

Pasal 13.

(1) Mahasiswa ikatan dinas yang melanggar ketentuan-ketentuan sebagaimana yang tersebut pada pasal 6, pasal 7 ayat (4), pasal 11 ayat (2), dan pasal 12, diwajibkan membayar uang ganti-rugi kepada Kas Negara melalui Bendaharawan Departemen Agama sebanyak jumlah beasiswa yang telah diterimanya, berdasarkan perhitungan

Rektor I.A.I.N. Al Djami'ah dan harus dibayar sekaligus se-lambat²nja 3 (tiga) bulan setelah keputusan tuntutan pembayaran uang ganti-rugi dikeluarkan oleh Menteri Agama.

(2) Kewajiban membayar uang ganti-rugi kepada Kas Negara sebagaimana tersebut pada pasal 13 ayat (1) diatas, dapat dibebankan kepada orang tua/wali dari mahasiswa jang bersangkutan, apabila ia tidak mungkin membayar ganti-rugi tersebut.

(3) Bilamana mereka tersebut pada pasal 13 ayat (1) dan (2) diatas tidak memenuhi kewajibannya sesudah lampau waktu tiga bulan, maka Rektor I.A.I.N. Al-Djami'ah dapat mengajukan perkara itu kepada hakim pengadilan Negeri.

BAB VII.

Ketentuan lain-lain

Pasal 14.

Mahasiswa ikatan dinas berhak mendapat pemeliharaan kesehatan dan perawatan dirumah sakit menurut peraturan jang berlaku sebagai pegawai Negeri Sipil.

Pasal 15.

Kepada mahasiswa ikatan dinas dapat diberikan uang tondjangan untuk pembelian alat² peladjaran.

Pasal 16.

(1) Terhadap mahasiswa ikatan dinas diadakan pengawasan jang dilakukan oleh Rektor I.A.I.N. Al Djami'ah atau pedjabat jang ditundjuk untuk itu.

(2) Rektor I.A.I.N. atau pedjabat jang ditundjuk olehnja seperti termaksud pada pasal 16 ayat (1) diatas, diharuskan memberikan laporan tiap² tahun atas kemadjuan/keradjinan mahasiswa ikatan dinas dalam segala kegiatannya

BAB VIII.

Ketentuan Penutup

Pasal 17.

Pelaksanaan peraturan Menteri Agama ini diselenggarakan oleh Kepala Direktorat Perguruan Tinggi Agama dan Pesantren Luhur pada Direktorat Djenderal Bimbingan Masyarakat beragama Islam.

Pasal 18.

Hal² jang tidak/belum diatur dalam keputusan ini ditentukan setjara khusus oleh Menteri Agama.

Pasal 19.

Peraturan ini mulai berlaku sedjak tanggal ditetapkannya dan mempunyai daya surut samjal dengan tanggal 1 Djuli 1967.

Agar setiap orang dapat mengetahuinya memerintahkan pengundangan peraturan Menteri Agama ini dalam Tambahan Lembaran Negara/Berita Negara Republik Indonesia.

Ditetapkan di Djakarta
Pada tanggal 1 April 1968
Menteri Agama R. I.

tjap / d.t.o.

Tembusan peraturan ini disampaikan kepada pihak² yang bersangkutan.

(K. H. Moh. Dachlan)

Keputusan Menteri Agama No 152 tahun 1968
tentang
Penyelenggaraan Ujian Dinas tahun 1968

MENTERI AGAMA

- Menimbang** : perlu ditetapkan ketentuan² tentang penyelenggaraan Ujian Dinas seperti tertera dalam surat K. U. P. tgl. 8 April 1968 No A 16-1-Aw. 16-19/1019;
- Mengingat** : 1. U. U. D. 45 pasal 17 ayat 3 ;
2. Keputusan Presiden R. I. No. 183 tahun 1968 ;
3. P. P. No. 12 tahun 1967 pasal 18 ;
4. Keputusan Menteri Agama No. 56 tahun 1967 ;
5. Surat K. U. P. tgl. 8 April No. A 16-1-5 / Aw. 16-19 / 1019 ;

MEMUTUSKAN

- Menetapkan** ketentuan² tentang penyelenggaraan Ujian Dinas untuk tahun 1968 sebagai berikut :
- Pertama** : (1) Membentuk team ujian dinas Sekretariat Djenderal, yakni untuk pegawai² yang termasuk dalam lingkungan Sekretariat Djenderal, seperti tertera dalam lampiran A ;
- (2) Membentuk team ujian dinas Direktorat Djenderal untuk pegawai dalam lingkungan Direktorat² Djenderal yang susunannya seperti tersebut dalam lampiran B ;
- (3) Team ujian masuk masing² propinsi terdiri dari :
- Ketua Perwakilan Departemen Agama sebagai Ketua ;
- Sekretaris : f., " " " " Panitera ;
- Kepala² Djawatan sebagai anggota, untuk mengudji para pegawai dalam lingkungannya.
- (4) Menunjuk Sekretaris Djenderal sebagai Koordinator / Pengawas pelaksanaan ujian tersebut dengan dibantu oleh team yg terdiri :
a. Kepala Biro Penelitian dan Analisa : Arso Sosroatmodjo ;
b. Kepala Staf Sekretaris Djenderal : Drs Hardojo ;
c. Kepala Bagian Pendidikan & Latihan : R. Indrato ;
- (5) Team ujian tertera dalam ayat (1), (2), (3) dapat mengangkat pembantu² pelaksana sesuai dengan kebutuhannya ;
- Kedua** : (1) Ujian tingkat I, yakni bagi kenalkan pangkat dari golongan I/d ke golongan II/a P.G.P.S. 1968 diadakan pada tanggal 16 dan 17 September 1968 ;

- (2) Ujian tingkat II, yakni bagi kenaikan pangkat dari gol. II/d ke III/a PGPS-1968, diadakan pada tgl. 18 dan 19 September 1968;
 - (3) Ujian tingkat III, yakni bagi kenaikan pangkat dari gol III/d ke gol. IV/a PGPS-1968, diadakan pada tanggal 20 dan 21 September 1968.
- Ketiga** : (1) Ujian diselenggarakan setjara tertulis ;
- (2) Soal² ujian dibuat oleh team tertera dalam diktum Pertama No (1) dan (2) ;
 - (3) Petunjuk dibuat oleh Sekretaris Djenderal seperti tertera dalam diktum Pertama No. (4) ;
- Keempat** : (1) Hasil ujian selambat-lambatnja tanggal 30 September 1969 telah diterima Sekretaris Djenderal ;
- (2) Kepada jang lulus diberikan tanda lulus ;
- Kelima** : Pendaftaran dimulai tanggal 20 Djuli 1968 dan ditutup pada tanggal 30 Agustus 1968, dengan membayar uang pendaftaran sebesar Rp. 100,- (seratus rupiah) setiap pengikut ;
- Keenam** : (1) Pembiasaan jang berhubungan dengan ujian dinas tersebut, ditentukan pada Anggaran Belandja dan Pendapatan Departemen Agama m. a. 15. I. I. 255 dan 15. I. I. 401 ;
- (2) Kepada team ujian dinas diberikan honorarium sesuai dengan peraturan jang berlaku ;
- Ketujuh** : (1) Penjimpangan/perubahan daripada ketentuan tersebut pada pasal² sebelumnya, hanja dapat dilaksanakan setelah ada persetujuan Menteri Agama ;
- (2) Apabila dipandang perlu, misalnja karena perhubungan jang sukar ditempat bagian Kabupaten jang terpencil/djauh, dapat diadakan pembantu team ujian dinas dari perwakilan jang bersangkutan di Ibu Kota Kabupatennja sendiri ;
- Kedelapan** : Keputusan ini mulai berlaku pada tanggal ditetapkannja dan mempunyai daya surut mulai tanggal 1 Djuli 1968 sampai achir Oktober 1968.

Ditetapkan di Djakarta
pada tanggal 18 Djuli 1968
Menteri Agama.

TEMBUSAN : Surat Keputusan ini disampaikan kepada pihak² jang bersangkutan.

ttd. / tjap.

(K. H. Moh. Dachlan)

Instruksi Menteri Agama No. 5 Tahun 1968
t e n t a n g
Pedoman Pelaksanaan Keputusan Menteri Agama
No. 152 Tahun 1968

M E N T E R I A G A M A :

- Menimbang** : dipandang perlu ditetapkan petunjuk² bagi pelaksanaan Keputusan Menteri Agama No. 152 tahun 1968, tentang Udjian Dinas Tahun 1968 agar segera dapat dilaksanakan sampai kedaerah-daerah ;
- Mengingat** : 1. Keputusan Menteri Agama No. 56 tahun 1967 ;
2. Keputusan Menteri Agama No. 152 tahun 1968 (team udjian dinas)

M e n g i n s t r u k s i k a n :

- Kepada** : 1. Sekretaris Djenderal Departemen Agama,
2. Direktur² Djenderal Bimasa : Islam, Katholik, Kristen, Hindu Bali, Budha dan Hadji,
3. Para Direktur dan
4. Para Kepala² Perwakilan dan Kepala² Djawatan serta seluruh instansi Departemen Agama diseluruh Indonesia ;
- Pertama** : 1. Segera mengumumkan kepada seluruh pegawai agar mereka yang telah tjukup sjarat²nja dapat mengikuti udjian dinas tersebut ;
2. Udjian dinas ini untuk tahun 1968 ;
- Kedua** : Segera diadakan rapat team seperti tertera dalam pasal Pertama Keputusan Menteri Agama No. 152 tahun 1968.
- Untuk segera membitjarakan tentang pelaksanaan :
- Keputusan Menteri Agama tersebut ;
 - Surat K.U.P. tgl. 8 April 1968 No. A. 16-1-5/A.w. 16-19/1019;
 - Pedoman untuk Udjian ;
 - Persiapan lainnja untuk penjelenggaraan udjian.

- Ketiga** : Pendaftaran bagi tjalon pengikut ujian dinas jang telah memenuhi syarat seperti tertera dalam surat K U.P. tersebut ;
- Keempat** : Segera mengirimkan nama² pengikut dari masing-masing golongan/ ruang kepada team jang berwenang untuk dapat segera dibuat soal ujiannya ;
- Kelima** : Uang pendaftaran dipergunakan untuk pembiajaan penyelenggaraan.

Djakarta, 23 Djuli 1968.

MENTERI AGAMA,

tjap/dto.

(K . H . M . D A C H L A N)

DEPARTEMEN AGAMA R.I.
Direktorat Perguruan Tinggi
Agama & Pesantren Luhur
Djl. Moh. Husni Thamrin
DJAKARTA

Djakarta, 18 Djuli 1968

K e p a d a :

Jth., Sdr. Rektor I. A. I. N. Al Djami'ah
di
SELURUH INDONESIA

No. :
Lamp. : 1 (satu)
Hal : Penerimaan Mahasiswa jang
sudah lulus Bakaloreat Per-
guruan Tinggi Agama Swasta
jang dlakui.

**Edaran Direktorat Perguruan Tinggi Agama
Dan Pesantren Luhur**

No. : Dd / I / PTA / Se / 05 / 1968

Assalamu'alaikum W. W. ,

Akibat pelaksanaan dari pada Peraturan Menteri Agama No. 2 tahun 1964 Bab III pasal 7, 8, 9, 10, 11 tentang diakuinja idjazah Bakaloreat dari Perguruan Tinggi Agama Swasta sama dengan idjazah Bakaloreat I.A.I.N., maka sekarang sudah banjak Perguruan Tinggi Agama Swasta jang telah mendapat pengakuan idjazah tsb.

Mahasiswa² jang mempunjai idjazah Bakaloreat jang sudah dlakui ini dapat diterima pada tingkat Doktoral di I.A.I.N

Oleh karena itu kami mengharapkan perhatian saudara² bilamana ada Mahasiswa² jang mempunjai idjazah tersebut diatas, dapat saudara terima dalam tingkat Doktoral dalam djurusannja tanpa testing.

Demikian agar mendapat perhatian dan pelaksanaan seperlunja.

DEPARTEMEN AGAMA R.I.
Direktorat Perguruan Tinggi
Agama dan Pesantren Luhur,

T i n d a s a n :

1. Perguruan Tinggi Agama Swasta
Seluruh Indonesia
2. Perwakilan² Departemen Agama
Tk. I Seluruh Indonesia.

Direktur,
tjap/dto.

(H.M. Noor Purwosutjipto S.H.)

Lampiran S. P. Rektor I. A. I. N. Sunan Ampel
 Nomor 08/D/Kep./Rc./SA./1970

REKAPITULASI KURIKULUM
 SEKOLAH PERSIAPAN AL DJAMI'AH „SUNAN AMPEL”

	K E L A S		
	I.	II.	III.
P o k o k :			
1. Tauhid	1	1	2
2. Tafsir	2	2	2
3. a. Hadits	2	1	2
b. Musthalah	—	—	2
4. a. Fiqih	2	2	2
b. Ushul Fiqih	—	1	2
5. a. Tata Bahasa Indonesia	1	1	2
b. Peng. Bahasa Indonesia	1	1	2
c. Kesusasteraan	1	1	1
6. a. Qowa'id	2	2	2
b. Insja'	1	1	2
c. Muchala'ah	2	2	2
d. Im la'	1	1	2
e. Mahfudlat	1	1	2
7. a. Grammar	1	1	2
b. Comprehention	1	1	2
c. Conversation	1	1	2
d. Reading	2	1	1
P e n t i n g :			
8. Ilmu Mendidik	—	1	2
9. Ilmu Djiwa	—	1	2
10. Ach laq	1	1	2
11. Pendidikan Djasmani	2	2	2
12. Sedjarah Islam	1	1	2

Pelengkap :

13. a. Tata Negara			
b. Tata Hukum			
14. Ekonomi			
15. a. Sedjarah Indonesia			
b. Sedjarah Umum	2	1	
16. Aljabar	2	2	
17. Menggambar			
18. Ilmu Alam			
19. Ilmu Falak	—		
20. a. Ilmu Hajat		—	
b. Ilmu Kesehatan			
21. Seni Suara/Qira'ah			
22. a. Ilmu Bumi Alam			
b. Ilmu Bumi Ekonomi/Sosial			
23. a. Kebudayaan Indonesia			
b. Kebudayaan Umum			
24. Prakarja/Administrasi			
D j u m l a h	44	44	44

Mengetahui :

Rektor I.A.I.N. Sunan Ampel

ttd.

(Prof. Tk. H. Ismail Jakub SH. MA.)

Kutipan dari Laporan Kebudayaan dan Pendidikan Kedutaan Besar Republik Indonesia Cairo tahun 1966

I. - VI

VII. Hal-hal yang perlu mendapat perhatian khusus dari Pemerintah Indonesia.

(1) **Biaya khusus** yang disediakan oleh Pemerintah Indonesia untuk menampung mahasiswa-mahasiswa yang baru datang, memerlukan pelajaran selama dua tiga bulan, sampai mereka mendapat tempat kuliah, tempat diasrama dan bea siswa yang ditentukan, yang selama itu **belum** menjadi tanggungan Pemerintah R. P. A.

Keterangan :

Prosedur untuk mendapatkan tempat dikuliah bagi mahasiswa² baru, terikat pada ketentuan Panitia Penilaian Ijazah Bagi Ijazah² yang telah terlebih dahulu mendapat pengakuan, tidak mengalami kesulitan² sebanyak yang dialami oleh para pemegang ijazah yang baru minta pengakuan.

Setelah mendapat keterangan pengakuan ijazah, soalnya berpindah kepada prosedur penerimaan/pentjataan nama di Fakultas yang telah ditentukan Setelah tertjatat, dan menerima Kartu Mahasiswa untuk mulai kuliah, barulah mahasiswa-mahasiswa tersebut dapat menerima beasiswa, izin tinggal di R. P. A. dan tempat diasrama, itupun bila masih ada tempat yang kosong Bila asrama ternjata telah penuh, mereka harus mencari tempat sendiri diluar asrama.

Semuanya itu akibat daripada tjara² yang amat kaku melaksanakan peraturan dan amat birokratis, tanpa kebidjaksanaan dari petugas² yang bersangkutan.

Untuk mengatasi hal itu telah banyak usaha yang telah kami lakukan, tetapi belum berhasil djuga

Kesukaran sematjam ini amat dirasakan sekali terutama oleh mahasiswa² putri, yang tentunya untuk mendapatkan tempat diluar asrama tidak semudah seperti temannya mahasiswa putra.

(2) **Biaya khusus** untuk menampung mahasiswa² yang sudah lulus ujian achir, yang segera diputuskan beasiswanja dan tempat tinggalnja diasrama, serta tidak mendapatkan perpanjang izin tinggal di R P A.

Hal ini amat dirasakan oleh mahasiswa² yang menerima beasiswa dari Kementerian Perguruan Tinggi R P A, yang diputuskan beasiswanja segera setelah pengumuman hasil ujian keluar. Sedang bagi mereka yang mendapat beasiswa dari Al Azhar, jalan yang ditempuh untuk menunda diputuskannya beasiswa ialah dengan mendaftarkan pada Higher Studies, setelah hasil ujian achirnja diumumkan. Hingga dengan demikian, masih dapat tinggal diasrama dan sekaligus izin tinggalnja di R.P.A. pun dapat diperpanjang

(3) **Persediaan Biaja Ticket pulang** untuk mahasiswa jang telah selesai studinja untuk kembali ke Indonesia dengan segera. Mereka itu adalah mahasiswa² tugas beladjar jang biaja pulang perginja ditanggung oleh Pemerintah Indonesia (cq. Departemen Agama).

(4) Pemerintah (cq. Departemen Agama) segera mengadjukan daftar idjazah² Sekolah/Madrasah di Indonesia jang setingkat dengan S.M.A. jang telah diakui persamaannya oleh Pemerintah R.P.A. dan atau oleh Al Azhar.

Keterangan :

Idjazah² Sekolah/Madrasah² Menengah tingkat Atas jang setjara resmi telah mendapat pengakuan pemerintah R. P. A. adalah sebagai berikut :

1. **S.M.A. Negeri** disamakan dengan idjazah S.M.A. R.P.A., dan kepada para pemegangnja diberi hak untuk memasuki perguruan² tinggi R.P.A., dengan ketentuan bahwa sebelum memperoleh idjazah "Licence" mereka diharuskan mengikuti udjian pelengkap "Bahasa Arab" jang setingkat dengan S.M.A. Umum R.P.A.
2. **S.M.A.I. (swasta)**, diperlakukan ketentuan² jang sama dengan idjazah S.M.A. Negeri.
3. **S.G.A. Negeri**, Disamakan dengan sekolah² Menengah Atas Umum.
4. **Pondok Modern Gontor**, jang dapat diterima melandjutkan di Fakultas Dar El Ulum, dengan melalui udjian masuk. (prakteknja, udjian masuk ini tidak pernah dilaksanakan).
5. **Kullijatul Mu'allimin Al Irsjad di Djawa (Pekalongan)**, jang disamakan dengan idjazah Sekolah Menengah Al Azhar, dan kepada pemegangnja diberikan izin masuk di Fakultas Dar El Ulum, Universitas Cairo.

Daftar tersebut telah disiarkan oleh Kementerian Perguruan Tinggi R.P.A. dalam buku Pedoman Beladjar bagi mahasiswa² asing, jang diterbitkan tahun 1966.

Bila Pemerintah Indonesia (cq. Departemen Agama) dapat mengirimkan daftar idjazah² Sekolah Menengah jang setingkat dengan S.M.A. kepada Pemerintah R.P.A., maka hal itu akan mempertjepat penilaian idjazah dari mahasiswa² jang baru datang. Sebab, tanpa keterangan dari Pemerintah Indonesia tentang idjazah jang dibawa, maka penilaian oleh Al Azhar atau lainnya akan memakan waktu antara tiga sampai enam bulan.

Laporan Khusus tentang :

PENILAIAN IDJAZAH² I. A. I. N. OLEH PT² RPA.

Sesuai dengan laporan kami tahun 1965, bahwa atas usaha para mahasiswa yang bersangkutan dengan bantuan KBRI, idjazah² I.A.I.N. (Institut Agama Islam Negeri) telah mendapat pengakuan dari Universitas Al Azhar, maka perkembangannya lebih lanjut dapat kami laporkan sebagai berikut :

(1) Idjazah „Sardjana Muda” Fakultas Tarbijah I. A. I. N. oleh Universitas Al Azhar disamakan dengan tingkat II Fakultas Sjari'ah dan Ushuluddin, yang para pemegangnya hanya diterima pada tingkat III Fakultas² tersebut.

Sedang oleh Universitas Cairo, Idjazah Sardjana Muda Tarbijah (Djurusan Bahasa Arab dan Sjari'ah) dinargai sama dengan Idjazah „Licence” Fakultas Sastara, jurusan Bahasa Arab, dan Fakultas Dar El Ulum, yang para pemegangnya berhak duduk pada Higher Studies untuk persiapan M. A. pada Fakultas tersebut.

(2) Idjazah „Sardjana Muda” dan „Sardjana Lengkap” Fakultas Sjari'ah I.A.I.N. disamakan dengan Idjazah „Licence” Fakultas Sjari'ah, Universitas Al Azhar, yang para pemegangnya diterima masuk pada Higher Studies untuk Diploma I dan II, yang sama nilainya dengan M.A., pada Perguruan Tinggi R.P.A. lainnya.

Untuk mengikuti pelajaran pada Universitas Cairo, kiranya dapat diusahakan diterima pada Higher Studies Fakultas Dar El Ulum, untuk persiapan M. A dalam Sjari'ah Islamijah.

(3) Idjazah „Sardjana Muda” Fakultas Ushuluddin I. A. I. N. oleh Universitas Al Azhar disamakan dengan Idjazah „Licence” Fakultas Ushuluddin, yang para pemegangnya diterima masuk pada Higher Studies untuk mentjapai Diploma I dan II yang sama nilainya dengan M.A. pada Perguruan² Tinggi R.P.A. lainnya.

Untuk mengikuti pelajaran pada Universitas Cairo, kiranya dapat diusahakan untuk diterima pada Higher Studies Fakultas Dar EL Ulum untuk persiapan M. A. dalam Filsafat Islam atau Sedjarah Islam.

(4) Idjazah „Sardjana Muda” Fakultas Adab I.A.I.N. hanya disamakan dengan Idjazah Sekolah Menengah R. P. A., oleh Universitas Al Azhar, hingga para pemegangnya hanya diterima masuk tingkat I Fakultas Bahasa Arab, Universitas Al Azhar. Tetapi (bila) dengan tambahan keterangan pernah duduk pada tingkat Doktoral selama 2 tahun, maka kepada mahasiswa yang bersangkutan diizinkan mengikuti pelajaran pada tingkat III Fakultas tersebut.

Oleh Universitas Cairo, idjazah tersebut dapat dihargai sama dengan idjazah „Licence” Sastera Arab, yang para pemegangnya berhak mengikuti pelajaran pada Higher Studies untuk persiapan M. A. Sastera Arab.

Faktor² ketidak-samaan penilaian Idjazah² I A. I. N. :

Menurut hemat kami, ketidak-samaan penilaian terhadap Idjazah² I.A.I.N. tersebut, rasanya dapat dikembalikan kepada faktor² yang antara lain sebagai berikut :

(1) Bagi Universitas Cairo, sedjak tahun 1957 telah mempunjai tradisi pengakuan terhadap Idjazah „Sardjana Muda” Perguruan Tinggi Agama Islam Negeri (P.T.A.I.N.) Jogjakarta, kemudian dirobah mendjadi I A I.N., dan ternyata para mahasiswa yang bersangkutan mentjapai sukses dalam studi mereka, hingga dengan demikian memudhkan teman²nja dibelakang hari.

Tradisi yang sama djuga telah dilakukan oleh Universitas Ein Shams, Fakultas Pendidikan. Tetapi setelah angkatan lepasan P.T.A.I.N. Jogjakarta yang telah sukses itu kembali ketanah air, tidak disusul oleh angkatan berikutnya.

(2) Bagi Universitas Al Azhar, soal mengakul Idjazah² asing masih amat baru. Kesempatan mengadakan permintaan penilaian Idjazah² Asing oleh Al Azhar baru dibuka pada tahun .960 didalam menilai Idjazah² Asing, nampaknja Al Azhar tidak merasa perlu meninjau keputusan² penilaian Idjazah pada Perguruan² Tinggi R.P.A. lainnja, hingga dibuatnjalah ketentuan² penilaian, yang nampaknja menitik-beratkan pada „curriculum” dan kitab² yang dipergunakan oleh perguruan² asing yang akan dinilai Idjazahnja. Dan setelah ada penilaian, perguruan² asing yang mempunjai curriculum dan menggunakan kitab² yang dipandang setingkat dengan Al Azhar, maka dapat diterima pada djurusan yang sedjenis.

(3) Curriculum berikut daftar kitab² yang dipergunakan pada Fakultas Sjari’ah dan Ushuluddin I A I.N. telah dapat dipandang setingkat dengan Fakultas² Ushuluddin dan Sjari’ah Al Azhar. Sedang pada Fakultas Tarbijah (djurusan Bahasa Arab dan Sjari’ah) I A. I. N. masih dipandang kurang, dan Fakultas Adab I.A.I.N. agaknja dipandang amat ketinggalan.

Bagi Universitas Cairo, nampaknja lebih menitik beratkan memandang kepada Perguruan yang mengeluarkan Idjazah itu apakah sudah mereka akui ataukah belum.

(4) Khusus mengenai Fakultas Keputrian Al Azhar, soal pengakuan Idjazah asing nampaknja lebih keras lagi. Kalau pada tahun adjaran 1965/1966 [Fakultas ini dapat memberikan penghargaan kepada Idjazah/Surat Keterangan Fakultas Perguruan Tinggi asing, hingga kepada para pemegangnja dapat diterima masuk pada tingkat yang sesuai dengan penilaian Idjazahnja, maka pada tahun adjaran 1966/1967 diadakan ketentuan lain. Setiap mahasiswa yang membawa Idjazah/surat keterangan Fakultas Perguruan Tinggi Asing, dan telah mendapat penilaian dari Universitas Al Azhar, hanja dapat diterima pada tingkat yang sesuai dengan penilaian Idjazah/surat keterangan yang dibawanja, setelah diadakan testing tidak langsung. Hanja kepada mereka yang dipandang mampu mengikuti pelajaran pada tingkat yang sewadjarnja, dapat diterima pada tingkat itu, sedang mereka jg dipandang tidak mampu harus duduk ditingkat I.

Diantara mahasiswa² asing yang terkena ketentuan tersebut ialah dua putri kita yang datang pada bulan Djuli dan Agustus 1966. Seorang membawa surat kete-

rangan lulus tingkat II I.A.I.N. Padang (Ushuluddin) dan seorang lagi membawa Idjazah Sardjana Muda I.A.I.N. Makasar (Sjari'ah), mereka kedua²nja hanya diterima pada tingkat I Fakultas Keputrian Al Azhar. Sudah tentu hal ini menimbulkan ketidakpuasan mahasiswa² yang bersangkutan. Tetapi setiap keputusan Fakultas Keputrian agaknya tidak dapat digugat lagi oleh Universitas Al Azhar yang sudah memberikan penilaian Idjazah/surat keterangan Fakultas Perguruan Tinggi asing yang bersangkutan.

Dalam hal ini, agaknya Dekan Fakultas Keputrian Al Azhar mempunyai beleid tersendiri, yaitu lebih menitik beratkan mengudji kemampuan mahasiswa dari pada menerima mahasiswa pada tingkat yang sesuai dengan penilaian Idjazah/surat keterangan Fakultas yang dipunjainja.

S A R A N - S A R A N

Mengingat bahwa penilaian idjazah I.A.I.N. oleh Al Azhar ternyata didasarkan kepada curriculum dan kitab² yang dipergunakan maka kiranya I.A.I.N. dapat menyesuaikan hal itu dengan apa² yang dipakal di Al Azhar, dengan tidak meninggalkan prinsip² pokok dari pendidikan nasional yang kita perlukan.

Dibuat oleh K. B. R. I. Cairo,
Bagian Kebudajaan.

Daftar Penilaian Idjazah² I.A.I.N. oleh Perguruan² Tinggi R. P. A.

I. A. I. N.	Universitas Al Azhar	Universitas Cairo
1. Sardjana Muda „Tarbijah” djur. Bah. Arab & Sjari’ah	Disamakan dengan tingkat II Fakultas, hanja diterima ditingkat III Ushuluddin atau Sjari’ah.	Disamakan dengan „Licence” Fak. Sastera Arab dan Fak. Dar El Ulum, diterima pada Higher Studies untuk persiapan M.A.
2. Sardjana Muda dan Sardjana Lengkap „Sjari’ah”	Disamakan dengan „Licence” Fakultas Sjari’ah, dapat diterima pada Higher Studies untuk mentjapai Diploma I & II M.A.	Dapat diusahakan diterima pada Higher Studies Fakultas Dar El Ulum untuk persiapan M.A. dalam Sjari’ah Islamijah.
3. Sardjana Muda „A d a b”	Hanja disamakan dengan Sekolah Menengah (Tsanawijah) Al Azhar, diterima pada tingkat I Fakultas Bahasa Arab.	Disamakan dengan „Licence” Fak. Sastera Arab, diterima pada Higher Studies untuk persiapan M.A.
4. Sardjana Muda „Ushuluddin”	Disamakan dengan „Licence” Fak. Ushuluddin, diterima pada Higher Studies untuk mentjapai Diploma I & II M.A.	Dapat diusahakan diterima pada Higher Studies Fakultas Dar El Ulum untuk persiapan M.A. dalam Filsafat Islam atau Sedjarah Islam.

Fakultas „KEPUTRIAN” :

Hanja mengakui Idjazah Asing tingkat Fakultas, setelan diadakan testing tidak langsung. Mahasiswa jg. dipandang mampu sadja jang dapat diterima ditingkat jang sesuai dengan penilaian Idjazah/Surat Kecerangannya oleh Universitas Al-Azhar, jang tidak dipandang mampu, diterima ditingkat I.

K E P U T U S A N

**Musjawarah kerdja Rektor² I. A. I. N. seluruh Indonesia
jang dilangsungkan di Jogjakarta, pada tanggal:
21 dan 22 Mei 1968.**

Bismillahirrahmanirrahim.

Rektor² I.A.I.N. seluruh Indonesia jang melangsungkan Musjawarah di Jogjakarta pada tanggal 21 dan 22 Mei 1968 untuk menanggapi Surat Bapak Menteri Agama Republik Indonesia No. Dd/I/PTA/4/273/68, tanggal 25 Maret 1968 tentang Rentjana Peraturan Pengganti Peraturan Menteri Agama No. 5 tahun 1963; setelah

M e n d e n g a r

uraian dari Sdr. Direktur Djendral Bimbingan Masyarakat Beragama Islam dan Pendjelasan² dari Sdr. Direktur Direktorat Perguruan Tinggi Agama dan Pesantren Luhur dan pembahasan para Rektor.

M e m p e r h a t i k a n

- (1) Keputusan Pertemuan Besar I Keluarga Alumni I.A.I.N. Sunan Kalidjaga Jogjakarta pada tanggal 20 Mei 1968.
- (2) Pernyataan Dewan Mahasiswa I.A.I.N. Al Djami'ah Ar-Raniry Darussalam-Banda Atjeh, tanggal 1 Mei 1968.
- (3) Surat Desakan dari Muker sembilan buah Senat² Mahasiswa Fakultas² dalam lingkungan I.A.I.N. Al Djami'ah Sjarif Hidayatullah Djakarta, tanggal 19 Mei 1968.

M e n i m b a n g

(1) Bahwa adanja I.A.I.N. sebagaimana sekarang ini adalah merupakan hasil perjuangan ummat Islam jang sudah lama dirintis sedjak zaman Belanda. Didalam zaman Belanda telah diusahakan² oleh almarhum Dokter Satiman untuk mendirikan Pesantren Luhur, akan tetapi oleh karena kesulitan² jang dihadapi maka usaha itu belum dapat terlaksana. Baru pada achir pendudukan Djepang tahun 1945 berdirilah Sekolah Tinggi Islam di Djakarta. Beberapa bulan setelah Sekolah Tinggi Islam itu berdjalan, Kemerdekaan Republik Indonesia diproklamirkan, jang mengakibatkan perjuangan fisik menghadapi pendjadjah, sehingga dengan demikian Sekolah Tinggi Islam itu terpaksa tidak bisa mendjalankan fungsinya. Sekolah Tinggi Islam itu kemudian dipindahkan ke Jogjakarta dan tidak antara lama diluaskan University Islam Indonesia (U. I. I.) dengan Fakultas² Hukum, Ekonomi, Pendidikan dan Agama.

Atas desakan pemimpin ummat Islam, maka Pemerintah memutuskan Fakultas agama jang merupakan salah satu Fakultas dari U. i. I. itu didjadikan Perguruan Tinggi Negeri dan bernama Perguruan Tinggi Agama Islam Negeri (P.T.A.I.N.), tahun 1951.

Perguruan Tinggi Agama Islam Negeri itu ternyata mendapat sambutan yang baik dari masyarakat Islam, karena memang Perguruan Tinggi yang memberikan pengajaran dan Pendidikan Islam dalam tingkatan Universitas sudah lama dibutuhkan oleh umat Islam. Sementara itu, di Djakarta didirikanlah oleh Departemen Agama Akademi Dinas Ilmu Agama (A.D.I.A.) tahun 1957, untuk mentjetak Guru² Agama bagi Sekolah Menengah.

Terdorong oleh kegiatan umat Islam untuk lebih meluaskan pendidikan dan pengajaran Islam dalam tingkatan Universitas itu, maka dalam tahun 1960 digabungkanlah P.T.A.I.N. dan A.D.I.A. itu menjadi satu Institut bernama Institut Agama Islam Negeri (I.A.I.N.), yang untuk pertamanya berpusat di Jogjakarta.

Untuk menampung aspirasi dari daerah² dan kesadaran para pemimpin² Islam maka berangsur² dibukalah Tjabang² I.A.I.N. yang kemudian menjadi I.A.I.N.² yang berdiri sendiri diseiuruh Indonesia.

Dewasa ini I.A.I.N. diseluruh Indonesia sudah ada 10 buah : di Jogjakarta Djakarta, Banda Atjeh, Palembang, Bandjarmasin, Surabaya, Makassar, Padang, Djambi dan Bandung. Hal ini sesuai dengan rekomendasi dari Sidang M.P.R.S. yang ke II tahun 1960.

(2) Bahwa dengan tjepatnja pertumbuhan I.A.I.N. maka disamping kemajuannya, terdapatlah banjak kekurangan², baik dalam bidang perkuliahan, perlengkapan, tenaga dan sebagainya.

(3) Bahwa dengan hasil² sebagaimana yang diperoleh sekarang ini, harus dipertahankan, diperluas, diperbaiki dan ditingkatkan.

Iniilah sebabnja maka kami Rektor I.A.I.N.² telah bersepakat untuk :

Memutuskan :

mengadjukan bahan² pertimbangan kepada Bapak Menteri Agama tentang Rentjana Peraturan Pengganti Peraturan Menteri Agama No. 5 tahun 1963, sebagai berikut :

1. Tentang tudjuan :

Tudjuan I.A.I.N. adalah tetap sebagaimana yang tertjantum dalam pasal 1 ayat (1) dan pasal 2 ayat (1) dan (2) Peraturan Menteri Agama No. 5 tahun 1963.

2. Tentang kebebasan mimbar :

Di I.A.I.N. diberikan kebebasan mimbar ilmiah seluas-luasnja sebagai lazimnja suatu Perguruan Tinggi, asal tidak menjimpang dari Agama, Pantjasila dan Undang-undang Dasar 1945

3. Tentang lulusan I.A.I.N. :

Lulusan I.A.I.N. dari semua Fakultas harus mempunjai kepandalan dan ketjakaan sebagai Ulama dan Sardjana, berachlaq baik, dan bisa berdiri sendiri dalam me-

melihara, membina, memperkembangkan, melaksanakan dan mengamalkan ilmunja, menguasai bahasa Arab dan djuga bahasa Inggeris.

4. **Tentang Fakultas dan Djurusan :**

Pada I.A.I.N. ada Fakultas Ushuluddin, Sjari'ah, Tarbijah, Adab dan Da'wah dan Fakultas² lain jang dipandang perlu dengan Djurusan sesuai dengan kebutuhan.

5. **Tentang tudjuan Fakultas :**

Tudjuan Fakultas Ushuluddin adalah membentuk Sardjana dan Ahli dalam ilmu Ushuluddin; Fakultas Sjari'ah membentuk Sardjana dan Ahli dalam Hukum Islam; Fakultas Tarbijah membentuk Sardjana dan Ahli Pendidikan Islam, dan Pengadjar² untuk Perguruan Islam tingkat Menengah; Fakultas Adab membentuk Sardjana dan Ahli Kebudajaan Islam, Sastera dan Bahasa Arab; dan Fakultas Da'wah membentuk Sardjana dan Ahii Da'wah Islam.

6. **Tentang djenis Fakultas :**

a. Fakultas² di I.A.I.N. ada 3 djenis, ja'ni : Fakultas **Muda**, Fakultas **Madya**, dan Fakultas **Utama**.

b. Fakultas Muda berwenang mengeluarkan Sardjana Muda, Fakultas Madya berwenang mengeluarkan Sardjana Lengkap, sedang Fakultas Utama berwenang memberikan promosi untuk mentjapai Gelar Doktor.

7. Fakultas² jang mempunjai Guru Besar Agama, ditetapkan mendjadi Fakultas Utama, dan jang mempunjai Lektor Kepala ditetapkan mendjadi Fakultas Madya, dan jang mempunjai Lektor ditetapkan mendjadi Fakultas Muda.

8. **Tentang Curriculum :**

Curriculum diserahkan kepada masing² Senat I.A.I.N., dengan ketentuan :

a. Dapat dipertanggung djawabkan mutu ilmiijnja.

b. Mata - peladjaran Management, Bahasa Arab dan Bahasa Inggeris diadjarakan pada tiap² Fakultas, sedang pada Fakultas Tarbijah ditambah dengan mata-peladjaran Administrasi per - Sekolah.

9. **Tentang alat pelengkap :**

Alat² perlengkapan I.A.I.N. adalah Senat I.A.I.N., Pengurus Senat I.A.I.N., Senat Fakultas dan Pengurus Fakultas; Pimpinan I.A.I.N. adalah Rektor, beberapa orang Pembantu Rektor atau seorang Sekretaris Senat; Dekan dan beberapa orang Pembantu Dekan atau seorang Sekretaris Fakultas, sesuai dengan kebutuhan; bagi Mahasiswa, ada Dewan Mahasiswa I.A.I.N. dan Senat Mahasiswa Fakultas.

10. **Tentang kenaikan deradjat :**

a. Mengingat watak sesuatu Perguruan Tinggi untuk melaksanakan kebebasan mimbar ilmiah dengan seluas luasnja, maka Perguruan Tinggi harus berdiri

autonom. Oleh karena itu, kenaikan deradjat tenaga pengadjar diserahkan kepada Senat Fakultas dan Senat I.A.I.N. masing-masing.

- b. Kenaikan deradjat Asisten Dosen dan Dosen, termasuk Guru Besar, disesuaikan dengan pengalaman mengadjar pada Perguruan Tinggi, keahlian, ketjakaan, keradjinan, karya ilmiah, kesetiaan kepada I.A.I.N., dan achlaq.
 - c. Pada tiap² I.A.I.N. sedapat mungkin dalam waktu singkat diangkat Guru-Besar.
11. Dewan Korator diganti dengan Dewan Penjantun, sesuai dengan usul Musjawarah Kerdja Rektor² I.A.I.N. tanggal 12 Djuni 1967.

12. **Tentang Sekolah Persiapan :**

Sekolah Persiapan I.A.I.N. adalah seperti jang dimaksud dalam Peraturan Menteri Agama No. 4 tahun 1967.

13. **Tentang Pesantren Luhur & Perguruan Tinggi Swasta :**

Tentang Pesantren Luhur dan Perguruan Tinggi Swasta supaja diatur dalam Peraturan tersendiri.

Jogjakarta, tanggal 22 Mei 1968.

- | | | |
|---|---|---|
| 1. Rektor I.A.I.N. „Sunan Kalidjaga” | : | - tertanda -
(Prof. R.H.A. Soenarjo S. H.) |
| 2. Rektor I.A.I.N. „Sjarif Hidajatullah” | : | - tertanda -
(Prof. Drs. R. Soenardjo) |
| 3. Rektor I.A.I.N. „Ar-Raniry” | : | - tertanda -
(Drs. I s m u h a) |
| 4. Rektor I.A.I.N. „Raden Fatach” | : | - tertanda -
(K H. Zainal Abidin Fikry) |
| 5. Rektor I.A.I.N. „Sunan Ampel” | : | - tertanda -
(Prof. Tgk. H. Ismail Ja'cub M.A. S.H.) |
| 6. Rektor I.A.I.N. „Ushuluddin” | : | - tertanda -
(Drs. H. Muhjiddin Zain) |
| 7. Rektor I.A.I.N. „Imam Bondjol” | : | - tertanda -
(Prof. Mahmud Junus) |
| 8. Rektor I.A.I.N. „Sultan Thaha Safiuddin” | : | - tertanda -
(M. O. B a f a d l a l) |
| 9. Rektor I.A.I.N. „Sunan Gunung Djati” | : | - tertanda -
(K. H. Anwar Musaddad) |
-

Keputusan Rektor I. A. I. N. „Sunan Ampel”

Nomor : 01/D./Kep./Rc./S.A./1970

t e n t a n g

**Peraturan Udjian Institut Agama Islam Negeri Al Djami'ah
„Sunan - Ampel”**

- Menimbang :**
- a. Bahwa perkembangan Institut Agama Islam Negeri „Sunan Ampel”, selanjutnya disebut I.A.I.N. „Sunan Ampel” pada dewasa ini makin meningkat, tersebar luas di Propinsi Djawa Timur, Nusa Tenggara Barat dan Kalimantan Timur, maka perlu segera diadakan penertiban, keseragaman dan penjempurnaan disegala bidang khususnya dibidang Pendidikan dan Pengajaran.
 - b. Bahwa untuk mentjegah kesimpang-siuran penyelenggaraan pendidikan dan pengajaran cq udjian² dan demi meningkatkan mutu I.A.I.N., maka sambil menunggu peraturan udjian dari Direktorat Perguruan Tinggi Agama dan Pesantren Luhur dianggap perlu segera mengadakan keseragaman peraturan udjian yang berlaku untuk seluruh Fakultas dilingkungan I.A.I.N. Sunan Ampel.
- Mengingat :**
- a. Peraturan Presiden No. 11 tahun 1960 Jo. Peraturan Presiden No. 27 tahun 1963.
 - b. Peraturan Menteri Agama No. 5 tahun 1963
 - c. Keputusan Menteri Agama No. 20 tahun 1965.
 - d. Keputusan Menteri Agama No. 118 tahun 1969
 - e. Instruksi Menteri Agama No. 11 tahun 1969.
 - f. Sidang² Musjawarah Kerdja kedja I.A.I.N. Sunan Ampel tahun 1969 di Patjet Modjokerto.

M e m u t u s k a n :

Menetapkan : Peraturan Udjian Pada Institut Agama Islam Negeri „SUNAN AMPEL” sebagai berikut :

Pasal 1.

Ketentuan Umum.

(1) Yang dimaksud dengan udjian dalam peraturan ini ialah penilaian terhadap hasil-hasil kuliah yang sudah pernah diberikan oleh Dosen/Asisten Dosen, yang diatur dan diselenggarakan oleh sebuah Panitia udjian yang dibentuk menurut peraturan yang berlaku.

- (2) Dekan Fakultas karena djabatannya menjadi Ketua Panitia Ujian dan bertanggung jawab atas segala sesuatu yang berlainan dengan ujian.
- (3) Mata kuliah yang diudjikan terdiri dari mata kuliah pokok, penting dan pelengkap/pembantu.
- (4) Mata kuliah aplikasi disamakan dengan mata kuliah pelengkap/pembantu.
- (5) Waktu ujian untuk satu mata kuliah sekurang-kurangnya 30 menit dan selamalamanya 120 menit.
- (6) Ujian² dilaksanakan dengan = a. tertulis, b. lisan. Untuk mata kuliah pokok dan bahasa dilaksanakan dengan tertulis dan lisan.
- (7) Setiap mahasiswa harus menyelesaikan studinya selama²nja 2 (dua) tahun pada tiap-tiap tingkat.

Pasal 2.

Syarat-syarat Ujian.

- (1) Mahasiswa dapat diperkenankan menempuh sesuatu ujian jika ia :
 - a. Telah mendaftarkan diri/ulangan sebagai mahasiswa.
 - b. Telah mendaftarkan untuk menempuh ujian dan membayar uang ujian.
 - c. Telah mengikuti kuliah se-kurang²nja 75 % dari tahun kuliah yang bersangkutan, dan se-kurang²nja 35 % untuk setiap mata kuliah.
 - d. Telah membuat dan menjerahkan paper yang ditentukan oleh Fakultas.
 - e. Memenuhi syarat² lain yang ditentukan oleh Fakultas.
- (2) Bagi Mahasiswa yang berhalangan mengikuti kuliah dengan menundjukan surat keterangan yang sah diperkenankan menempuh ujian apabila telah mengikuti kuliah tidak kurang dari seperdua dari ketentuan ayat 1-c. pasal Int.

Pasal 3.

Sistim Ujian.

- (1) Setiap kuliah diadakan sebanyak 4 (empat) kali ujian, terdiri dari :
 - a. Ujian semester I.
 - b. " " II./Ujian kenaikan tingkat.
 - c. " Ulangan.
- (2) Ujian semester I, II dan ulangan berlaku bagi tingkat I s/d tingkat III, sedang tingkat Doktorat I dan II tidak memakai sistim semester.

(3) Ujian semester I tidak menentukan lulus tidaknya mata Kulijah yang diudjikan, melainkan sebagai syarat untuk menempuh semester II, sedang nilainya dapat mempengaruhi ujian semester II.

(4) Hasil nilai ujian semester II menentukan kenaikan tingkat.

(5) Bagi Mahasiswa yang tidak lulus ujian dalam 2 (dua) mata kulijah terdiri dari 1 (satu) mata kulijah pokok dan 1 (satu) mata kulijah lainnya menjadi gugur seluruh hasil² ujian pada tingkat yang bersangkutan.

(6) Untuk melengkapi ujian Bakaloreat/Sardjana Muda, setelah lulus ujian kenaikan tingkat diharuskan menyusun risalah sesuai dengan ketentuan yang berlaku.

(7) Mahasiswa yang belum menyelesaikan/menjampaiakan risalah kepada Fakultas diperkenankan mengikuti kulijah pada tingkat berikutnya tetapi tidak diperkenankan mengikuti ujian² yang diselenggarakan untuk tingkat atasnya.

(8) Khusus bagi mahasiswa Fakultas Tarbijah, ujian praktek mengajar, atau bagi sesuatu Fakultas lain apabila mengadakan sesuatu ujian keterampilan maka ujian² tersebut merupakan kelengkapan ujian² Sardjana Muda.

(9) Dalam ujian ulangan yang pertama apabila semua mata kulijah yang ditempuh oleh mahasiswa tidak lulus, maka yang bersangkutan tidak diperkenankan ujian ulangan berikutnya.

(10) Mahasiswa yang masih harus menempuh ujian, tidak diperkenankan mengikuti kulijah² pada tingkat berikutnya.

(11) Ujian susulan bagi mahasiswa yang berhalangan dengan sjah, diselenggarakan kemudian menurut kebidjaksanaan pimpinan Fakultas.

Pasal 4.

Udjian Doktorat I (satu).

(1) Kenaikan tingkat dari tingkat Doktorat I ketingkat Doktorat lengkap harus dengan melalui ujian.

(2) Seluruh mata kulijah pada tingkat doktorat I diudjikan.

(3) Ujian doktorat I menentukan kenaikan tingkat.

(4) Ujian kenaikan tingkat dari tingkat doktorat I ketingkat doktorat lengkap dilaksanakan menurut kebidjaksanaan pimpinan Fakultas, dengan ketentuan tidak lebih dari empat kali ujian.

(5) Penjelenggaraan ujian dilaksanakan tertulis dengan mengingat pasal I ayat 6, keputusan ini.

Pasal 5.

Udjian Doktoral Lengkap.

- (1) Penjelenggaraan udjian Tingkat Doktoral Lengkap dilaksanakan tertulis bagi semua mata kulijah dan ditambah dengan udjian lisan jang bersifat komprehensif bagi mata kulijah pokok setelah lulus udjian tertulis. Ketentuan ini berlaku djuga bagi udjian Sardjana Muda.
- (2) Mahasiswa jang tidak lulus udjian tertulis, diharuskan melengkapij kulijah.
- (3) Udjian tertulis dan lisan dilaksanakan menurut kebidjaksanaan pimpinan Fakultas, dengan ketentuan tidak lebih dari 3 kali udjian.
- (4) Penjelenggaraan udjian lisan dilaksanakan oleh Panitia Pengudji jang diangkat oleh Dekan Fakultas menurut ketentuan jang berlaku.
- (5) Apabila udjian lisan tersebut sudah ditempuh 3 kali ternyata masih belum lulus, maka udjian lisan tersebut diulang sekali lagi sesudah satu tahun.
- (6) Research merupakan kelengkapan udjian doktoral lengkap dan diselenggarakan sebelum mengadjukan skripsi.
- (7) Skripsi merupakan kelengkapan udjian doktoral lengkap jang diadjukan kepada Pimpinan Fakultas sesudah menyelesaikan udjian tertulis, udjian lisan dan research.
- (8) Skripsi harus diselesaikan dan diserahkan ke Fakultas se-lambat²nja dalam masa satu tahun sesudah lulus semua udjian. Dan apabila ternyata belum selesai, maka diharuskan menempuh kembali semua udjian lisan.

Pasal 6.

Udjian Risalah / Skripsi

- (1) Risalah Sardjana Muda dan Skripsi Sardjana Lengkap harus dipertahankan oleh mahasiswa didalam Madjelis Pengudji jang diadakan oleh Fakultas.
- (2) Sidang / Musjawarah risalah dan Skripsi diselenggarakan se-kurang²nja tiga hari (untuk risalah), dan tujuh hari (untuk Skripsi) sesudah risalah/Skripsi jang akan disidangkan tersebut diterima oleh Pimpinan Fakultas.
- (3) Madjelis Pengudji risalah atau skripsi menentukan lulus atau tidak lulus.
- (4) Munaqosjah risalah sekurang²nja 30 (tiga puluh) menit dan selama²nja 60 (enam puluh) menit, dan munaqosjah skripsi sekurang²nja 60 (enam puluh) menit dan selama²nja 120 (seratus dua puluh) menit.
- (5) Risalah dan skripsi jang dinjatakan lulus sekurang²nja memperoleh nilai 6 (enam).
- (6) Risalah dan skripsi jang dinjatakan tidak lulus dapat diulangi kembali sampai lulus.

Pasal 7.

Judisium Ujian Doktoral Lengkap.

- (1) Judisium ujian doktoral lengkap adalah :
 - a. Lulus dengan **tjukup** apabila memperoleh nilai 6 - 6, 9.
 - b. Lulus dengan **baik** apabila memperoleh nilai 7- 7, 9.
 - c. Lulus dengan **sangat baik** apabila memperoleh nilai 8 - 8, 9.
 - d. Lulus dengan **sangat baik dengan pujian (Cum Laude)** apabila memperoleh nilai 9 - 10.
- (2) Menentukan judisium ujian Doktoral Lengkap ialah dengan menjumlahkan nilai masing² kelompok ujian tertulis, ujian lisan dan nilai ujian skripsi, kemudian hasil penjumlahan tersebut dibagi 3 (tiga).

Pasal 8.

Norma Penentuan Nilai Ujian

- (1) Penentuan nilai/hasil ujian dari panitia disahkan oleh Fakultas.
- (2) Dasar² penentuan hasil ujian/tentamen/Testemonium. :
 - a. Untuk mata kuliah pokok, nilai sekurang²nja harus 6 (enam).
 - b. Untuk mata kuliah tentamin (penting), diperbolehkan ada 1 (satu) angka 5 (lima) sedangkan yang lain sekurang²nja harus 6 (enam).
 - c. Untuk mata kuliah testemonium (pelengkap) nilai sekurang²nja harus 5 (lima).
- (3) Mata kuliah yang dalam pemberian kuliahnya diperintji oleh Fakultas sedang semestinya hanya satu mata kuliah, maka penentuan lulusnya diambil dari nilai rata², dengan mengingat tidak adanya nilai mati, yaitu :
 - a. Bagi mata kuliah pokok, nilai 4 (empat)
 - b. Bagi mata kuliah penting dan pelengkap, nilai 3 (tiga).
- (4) Pengulangan ujian mata kuliah tersebut dalam ayat 3 pasal ini, bagi yang tidak memenuhi jumlah rata² ditempuh bagian yang bernilai mati.
- (5) Nilai 5.6 (lima koma enam) dapat dibulatkan keatas untuk mata kuliah pokok dan penting. Dengan ketentuan bahwa pembulatan yang dimaksud tidak melebihi dari tiga mata kuliah.
- (6) Hasil nilai rata² yang dimaksud oleh ayat 3 pasal ini, tidak dapat dibulatkan keatas.

Pasal 9.

Mata kuliah jang diudjikan.

(2) Semua mata kuliah termasuk djuga asistensi, aplikasi dan lain sebagainya berhak diudjikan.

(2) Mata kuliah jang diudjikan, sekurang²nja harus sudah diberikan kepada mahasiswa oleh dosen jang bersangkutan, sebanyak seperdua dari djumlah hari² kuliah sependjang tahun kuliah jang berlaku.

(3) Dalam hal tidak dipenuhinja maksud ajat 2 pasal ini, maka pimpinan Fakultas diberi hak untuk:

- a. Membebaskan mata kuliah tersebut dari udjian, atau.
- b. Menunda udjian tersebut pada tahun berikutnja sampai terpenuhinja ketentuan djumlah hari² kuliah jang diperlukan.

Pasal 10.

Ketentuan Tambahan

(1) Dosen jang berhalangan mengudji maka mata udjian tersebut ditunda sampai dosen jang bersangkutan dapat mengudji. Penundaan itu tidak sampai memasuki Tahun kuliah berikutnja.

(2) Dalam hal tidak dipenuhinja maksud aiat 1 pasal ini, Pimpinan Fakultas berhak menunjuk seorang Dosen atau sebuah Panitia sebagai pengganti Dosen pengudji jang bersangkutan

Pasal 11.

P e n u t u p

(1) Hal² jang belum diatur dalam peraturan ini, akan diatur dan ditentukan oleh Pimpinan Fakultas.

(2) Peraturan ini berlaku mulai tahun kuliah 1970

Ditetapkan : di Surabaya.

Pada hari/tanggal : 8 Djanuri 1970.

Rektor I.A.I.N. Sunan Ampel, Surabaya

(Prof. Tk. H. Ismail Jakub S.H. M.A.)

Turunan keputusan ini disampaikan kepada :

1. Jth. Bapak Menteri Agama di Djakarta.
2. Jth. Bapak Dirdjen. Bimasa Islam Depag di Djakarta.
3. Jth. Bapak Direktur Diperta Depag di Djakarta.
4. Semua Fakultas dalam lingkungan I.A.I.N. Sunan Ampel.
5. Semua I.A.I.N. seluruh Indonesia.

Keputusan Rektor I. A. I. N. „Sunan Ampel”

Nomor: 02/D/Kep/Rc/SA/1970.

t e n t a n g

Peraturan Pembuatan Paper Risalah dan Skripsi

- Menimbang :**
- a. Bahwa untuk melengkapi ketentuan yang tersebut dalam pasal 2 ayat 1 dan pasal 3 ayat 6, pasal 5 ayat 7 dan pasal 6; Keputusan Rektor I. A. I. N. Sunan Ampel No. 01/D/Kep/Rc/SA/tahun 1970 tentang peraturan ujian² I. A. I. N. Sunan Ampel, maka perlu menetapkan „Peraturan pembuatan Paper Risalah dan Skripsi”.
 - b. Bahwa pembuatan paper Risalah dan Skripsi oleh para Mahasiswa dari berbagai Fakultas dilingkungan I.A.I.N. Sunan Ampel, perlu diadakan keseragaman mutu dan aturannya sehingga oleh karenanya sambil menunggu peraturan pembuatan paper, risalah dan skripsi dari Direktorat Perguruan Tinggi Agama dan Pesantren Luhur, dianggap perlu segera mengadakan peraturan pembuatan paper, risalah dan skripsi yang berlaku untuk seluruh Fakultas dilingkungan I. A. I. N. Sunan Ampel.
- Mengingat :**
1. Peraturan Presiden No. 11 tahun 1960 jo. peraturan Presiden No. 27 tahun 1963 ;
 2. Peraturan Menteri Agama No. 5 tahun 1963, jo. peraturan Menteri Agama No. 135 tahun 1967 ;
 3. Keputusan Menteri Agama No. 20 tahun 1965 ;
 4. Keputusan Menteri Agama No 118 tahun 1969 ;
 5. Instruksi Menteri Agama No. 11 tahun 1969 ;
 6. Sidang Musjawarah Kerdja kedua I. A. I. N. Sunan Ampel tahun 1969 di Patjet Modjokerto.

M E M U T U S K A N :

Menetapkan : „Peraturan pembuatan paper Risalah dan Skripsi” I. A. I. N. „Sunan Ampel” sebagai berikut :

B A B I.

Pembuatan paper.

Pasal 1.

Ketentuan Umum.

- (1) Jang dimaksud dengan Paper dalam Peraturan ini ialah suatu karangan ilmiah jang disusun oleh Mahasiswa² I.A.I.N. Sunan Ampel pada tingkat Propaedouse Kandidat dan Doktoral I, sebagai latihan mengarang ilmiah, untuk melengkapi sebagian dari pada mata kuliah pada tingkat² tersebut.
- (2) Paper dapat merupakan pembahasan² theoristis jang bersifat literair, kritik atau tindjauan Mahasiswa sendiri ;
- (3) Paper harus ditulis dalam bahasa Indonesia ;
- (4) Pada tiap² tingkat jang tersebut diatas harus ada satu paper (dalam satu mata kuliah) dalam satu tahun.

Pasal 2.

Djudul Paper.

- (1) Djudul Paper, harus tidak menjimpang dari sesuatu mata kuliah pada tingkat jang bersangkutan ;
- (2) Djudul Paper ditentukan oleh Mahasiswa sendiri, dengan persetujuan Fakultas ;
- (3) Djudul Paper seorang Mahasiswa tidak boleh sama dengan djudul Mahasiswa jg lain ;

Pasal 3.

Sjarat-sjarat Paper.

- (1) Paper harus berisi :
 - I. **Bagian Pendahuluan** : jang terdiri dari :
 1. Halaman djudul paper.
 2. Halaman pengesahan Fakultas.
 3. Halaman motto (kalau ada).
 4. Kata Pengantar.
 5. Daftar Isi.
 - II. **Bagian Isi Paper** : jang terdiri dari :
 - I. Bab. I : MUQODDIMAH, jang menerangkan tentang :
 - a. Penegasan djudul dan masalah jang akan dibahas.
 - b. Alasan² memilih djudul itu
 - c. Tudjuan dan kepentingannya mengurus djudul itu.

2. Bab. II : Pembahasan masalah jang sesuai dengan djudul itu, jang harus dibahas dengan baik, berdasarkan alasan² jang kuat.
3. Bab. III : Tindjauan masalah oleh penulis terhadap masalah jang dibahas.
4. Bab. IV : Kesimpulan, Saran² dan Penutup.
 - a. Kesimpulan berupa intisari dari seluruh isi paper, pasal demi pasal.
 - b. Saran² berupa sumbangan fikiran jang berguna bagi kemandjuaan ilmu pada chususnja, dan perbaikan pada umumnja, sesuai dengan djudulnja.
 - c. Penutup berupa harapan tegur-sapa terhadap buah susunannja, demi untuk mentjapai kemandjuaan selandjutnja.

III. **Bagian Lampiran²**, jang terdiri dari :

1. Daftar Marodji/Letteratur.
2. Lampiran² Gambar², grafik², statistik, surat² penting dsb. (bila ada).
3. Daftar Ralat, bila terdapat kesalahan²nja.

(2) Paper harus dibuat sedikit²nja rangkap 4 (empat), paling sedikit terdiri dari 15 halaman folio jang diketik dengan djarak 1¹/₂ spasi.

(3) Paper harus disjahkan oleh Fakultas, sesudah ditanda tangani oleh Dosen mata kulijah jang bersangkutan

(4) Paper jang sudah disjahkan, diserahkan kepada Fakultas dan Dosen jang bersangkutan.

(5) Paper harus sudah diserahkan, selambat²nja sebelum Mahasiswa jang bersangkutan menempuh udjian kenaikan tingkat.

Pasal 4.

Sangsi – sangsi

(1) Bagi Mahasiswa jang belum menjerahkan Papernja, tidak diperkenankan untuk mengikuti udjian kenaikan tingkat.

(2) Bagi jang belum disjahkan Papernja, harus diperbaiki lagi sampai disjahkan.

B A B II

Pembuatan Risalah

Pasal 5.

Ketentuan Umum

(1) jang dimaksud dengan RISALAH dalam peraturan ini, ialah suatu karangan ilmiah jang disusun oleh seorang Mahasiswa tingkat Bakaloreat, untuk melengkapi sjarat²

udjian Bakaloreat dan kewadajiban²-nja dalam rangka mentjapai gelar Sardjana Muda/Bachelor of Art (B.A.).

(2) Risalah harus merupakan pembahasan dan pemetjahan suatu masalah dari suatu djudul sehingga kesimpulan²-nja dapat merupakan sumbangan jang njata bagi ilmu pengetahuan dan berguna bagi kemedjuaan.

(3) Risalah harus disusun atas dasar pembahasan dan penelitian Mahasiswa sendiri, dan dilakukan dengan mempergunakan metode² jang sesuai dan setaraf.

(4) Risalah harus ditulis dalam bahasa Indonesia, ketjuali untuk Mahasiswa dari Fakultas Adab, diutamakan dengan bahasa Arab.

Pasal 6.

Djudul Risalah.

(1) Djudul Risalah harus sesuai dengan lingkungan Fakultas jang bersangkutan.

(2) Djudul Risalah ditentukan oleh Fakultas, dengan memilih salah satu dari Djudul² jang diadakan oleh Mahasiswa jang bersangkutan.

(3) Djudul Risalah seorang Mahasiswa, tidak boleh sama dengan djudul Mahasiswa lain.

(4) Djudul Risalah beserta kerangka²nya, harus sudah diserahkan ke Fakultas, paling lambat satu bulan, setelah Mahasiswa jang bersangkutan lulus udjian Bakaloreat.

Pasal 7.

Sjarat-sjarat Risalah.

(1) Risalah dapat bersifat hasil penjelidikan literair ataupun penjelidikan empiris (tjampuran), dengan mengutamakan jang bersifat empiris.

(2) Risalah harus berisi :

I. **Bagian Pendahuluan**, jang terdiri dari :

- a. Halaman Djudul.
- b. Halaman Pengesjahan.
- c. Halaman Motto (kalau ada).
- d. Kata Pengantar.
- e. Daftar isi.

II. **Bagian isi Risalah**, jang terdiri dari :

- A. Bab. I Tentang MUQODDIMAH, jang mengupas tentang :
 - a. Penegasan Djudul dan masalah jang dibahas.
 - b. Alasan jang mendorong memilih Djudul itu.

- c. Tujuan yang akan ditjapai dengan kupasan masalah itu.
 - d. Sumber² yang dipergunakan dengan penulisannya.
 - e. Methode dan Sistematik yang dipakai dalam pembahasannya.
- B. Bab II tentang Naskah risalah yang mengupas tentang latar belakang teori/landasan teori, yang berhubungan dengan djudul risalah dalam pembahasannya.
- C. Bab III tentang Methodologie Research (apabila empiris). Pembahasan tentang metode², hanjalah metode² yang dipergunakan dalam Risalah, baik metode pengumpulan data, maupun metode pengolahan data.
- D. Bab IV tentang Laporan penjelidikan. Laporan penjelidikan harus berupa laporan dan pengolah²nja, yang sesuai dengan djudul Risalah.
- E. Bab V tentang kesimpulan², saran², Rangkuman dan penutup.
- 1. Kesimpulan² : berupa kesimpulan² theoritis dan kesimpulan laporan penjelidikan.
 - 2. Saran-saran : berupa sumbangan fikiran yang berguna bagi Mahasiswa Fakultas Pemerintah dan Daerah tempat penjelidikan, sesuai dengan djudul Risalah.
 - 3. Rangkuman : berupa kesimpulan inti dari seluruh kupasan isi Risalah.
 - 4. Penutup : berupa pengharapan tegur-sapa yang membangun dari para ahli.

III. **Bagian Lampiran/Referensi**, yang terdiri dari :

- a. Alat-alat (angket, test, question paire, interview, dsb).
 - b. Kutipan²/nuqilan² (bila ada).
 - c. Surat² autentik yang berharga (bila ada).
 - d. Gambar² Statistik Grafik, Tabel dll. (bila ada).
 - e. Ralat (bila ada kesalahan).
 - f. Daftar Marodji (letteratur = Keputusan).
- (3) Tebal Risalah (chusus isi Risalah) paling sedikit 30 halaman folio (22 × 34 cm) ketjuali Risalah Bahasa Arab dari Fakultas Adab 20 halaman folio yang diketik dengan djarak 1 1/2 spasi ;
- (4) Risalah harus dibuat paling sedikit rangkap 6 (enam).
- (5) Risalah harus dijilid dengan rapi, dan diberi Djudul pada halaman luar bagian depan.
- (6) Risalah harus sudah diserahkan kepada Fakultas, paling lambat 4 (empat) bulan setelah Mahasiswa yang bersangkutan lulus Udjian tingkat Bakaloreat.

Pasal 8.

Dosen Pembimbing (Konsultan).

- (1) Dosen Pembimbing adalah seorang Dosen Fakultas yang bersangkutan, yang mendapat Surat penugasan dari Dekan, untuk membimbing Risalah itu, yang dipilih oleh mahasiswa yang bersangkutan, dengan saran-saran dari Fakultas.
- (2) Tugas Dosen Pembimbing ialah memberikan petunjuk² umum dan teknis pembuatan dalam penjurusan Risalah dan tidak membuatkan Risalah bagi Mahasiswa, serta tidak bertanggung jawab atas Risalah Mahasiswanja.
- (3) Yang berhak menjadi Pembimbing ialah semua Dosen Fakultas yang bersangkutan, yang berpangkat Asisten Ahli keatas.
- (4) Risalah dianggap sah, apabila telah ditanda tangani oleh Dekan Fakultas.
- (5) Risalah yang telah disahkan, diserahkan kepada :
 - a. Fakultas.
 - b. Ketua, Sekretaris dan anggauta Panitia Udjian.
 - c. Perpustakaan Pusat I.A.I.N. „Sunan Ampel“.

Pasal 9.

Udjian Risalah

- (1) Risalah diudji oleh suatu Panitia Pengudji yang terdiri dari Dosen Pembimbing, Sekretaris, dan seorang Dosen Pendamping.
- (2) Udjian Risalah baru dapat diadakan, apabila Mahasiswa yang bersangkutan telah lulus Udjian tingkat Bakaloreat dan sekurang-kurangnya tiga hari sesudah risalah yang akan disidangkan diterima oleh Pimpinan Fakultas.
- (3) Panitia Pengudji Risalah mendapatkan Surat Penugasan dari Dekan dan terdiri dari :
 - a. Dosen Pembimbing, sebagai Ketua.
 - b. Seorang Dosen, sebagai Sekretaris.
 - c. Seorang Dosen, sebagai Anggauta.
- (4) Udjian Risalah dipimpin oleh Ketua Panitia Pengudji dan dilakukan setjara lisan, dalam waktu se-kurang²nja 30 menit (tiga puluh menit) dan selama-lamanja 60 menit (enam puluh menit). Bila belum lulus dapat diulangi.
- (5) Risalah yang diterima oleh Panitia Pengudji, disahkan oleh Fakultas, dengan dibubuhi tanda tangan Dekan.

Pasal 10.

Sangsi - sangsi

- (1) Bagi Mahasiswa yang belum menjerahkan judul Risalah beserta kerangka,

satu bulan setelah lulus Udjian tingkat Bakaloreat, maka belum diperkenankan mengikuti kuliah ditingkat atasnja.

(2) Bagi jang belum menjerahkan Risalahnja 4 (empat) bulan setelah udjian tingkat Bakaloreat maka tidak diperkenankan mengikuti udjian Doktorat.

B A B III

Pembuatan Skripsi.

Pasal II.

Keputusan Umum.

(1) Jang dimaksudkan dengan Skripsi dalam peraturan ini, ialah suatu karangan ilmiah jang disusun oleh Mahasiswa tingkat Doktorat lengkap, untuk melengkap² udjian dan tugas² kewajibannja dalam mentjapai gelar Sardjana (D.R.S.).

(2) Skripsi harus merupakan pembahasan dan pemetjahan suatu masalah dari satu djudul, sehingga kesimpulan²nja dapat merupakan sumbangan jang njata bagi perkembangan ilmu pengetahuan dan berguna bagi kemandjuaan.

(3) Skripsi harus disusun atas dasar pembahasan dan penelitian jang dikerdjakan oleh Mahasiswa sendiri dilakukan dengan methode² jang dapat dipertanggung djawabkan.

(4) Skripsi harus ditulis dalam bahasa Indonesia, ketjuali untuk Mahasiswa dari Fakultas Adab harus ditulis dalam bahasa Arab. Bagi jang menulis dalam bahasa Indonesia, kalau dikehendaki, dapat diberikan keringkasan dalam bahasa Inggris atau bahasa Arab.

(5) Skripsi harus disusun berdasarkan aturan jang berlaku jang ditetapkan oleh Fakultas jang bersangkutan.

Pasal 12.

Djudul Skripsi

(1) Djudul Skripsi harus dibidang persoalan pokok dalam lingkungan djurusan jg. bersangkutan, sebagai spesialisinja, dan tidak menjimpang dari problema Fakultas.

(2) Djudul Skripsi ditentukan oleh Fakultas, atau oleh Mahasiswa jang bersangkutan, dengan persetujuan Fakultas.

(3) Skripsi seorang Mahasiswa, tidak boleh sama/menjamai djudul Skripsi Mahasiswa jang lain.

Pasal 13.

Sjarat-sjarat skripsi

(1) Skripsi dapat bersifat penjelidikan literair, atau penjelidikan empiris (tjampuran).

(2) Skripsi harus berisi :

I. **Bagian pendahuluan**, jang terdiri dari :

- a. Halaman djudul.
- b. Halaman pengesahan.
- c. Halaman motto (kalau ada).
- d. Kata pengantar.
- e. Daftar isi skripsi.

II. **Bagian isi Skripsi**, jang terdiri dari :

A. Bab MUQODDIMAH, jang mengupas tentang :

- a. Penegasan djudul dan masalah jang akan dibahas
- b. Alasan jang mendorong memilih thema/djudul.
- c. Tujuan jang akan ditjapai.
- d. Sumber² jang dipergunakan.
- e. Methode² dan Sistimatik dalam pembahasannja.

B. Bab atau Bab² Naskah Skripsi, mengupas tentang persoalan jang berhubungan dengan djudul skripsi, dan harus dibahas setjara ilmiah dengan dasar dalil² jang kuat, dan harus mampu mempertahankanja dalam Munaqosah.

Tiap² Bab. dapat dibagi dalam beberapa pasal, masing² pasal itu dapat dipetjah lagi mendjadi beberapa bagian jang lebih ketjil.

C. Bab atau Bab² tentang Methodologie Research (apa bila empiris). Pembahasan tentang Methode², hanjalah metode² jang dipergunakan dalam skripsi, bagi Methode pengumpulan data², maupun metode pengolahan data².

D. Bab atau Bab² tentang laporan penelitian dan penutup, jang mengupas :

- | | |
|--|------------------------------|
| a. Populasi dan sample. | e. Kesimpulan ² . |
| b. Methode ² . | f. Saran-saran. |
| c. Pengumpulan data ² . | g. Rangkuman ² . |
| d. Pengolahan ² data ² . | h. Penutup. |

III. **Bagian Lampiran**, jang terdiri dari :

- a. Ringkasan dalam bahasa Asing (kalau ada).
- b. Statistik, histrogram, diagram, grafik² (kalau ada).
- c. Kutipan/nuqilan², gambar² (kalau dikehendaki).
- d. Daftar Marodji²/Leteratur.
- e. Ralat/Taschih (kalau ada).

(3) Tebal skripsi (chusus isi skripsinja) paling sedikit terdiri dari 60 halaman folio (22 x 34 cm), ketjuali Fakultas Adab, 40 halaman folio, jg diketik dengan djarak 1 1/2 spasi.

- (4) Skripsi harus dibuat paling sedikit rangkap 8 (delapan).
- (5) Skripsi harus dijilid dengan sampul tebal dan rapi, dan diberi artikel judul pada halaman luar bagian depan.
- (6) Skripsi yang sudah terjilid disampaikan kepada Fakultas, setelah Mahasiswa yang bersangkutan lulus ujian Doktorat lengkap, dan selambat-lambatnya dalam masa satu tahun setelah mahasiswa yang bersangkutan lulus ujian Doktorat lengkap.

Pasal 14.

Pembimbing (Konsultan)

- (1) Pembimbing/Konsultan adalah seorang Dosen Fakultas yang bersangkutan yang mendapat surat penugasan dari Dekan, dan mempunyai wewenang untuk menguji skripsi.
- (2) Tugas pembimbing/Konsultan ialah memberi petunjuk² umum dan teknis, tentang pembuatan Skripsi, dan membimbing penusunannya/penulisannya dan tidak boleh membuat Skripsi bagi Mahasiswa yang bersangkutan serta tidak bertanggung jawab atas Skripsi Mahasiswa.
- (3) Yang berhak menjadi pembimbing/konsultan, ialah Dosen tetap/Luar Biasa yang berpangkat Lektor Muda keatas.

Pasal 15.

Ujian Skripsi (Munaqosjah).

- (1) Ujian Skripsi/Munaqosjah baru dapat diadakan, bila Mahasiswa yang bersangkutan telah lulus ujian tingkat Doktorat lengkap.
- (2) Ujian Skripsi/Munaqosjah dilaksanakan sekurang-kurangnya tujuh hari sesudah skripsi yang akan disidangkan diterima oleh Pimpinan Fakultas.
- (3) Panitia Ujian Skripsi/Munaqosjah mendapatkan surat keputusan dari Rektor dan terdiri dari :
 - a. Dekan Fakultas, sebagai Ketua/anggota.
 - b. Wakil Dekan, sebagai sekretariat/anggota.
 - c. Seorang Dosen, sebagai pengadji/anggota.
 - d. Pembimbing Skripsi/Konsultan, sebagai pedamping/anggota.
- (4) Ujian Skripsi Munaqosjah dipimpin oleh Ketua Panitia/Dekan Fakultas, dan dilakukan setjara lesan, dalam waktu sekurang-kurangnya 60 menit (enam puluh menit) selambat-lambatnya 120 menit (seratus dua puluh menit).

- (5) Udjian Skripsi merupakan rapat senat Fakultas Terbuka, boleh dihadiri oleh Mahasiswa-mahasiswa lain.
- (6) Setelah Udjian Skripsi selesai, Panitia membitjarkan hasil munaqosjah dan judistumnja dalam rapat tertutup.
- (7) Hasil Udjian skripsi diumumkan dalam rapat terbuka jang diadakan kembali setelah dibitjarkan dalam rapat tertutup, dan kepada Mahasiswa jang telah lulus diijazahkan diperkenankan memakai sebutan Dokterandus (Drs.).

Pasal 16.

Sangsi - sangsi

- (1) Bagi Mahasiswa jang belum menjerahkan judul skripsi beserta kerangka dua bulan setelah lulus udjian Doktorat lengkap maka diharuskan mengulang dua mata udjian jang ditjantumkan oleh Fakultas.
- (2) Bagi jang belum memasukkan naskah skripsinja, 6 (enam) bulan setelah lulus udjian Doktorat lengkap maka harus mengulang tiga mata udjian jang ditentukan oleh Fakultas.
- (3) Bagi jang belum lulus di Udji dalam udjian skripsinja. diberi hak menempuh kembali.

Pasal 17.

Lain - lain.

- (1) Skripsi jang telah diterima oleh panitia udjian skripsi, disahkan oleh Fakultas, dengan dibubuhi tanda tangan Dekan/Ketua panitia udjian skripsi.
- (2) Skripsi jang telah diterima dan disahkan, diserahkan kepada :
 - a. Fakultas jang bersangkutan ;
 - b. Pembimbing/pengudji udjian Skripsi ;
 - c. Ketua, sekretaris dan anggota² panitia udjian skripsi ;
 - d. Perpustakaan Pusat IAIN. Sunan Ampel di Surabaya.
- (3) Untuk lebih sempurnanja maka dapat diadakan upatjara wisuda Sardjana Muda/Sardjana oleh Fakultas jang bersangkutan dengan mengutjapkan prastia Sardjana Muda/Sardjana.
- (4) Hal-hal lain jang belum diatur dalam peraturan ini, akan diatur lebih lanjut oleh pimpinan Fakultas jang bersangkutan dengan mengindahkkan saran² dari Rektor.

- (5) Semua ketentuan² yang bertentangan dengan peraturan ini dinyatakan tidak berlaku lagi.
- (6) Peraturan ini mulai berlaku, mulai tahun kuliah 1970.

Ditetapkan di : Surabaya.

Pada tanggal : 8 — 1 — 1970.

Rektor I.A.I.N. Sunan Ampel.

(Prof. Tk. H. Ismail Jakob SH. MA.)

Turunan keputusan ini disampaikan kepada :

1. Jth. Bapak Menteri Agama R. I. di Djakarta.
 2. Jth. Bapak Dirdjen Bimasa Islam, Depag di Djakarta.
 3. Jth. Bapak Direktur Diperta Depag di Djakarta
 4. Semua Fakultas dalam lingkungan I.A.I.N. Sunan Ampel.
 5. Semua I.A.I.N. Seluruh Indonesia.
-

Keputusan Rektor I. A. I. N. Sunan Ampel

Nomor : 03/D/Kep./Rc./SA./1970.

T e n t a n g

Peraturan Research dan Kuliah Kerdja

- Menimbang :**
1. Bahwa untuk memenuhi tugas² Perguruan Tinggi dalam Tridarma Universitas dan untuk peningkatan mutu ilmiah para Sardjana/Dosen/Asisten dan para mahasiswa seharusnya mengadakan research disamping study untuk pengabdian kepada masyarakat.
 2. Bahwa untuk melengkapi ketentuan² yang tersebut dalam pasal 5 ayat 6 Keputusan Rektor I.A.I.N. Sunan Ampel No. 01/D/Kep./Rc/SA. tahun 1970 tentang peraturan udjian Sardjana lengkap dan Sardjana Muda, maka perlu mengadakan peraturan research dan kuliah kerdja ;
 3. Bahwa pelaksanaan research oleh para Sardjana, Dosen, Asisten dan para Mahasiswa dari Fakultas² dalam lingkungan I. A. I. N. Sunan Ampel perlu adanya suatu ketentuan dan peraturannya, maka sambil menunggu peraturan research dan kuliah kerdja dari Direktorat Perguruan Tinggi Agama dan Pesantren Luhur dianggap perlu segera mengadakan peraturan research dan kuliah kerdja yang berlaku untuk seluruh Fakultas dilingkungan I. A. I. N. Sunan Ampel
- Mengingat :**
1. Peraturan Presiden No. 11 tahun 1960 jo, peraturan Presiden No. 27 tahun 1963 ;
 2. Peraturan Menteri Agama² No. 5 tahun 1963 jo, Peraturan Menteri Agama No. 135 tahun 1967 ;
 3. Keputusan Menteri Agama No. 20 tahun 1965 ;
 4. Keputusan Menteri Agama No. 118 tahun 1969 ;
 5. Instruksi Menteri Agama No. 11 tahun 1969 ;
 6. Sidang Musjawarah kerdja kedua I. A. I. N. Sunan Ampel tahun 1969 di Patjet Modjokerto.

M E M U T U S K A N :

Menetapkan : Peraturan Research dan Kuliah kerdja bagi para Sardjana dan Mahasiswa I.A.I.N. Sunan Ampel sebagai berikut :

B A B I.

Ketentuan Umum.

Pasal 1.

- (1) Jang dimaksud dengan research dalam peraturan ini ialah penelitian setjara ilmiah terhadap suatu objek tertentu jang dilakukan oleh para sardjana/dosen/Asisten dan/atau para Mahasiswa, baik perseorangan maupun bersama-sama untuk mendapatkan data-data baru dan menganalisa serta menjusun teori² baru jang lebih baik dan berguna bagi ilmu pengetahuan dan masyarakat;
- (2) Untuk memperoleh data² baru dilaksanakan survey/pengamatan terhadap objek dimaksud untuk selanjutnja diolah, sehingga memberikan keterangan² pemetjahan persoalan ;
- (3) Tjara pengumpulan data² jaitu statistik, informasi dengan wawantjara, question, schedules, anquette, sumpling dan lain-lain.

Pasal 2.

Jang dimaksud dengan kuliah kerdja dalam peraturan ini ialah peneterapan teori ilmiah jang diperoleh dari hasil perkuliahan maupun research untuk mendapatkan pengertian-pengertian praktis dalam mata kuliah tertentu dengan bimbingan dosen jang bersangkutan ;

B A B II.

R e s e a r c h.

Pasal 3.

Objek research.

Objek research adalah mas'alah² tertentu dalam bidang² jang mendjadi mata kuliah pokok dalam suatu Fakultas/djurusan dari jang mengadakan research ;

Pasal 4.

Pelaksanaan research.

- (1) Research jang dilaksanakan oleh Sardjana/Dosen/Asisten dapat dilakukan setjara sendiri² atas sesuatu objek jang berhubungan dengan ilmu pengetahuan jang² mendjadi keahliannja.
- (2) Untuk melaksanakan research tersebut pasal 4 ayat 1, jang bersangkutan harus mendapat persetujuan Rektor ;

Pasal 5.

- (1) Research jang dilakukan oleh Sardjana/Dosen/Asisten dapat dilaksanakan bersama-sama atau beberapa orang atas sesuatu objek jang mendjadi bidang pokok dari Fakultas/djurusan jang bersangkutan.

(2) Untuk melaksanakan research tersebut dalam pasal 5 ayat 1, harus disetujui oleh Fakultas.

Pasal 6.

(1) Research yang dilaksanakan oleh Mahasiswa tingkat Doktoral Lengkap menjadi syarat untuk melengkapi ujian kesardjanaannya.

(2) Research yang dimaksud dalam pasal 6 ayat 1 tersebut harus dilakukan sendiri-sendiri terhadap suatu objek yang ditentukan oleh Fakultas ;

(3) Objek dalam pasal 6 ayat 2 tersebut tidak boleh sama dengan objek research yang telah dilakukan oleh mahasiswa lain yang seangkatan ;

(4) Tiap² mahasiswa harus melaporkan hasil researchnya kepada Fakultas atau Dosen yang ditunjuk oleh Fakultas untuk meneliti hasil research tersebut.

Pasal 7.

(1) Selain research yang menjadi syarat melengkapi ujian kesardjanaan yang dilakukan sendiri² tersebut pada pasal 6, juga dilaksanakan research bersama-sama terhadap objek yang menjadi bidang pokok dari Fakultas/djurusan yang disetujui oleh Fakultas ;

(2) Research berkelompok ini harus dilaksanakan paling kurang satu kali dalam tingkat Doktoral, dan tiap mahasiswa atau keseluruhan harus membuat Paper atau buku kesimpulan hasil research tersebut ;

(3) Paper atau buku termaksud harus diserahkan kepada Fakultas, Institut, Perpustakaan dan lain² yang dipandang perlu ;

Pasal 8.

(1) Research yang dilakukan oleh para mahasiswa tingkat Bakaloreat menjadi syarat untuk melengkapi ujian Sardjana Muda, apabila dipandang perlu oleh Fakultas yang bersangkutan ;

(2) Research termaksud pasal 8 ayat 1, cukup dilakukan dengan bersama-sama/berkelompok dan dibimbing oleh dosen² yang ditunjuk oleh Fakultas ;

(3) Tiap² Mahasiswa atau keseluruhan harus melaporkan hasil researchnya kepada Fakultas ;

Pasal 9.

W a k t u.

Research yang dilakukan oleh Sardjana atau para Sardjana yang tersebut dalam pasal 4 dan 5 dapat dilakukan setiap waktu yang dipandang perlu dan disetujui oleh Rektor/dekan.

Pasal 10.

Research jang dilakukan oleh mahasiswa tingkat Doktoral lengkap jang mendjadi sjarat udjian kesardjanaannya harus dilakukan sebelum menempuh Udjian lesan dimuka Madjelis Pengudji jang diadakan oleh Fakultas;

Pasal 11.

Research jang dilakukan oleh para mahasiswa bersama-sama atau berkelompok dilaksanakan sebelum mengadakan research perseorangan, tersebut pada pasal 10 diatas.

Pasal 12.

Research jang dilakukan oleh Mahasiswa tingkat Bakaloreat dilaksanakan sebelum waktu udjian/membuat Risalah;

Pasal 13.

B i a j a

Biaja research bagi para Sardjana/Dosen, Asisten berlaku menurut peraturan pemerintah jang ada;

Pasal 14.

Research jang dilakukan oleh mahasiswa tingkat doktoral sebagai sjarat untuk melengkapi udjian kesardjanaannya dan mahasiswa Bakaloreat ditanggung sendiri-sendiri, dan dimintakan pengzantinja kepada pemerintah apabila ada peraturannya.;

Pasal 15.

Sjarat untuk jang akan melaksanakan research.

Sardjana/Dosen/Asisten jang dibenarkan untuk melaksanakan research dalam peraturan ini ialah mereka jang mendjadi pegawai Negeri ;

Pasal 16

Mahasiswa tingkat Doktoral sebagaimana disebut dalam pasal 6 dan mahasiswa tingkat Bakaloreat sebagaimana disebut dalam pasal 8 jang dibenarkan melaksanakan research menurut peraturan ini ialah mereka jang memenuhi sjarat mengikut udjian jang ditetapkan oleh Fakultas;

Pasal 17

Mahasiswa tingkat Doktoral sebagaimana disebut dalam pasal 7 jang dibenarkan melakukan research menurut peraturan ini ialah mereka jang terdaftar sebagai mahasiswa dan ketentuan² lain jang ditetapkan oleh Fakultas ;

Pasal 18.

S a n k s i.

- (1) Mahasiswa Doktorat jang belum melaksanakan researchnja setjara bersama sama harus melaksanakan research sendiri dan melaporkan hasil researchnja ;
- (2) Mahasiswa Doktorat tersebut dalam pasal 18 ayat 1 jang belum melaporkan hasil researchnja jang dilakukan bersama-sama atau berkelompok tidak diperkenankan mendaftarkan ujian tulis bagi semua mata kuliah ;

Pasal 19.

- (1) Mahasiswa jang belum melaksanakan researchnja setjara sendiri² diharuskan melaksanakannya sebelum ujian lisan ;
- (2) Mahasiswa Doktorat jang belum melaporkan hasil researchnja tersebut pasal 19 ayat 1 tidak diperkenankan menempuh ujian lisan mata kuliah pokok dalam Madjelis Pengudji ;

B A B III.

Kuliah - kerdja

Pasal 20.

Setiap akan menempuh ujian kesardjanaan, baik Sardjana Muda atau sardjana lengkap harus sudah melaksanakan kuliah kerdja ;

Pasal 21

Tiap-tiap Fakultas dapat membuat kebidjaksanaan lain tentang kuliah kerdja jang tidak bertentangan dengan peraturan ini, mengingat matjam dan sifat Fakultas/djurusannya ;

Pasal 22.

Objek kuliah kerdja ditentukan oleh Fakultas jang bersangkutan jang mendjadi bidang pokok da'am Fakultas/djurusannya ;

Pasal 23.

Waktu melakukan kuliah kerdja diatur oleh Fakultas ;

Pasal 24.

Sjarat Mahasiswa jang berhak mengikuti kuliah kerdja ialah sjarat bagi mahasiswa untuk mengikuti keaktifan kurikulum jang ditetapkan oleh Fakultas ;

Pasal 25.

Bagi mahasiswa yang tidak pernah melaksanakan kuliah, tidak diperkenankan mengikuti ujian kesardjanaan, sardjana lengkap bagi tingkat Doktoral dan Sardjana Muda bagi tingkat Bakaloreat ;

B A B IV.

Pasal 26.

Hal-hal yang belum diatur dalam peraturan ini akan diatur lebih lanjut oleh Fakultas yang bersangkutan ;

Pasal 27.

Peraturan ini mulai berlaku sedjak ditetapkan ;

Ditetapkan di : Surabaya,
Pada tanggal 8 Djanuari 1970.
Rektor I.A.I.N. Sunan Ampel,

ttd.

(Prof. Tk. H. Ismail Jakub SH. MA.)

Turunan Keputusan ini disampaikan kepada :

1. Jth. Bapak Menteri Agama di Djakarta.
 2. Jth. Bapak Dirdjen Bimasa Islam Depag di Djakarta.
 3. Jth. Bapak Direktur Diperta Depag di Djakarta.
 4. Semua Fakultas dalam lingkungan I.A.I.N. Sunan Ampel.
 5. Semua I. A. I. N. seluruh Indonesia.
-

Keputusan Rektor I.A.I.N. Sunan Ampel
tentang
Kurikulum Fakultas Sjari'ah I.A.I.N. „Sunan Ampel”
No. : 04/D/Kep/Rc/SA/1970.

REKTOR I. A. I. N. SUNAN AMPEL

- Menimbang :**
- a. Bahwa perkembangan I.A.I.N. Sunan Ampel pada dewasa ini jang telah meliputi 11 (sebelas) Fakultas, maka dirasa perlu segera mengadakan ponertiban keseragaman dan penjempurnaan segala sesuatunja, baik administrasi, kurikulum dan sebagainya;
 - b. Bahwa untuk menghindari kesimpang-siuran penjelenggaraan I.A.I.N. Sunan Ampel, maka sambil menunggu pengesahan/penjelesaian kurikulum dari Direktorat Perguruan Tinggi Agama dan Pesantren Luhur, perlu segera mengadakan penjeragaman kurikulum pada Fakultas² dilingkungan I.A.I.N. Sunan Ampel;
- Mengingat :**
- a. Peraturan Menteri Agama No. 5 tahun 1963 ;
 - b. Keputusan Menteri Agama No. 20 tahun 1965 ;
 - c. Keputusan Musjawarah kerdja Pertama I. A. I. N. Sunan Ampel tahun 1967 di Surabaya ;
 - d. Keputusan Musjawarah kerdja Biro Perguruan Tinggi Agama Departemen Agama tentang kurikulum tahun 1967 di Jogjakar ;
 - e. Keputusan Menteri Agama No. 118 tahun 1969 ;
 - f. Instruksi Menteri Agama No. 11 tahun 1969 ;
 - g. Sidang Musjawarah kerdja Kedua I. A. I. N. Sunan Ampel tahun 1969 di Patjet Modjokerro.

MEMUTUSKAN :

- Menetapkan :**
1. Mengesahkan Kurikulum Fakultas Sja'riah I.A.I.N. Sunan Ampel terlampir, mendjadi Kurikulum Fakultas Sjari'ah I. A. I. N. Sunan Ampel ;
 2. Menetapkan bahwa Kurikulum terlampir berlaku mulai tahun kuliah 1970 sampai dengan ada ketentuan lain dari Rektor I.A.I.N. Sunan Ampel.

Dengan ketentuan, bahwa segala sesuatu akan diubah dan diperbaiki sebagaimana mestinya, apabila dikemudian hari tenyata terdapat kekeliruan dalam penetapan ini.

Ditetapkan : Di Surabaya.

Pada tanggal : 8 Djanuari 1970.

Rektor I.A.I.N. Sunan Ampel

(Prof. Tk. H. Ismail Jakob SH. MA.)

Turunan Keputusan ini disampaikan kepada :

1. Jth. Bapak Menteri Agama.
2. " " Dirdjen Bimasa Islam.
3. " " Direktur Diperta.
4. Semua Fakultas dalam lingkungan I. A. I. N.
Sunan Ampel.
5. Semua I. A. I. N. Seluruh Indonesia.

Daftar : Lampiran Surat Keputusan Rektor I.A.I.N.
Sunan Ampel No : 04/D/Kep/Rc/SA. 1970.

KURIKULUM FAKULTAS SJARI'AH
INSTITUT AGAMA ISLAM NEGERI AL DJAMI'AH
„SUNAN - AMPEL”

TINGKAT PROPÆDEUSE:

I. Pokok :

- | | |
|--------------------------|------------|
| 1. Pengantar Ilmu Tafsir | = 2 djam ; |
| 2. Pengantar Ilmu Hadits | = 2 djam ; |
| 3. Fiqih : | |
| a. Fiqih Ibadah | = 2 djam ; |
| b. P. I. Fiqih | = 2 djam ; |
| 4. Bahasa Arab : | |
| a. Qowald | = 1 djam ; |
| b. Imla' | = 1 djam ; |
| c. Mutholaah | = 2 djam ; |
| d. Insja' | = 2 djam ; |

II. Penting :

- | | |
|-----------------------|------------|
| 1. Ilmu Tauchid | = 2 djam ; |
| 2. Sedjarah Islam | = 2 djam ; |
| 3. Antropologi Budaja | = 2 djam ; |
| 4. P. I. H. | = 1 djam ; |
| 5. P. T. I. H. | = 1 djam ; |
| 6. Bahasa Inggris | = 2 djam ; |

III. Pelengkap :

- | | |
|----------------|------------|
| 1. Ilmu Mantiq | = 2 djam ; |
| 2. Ilmu Falaq | = 2 djam ; |
| 3. Pantja Sila | = 2 djam ; |

D j u m l a h	= 30 djam ;
---------------	-------------

IV. Aplikasi :

- | | |
|-------------------|------------|
| 1. Bahasa Arab | = 2 djam ; |
| 2. Bahasa Inggris | = 2 djam ; |
| | 4 djam. |
-
-

Rektor I. A. I. N. Sunan Ampel,

t.t.d.

(Prof. Tk. H. Ismail Jakub S.H. M.A.)

**Daftar: Lampiran Surat Keputusan Rektor I.A.I.N.
Sunan Ampel No. 04/D/Kep./Rc./SA./1970**

**KURIKULUM FAKULTAS SJARI'AH
INSTITUT AGAMA ISLAM NEGERI AL DJAMI'AH
„S U N A N - A M P E L”**

TINGKAT KANDIDAT:

I. Pokok :

- | | |
|-------------------|------------|
| 1. Tafsir Ahkam | = 2 djam ; |
| 2. Hadits Ahkam | = 2 djam ; |
| 3. Fiqih | |
| a. Azas Munakahat | = 2 djam ; |
| b. Azas Muamalah | = 2 djam ; |
| c. Fiqih Ibadah | = 2 djam ; |
| 4. Ushul Fiqih | = 2 djam ; |
| 5. Bahasa Arab : | |
| a. Qowaid | = 2 djam ; |
| b. Mutholaah | = 2 djam ; |
| c. Insja' | = 2 djam ; |
| d. Balaghoh | = 2 djam ; |

II. Penting :

- | | |
|------------------------------|------------|
| 1. Sedjarah Kebudayaan Islam | = 2 djam ; |
| 2. Azas Hukum Adat | = 2 djam ; |
| 3. Azas Hukum Tata Negara | = 2 djam ; |
| 4. Bahasa Inggris | = 2 djam ; |

III. Pelengkap :

- | | |
|------------------------|------------|
| 1. Sosiologi | = 2 djam ; |
| 2. Azas/Sistim Ekonomi | = 2 djam ; |

D j u m l a h	= 32 djam.
---------------	------------

IV. Aplikasi :

- | | |
|-------------------|------------|
| 1. Bahasa Arab | = 1 djam ; |
| 2. Bahasa Inggris | = 1 djam ; |
-
-
- 2 djam.

Rektor I.A.I.N. Sunan Ampel,

t t d.

(Prof. Tk. H. Ismail Jakub SH. MA.)

Daftar : Lampiran Surat Keputusan Rektor I.A.I.N.
Sunan Ampel No. 04/D/Kep/Rc/SA/1970.

KURIKULUM FAKULTAS SJARI'AH
INSTITUT AGAMA ISLAM NEGERI AL DJAMI'AH
„SUNAN - AMPEL”

TINGKAT BACCALAUREAT:

I. Pokok :

- | | |
|-------------------------------|------------|
| 1. Tafsir Ahkam | = 2 djam ; |
| 2. Hadits Ahkam | = 2 djam ; |
| 3. Fiqih : | |
| a. Fiqih Ibadah | = 2 djam ; |
| b. Fiqih Muamalah | = 2 djam ; |
| c. Fiqih Munakahat | = 2 djam ; |
| d. Fiqih Mawaris | = 2 djam ; |
| e. Azas ² Djinajat | = 2 djam ; |
| 4. Ushul Fiqih | = 2 djam ; |
| 5. Bahasa Arab : | |
| a. Qowaid | = 2 djam ; |
| b. Mutholaah | = 1 djam ; |
| c. Mahfudhot | = 1 djam ; |
| d. Insja' | = 2 djam ; |
| e. Adab wa nusuh | = 1 djam ; |
| f. A'rudl | = 1 djam ; |

II. Penting :

- | | |
|----------------------------------|------------|
| 1. Sedj. Kebudayaan Islam Indon. | = 2 djam ; |
| 2. Azas Hukum Pidana | = 2 djam ; |
| 3. Azas Hukum Perdata | = 2 djam ; |
| 4. Hukum Adat | = 2 djam ; |
| 5. Bahasa Inggris | = 2 djam ; |

Djumlah = 34 djam ;

III. Aplikasi :

- | | |
|-------------------|------------|
| 1. Bahasa Arab | = 1 djam ; |
| 2. Bahasa Inggris | = 1 djam ; |
- 2 djam.

Rektor I.A.I.N. Sunan Ampel,
ttd.

(Prof Tk. H. Ismail Jakub SH. MA.)

Daftar : Lampiran Surat Keputusan Rektor I.A.I.N.
Sunan Ampel No. 04/D/Kep/Rc/SA/1970

KURIKULUM FAKULTAS SJARI'AH
INSTITUT AGAMA ISLAM NEGERI AL DJAMI'AH
„SUNAN - AMPEL”

TINGKAT DOKTORAL I

A. DJURUSAN TAFSIR :

I. P o k o k :

1. Tafsir = 2 djam ;
2. Ulumul Qur'an = 2 djam ;
3. Ma'anil Qur'an = 2 djam ;

II. P e n t i n g :

1. Hadits Ahkam = 2 djam ;
2. Fiqih :
 - a. Fiqih Djinajah = 2 djam ;
 - b. Fiqih Muamalah = 2 djam ;
3. Bahasa Arab :
 - a. Qowaid = 1 djam ;
 - b. Tatbiq = 1 djam ;
 - c. Fiqhullughoh = 2 djam ;
4. Qira'at = 2 djam ;
5. Orientalisme = 2 djam ;
6. Muqoronah Madhahib = 2 djam ;

III. P e l e n g k a p :

1. Hukum Pidana = 2 djam ;
2. Hukum Perdata = 2 djam ;
3. Bahasa Inggris = 2 djam ;

Dj u m l a h = 28 djam ;

Rektor I.A.I.N. Sunan Ampel :

(Prof. Tk. H. Ismail Jakub S.H. M.A.)

**Daftar : Lampiran Surat Keputusan Rektor I.A.I.N.
Sunan Ampel No. 04/D/Kep./Rc./SA./1970**

**KURIKULUM FAKULTAS SJARI'AH
INSTITUT AGAMA ISLAM NEGERI AL DJAMI'AH
„S U N A N - A M P E L”**

TINGKAT DOKTORAL I :

B. Djurusan Hadits :

I. P o k o k :

- | | |
|------------------|------------|
| 1. Hadits | = 2 djam ; |
| 2. Ulumul Hadits | = 2 djam ; |
| 3. Maanil Hadits | = 2 djam ; |

II. P e n t i n g :

- | | |
|-----------------------|------------|
| 1. Tafsir Ahkam | = 2 djam ; |
| 2. F i q i h : | |
| a. Fiqih Djinajah | = 2 diam ; |
| b. Fiqih Muamalah | = 2 djam ; |
| 3. Bahasa Arab : | |
| a. Qowaid | = 1 djam ; |
| b. Tatbiq | = 1 djam ; |
| c. Fiqhullughoh | = 2 djam ; |
| 4. Qiro'at | = 2 djam ; |
| 5. Orientalisme | = 2 djam ; |
| 6. Muqoronah Madhahib | = 2 djam ; |

III. P e l e n g k a p :

- | | |
|-------------------|------------|
| 1. Hukum Pidana | = 2 djam ; |
| 2. Hukum Perdata | = 2 djam ; |
| 3. Bahasa Inggris | = 2 djam ; |

D j u m l a h

= 28 djam.

Rektor I.A.I.N. Sunan Ampel,
t. t. d.

(Prof. Tk. H. Ismail Jakub S.H.M.A.)

Daftar Lampiran Surat Keputusan Rektor I.A.I.N
Sunan Ampel No. 04/D/Kep./Rc./SA./1970.

KURIKULUM FAKULTAS SJARIAH
INSTITUT AGAMA ISLAM NEGERI AL DJAMIAH
„SUNAN - AMPEL”

TINGKAT DOKTORAL I :

C. Jurusan Fiqih :

I. Pokok :

1. Fiqih :
 - a. Fiqih Djinajah = 2 djam ;
 - b. Fiqih Muamalah = 2 djam ;
2. Ushul Fiqih = 2 djam ;

II. Penting :

1. Tafsir Ahkam = 2 djam ;
2. Hadits Ahkam = 2 djam ;
3. Tarich Tasjri' = 2 djam ;
4. Bahasa Arab
 - a. Qowaid = 1 djam ;
 - b. Tatbiq = 1 djam ;
 - c. Fiqhullughoh = 2 djam ;
5. Qiro'at = 2 djam ;
6. Orientalisme = 2 djam ;
7. Muqoronah Madhahib = 2 djam ;

III. Pelengkap :

1. Hukum Pidana = 2 djam ;
2. Hukum Perdata = 2 djam ;
3. Bahasa Inggris = 2 djam ;

D j u m l a h = 28 djam.

Rektor I.A.I.N. Sunan Ampel,

t. t. d.

(Prof. Tk. H. Ismail Jakub S.H. M.A)

**Daftar : Lampiran Surat Keputusan Rektor I.A.I.N.
Sunan Ampel No. 04/D/Kep/Rc./SA/1970.**

**KURIKULUM FAKULTAS SJARI'AH
INSTITUT AGAMA ISLAM NEGERI AL DJAMI'AH
„ SUNAN - AMPEL ”**

TINGKAT DOKTORAL I.

D. Djurusan Qodlo'

I. P o k o k :

- | | |
|----------------------|------------|
| 1. Tafsir Ahkam | = 2 djam ; |
| 2. Hadits Ahkam | = 2 djam ; |
| 3. Fiqih : | |
| a. Sijasjah Sjari'ah | = 2 djam ; |
| b. Fiqih Munakahat | = 2 djam ; |

II. P e n t i n g :

- | | |
|-----------------------------|------------|
| 1. Muqoronah Madhahib | = 2 djam ; |
| 2. Fiqih Washijah | = 1 djam ; |
| 3. Fiqih Wakaf | = 1 djam ; |
| 4. Sedjarah Peradilan Islam | = 2 djam ; |
| 5. Qowaid | = 1 djam ; |
| 6. Tatbiq | = 1 djam ; |
| 7. Orientalisme | = 2 djam ; |
| 8. Hukum Pidana | = 2 djam ; |
| 9. Hukum Perdata | = 2 djam ; |

III. P e l e n g k a p :

- | | |
|-------------------|------------|
| 1. Qiro'at | = 2 djam ; |
| 2. Fiqhullughoh | = 2 djam ; |
| 3. Bahasa Inggris | = 2 djam ; |

D j u m l a h	= 28 djam ;
----------------------	--------------------

Rektor I.A.I.N. Sunan Ampel,

ttd.

(Prof. Tk H. Ismail Jakub SH. MA.)

Daftar Lampiran Surat Keputusan Rektor I.A.I.N.
Sunan Ampel No. 04/D/Kep./Rc./SA /1970.

KURIKULUM FAKULTAS SJARI'AH
INSTITUT AGAMA ISLAM NEGERI AL DJAMI'AH
„S U N A N - A M P E L”

TINGKAT DOKTORAL II :

A. DJURUSAN TAFSIR :

I. P o k o k :

1. Tafsir = 2 djam ;
2. Alumul Qur'an = 2 djam ;
3. Maanil Qur'an = 2 djam ;

II. P e n t i n g :

1. Hadits Ahkam = 2 djam ;
2. Fiqih :
 - a. Duwali mali = 2 djam ;
 - b. Harbi dusturi = 2 djam ;
3. Muqoronah Madhahid = 2 djam ;
4. Falsafah Qur'an = 2 djam ;
5. Membahas Kitab² Tafsir = 2 djam ;
6. Filsafah Islam = 2 djam ;

III. P e l e n g k a p :

1. Hukum Perdata Internasional = 2 djam ;
2. Hukum Atjara Pidana = 1 djam ;
3. Hukum Atjara Perdata = 1 djam ;
4. Methodologie Research = 1 djam ;
5. Methodologie Skripsi = 1 djam ;

D j u m l a h

= 26 djam.

Rektor I. A. I N. Sunan Ampel,

t. t. d.

(Prof. Tk. H. Ismail Jakub S.H. M.A.)

Daftar : Lampiran Surat Keputusan Rektor I.A.I.N.
Sunan Ampel No. 04/D/Kep/Rc/SA/1970

KURIKULUM FAKULTAS SJARIAH
INSTITUT AGAMA ISLAM NEGERI AL DJAMI'AH
„SUNAN - AMPEL”

TINGKAT DOKTORAL II :

B. Jurusan Hadits :

I. Pokok :

- | | |
|------------------|------------|
| 1. Hadits | = 2 djam ; |
| 2. Ulumul Hadits | = 2 djam ; |
| 3. Maanil Hadits | = 2 djam ; |

II. Penting :

- | | |
|---------------------------------------|------------|
| 1. Tafsir Ahkam | = 2 djam ; |
| 2. Fiqih : | |
| a. Duwali mali | = 2 djam ; |
| b. Harbi dusturi | = 2 djam ; |
| 3. Muqoronah Madhahib | = 2 djam ; |
| 4. Falsafah Hadits | = 2 djam ; |
| 5. Membahas Kitab ² Hadits | = 2 djam ; |
| 6. Filsafat Islam | = 2 djam ; |

III. Pelengkap :

- | | |
|--------------------------------|------------|
| 1. Hukum Perdata Internasional | = 2 djam ; |
| 2. Methodologie Research | = 1 djam ; |
| 3. Methodologie Skripsi | = 1 djam ; |
| 4. Hukum Atjara Pidana | = 1 djam ; |
| 5. Hukum Atjara Perdata | = 1 djam ; |

Djumlah	= 26 djam ;
---------	-------------

Rektor I. A. I. N. Sunan Ampel:

(Prof. Tk. H. Ismail Jakub S.H. M.A.)

**Daftar : Lampiran Surat Keputusan Rektor I.A.I.N.
Sunan Ampel No. 04/D/Kep/Rc/SA/1970**

**KURIKULLUM FAKULTAS SJARI'AH
INSTITUT AGAMA ISLAM NEGERI AL DJAMI'AH
„ SUNAN - AMPEL ”**

TINGKAT DOKTORAL II :

C. Djurusan Fiqih :

I. P o k o k :

1. Fiqih :
 - a. Duwali, Mali = 2 djam ;
 - b. Harbi, Dusturi = 2 djam ;
2. Ushul Fiqih = 1 djam ;
3. Qowaidul Fiqih = 1 djam ;

II. P e n t i n g :

1. Tafsir Ahkam = 2 djam ;
2. Hadits Ahkam = 2 djam ;
3. Muqoronah Madhahib = 2 djam ;
4. Hikmatut Tasjri' = 2 djam ;
5. Filsafat Islam = 2 djam ;
6. Hukum Atjara Pidana = 1 djam ;
7. Hukum Atjara Perdata = 1 djam ;
8. Azas/Hukum Dagang = 2 djam ;

III P e l e n g k a p :

1. Hukum Perdata Internasional = 2 djam ;
2. Hukum Tata Negara = 2 djam ;
3. Methodologie Research = 1 djam ;
4. Methodologie Skripsi = 1 djam ;

D j u m l a h = 26 djam ;

Rektor I.A.I.N. Sunan Ampel.

ttd.

(Prof Tk H. Ismail Jakub SH. MA.)

**Daftar: Lampiran Surat Keputusan Rektor I.A.I.N.
Sunan Ampel No. 04/D/Kep./Rc./SA./1970**

**KURIKULUM FAKULTAS SJARI'AH
INSTITUT AGAMA ISLAM NEGERI AL DJAMI'AH
„S U N A N - A M P E L”**

TINGKAT DOKTORAL II.

D. DJURUSAN QODLO' :

I. P o k o k :

- | | |
|-------------------|------------|
| 1. Tafsir Ahkam | = 2 djam ; |
| 2. Hadits Ahkam | = 2 djam ; |
| 3. Fiqih : | |
| a. Duwali, Mali | = 2 djam ; |
| b. Harbi, Dusturi | = 2 djam ; |

II. P e n t i n g :

- | | |
|-------------------------|------------|
| 1. Muqoronah Madhahib | = 2 diam ; |
| 2. Hakmatut Tasjri' | = 2 djam ; |
| 3. Filsafat Islam | = 2 djam ; |
| 4. Hukum Atjara Islam | = 2 djam ; |
| 5. Hukum Atjara Pidana | = 1 djam ; |
| 6. Hukum Atjara Perdata | = 1 djam ; |
| 7. Hukum Intergentil | = 2 djam ; |
| 8. Azas/Hukum Dagang | = 2 djam ; |

III. P e l e n g k a p :

- | | |
|--------------------------------|------------|
| 1. Hukum Perdata Internasional | = 2 djam ; |
| 2. Hukum Tata Negara | = 2 djam ; |
| 3. Methodologie Research | = 1 djam ; |
| 4. Methodologie Skripsi | = 1 djam ; |

D j u m l a h

= 28 djam.

Rektor I.A.I.N. Sunan Ampel,

t. t. d.

(Prof. Tk.H. Ismail Jakub S.H. M.A)

Pembetulan ke 1 tanggal 2 Agustus 1966.

**Keputusan Rektor I. A. I. N.
Al - Djami'ah Al - Islamijah Al - Hukumijah
„ Sunan - Ampel ”
No. 02 Tahun 1966**

t e n t a n g

Pembentukan Lembaga Terdjamah Wa Ta'lif :

Rektor I. A. I. N. Sunan Ampel :

- Menimbang :**
- a. bahwa dalam perkembangan Usaha Pendidikan dan Pengadjaran Agama Islam serta hidup kemasjarakatan pada I.A.I.N. Al Djami'ah telah mentjapai taraf hubungan dan kerdjasama jang erat dengan Usaha Pendidikan dan Pengadjaran sebelumnya.
 - b. bahwa untuk Usaha² tersebut amat diperlukan dalam rangka pelaksanaan Pengadjaran terpimpin, tertip dan teratur guna mentjapai hasil jang sebesar-besarnja.
 - c. bahwa untuk usaha-usaha tersebut memerlukan adanja pedoman-pedoman tata kerdja jang tertip dan teratur.
- Mengingat :**
- a. Peraturan Presiden No. 11 tahun 1960 jo No. 27 tahun 1963 ;
 - b. Peraturan Menteri Agama No. 5 tahun 1963 ;
 - c. Keputusan Menteri Agama No. 20 tahun 1965 ;
 - d. Keputusan Menteri Agama No. 43 tahun 1965 ;
 - e. Keputusan Menteri Agama No. 60 tahun 1965 ;
 - f. Keputusan Menteri Agama No. 65 tahun 1965 ;
 - g. Keputusan Presidium Kabinet No. Aa/D/144/1964 ;
 - h. Musjawarah Senat I.A.I.N. Sunan Ampel tgl. 14 Pebruari 1966 ;

MEMUTUSKAN :

Menetapkan, membentuk Lembaga **Tardjamah Wa Ta'lif** dalam Lingkungan I.A.I.N. Sunan Ampel dengan ketentuan sebagai berikut :

Pasal 1.

Pengurus Lembaga ini terdiri dari :

- 1. Tk H. Ismail Jakub MA. SH. = Ketua.
- 2. Drs. Achmad Soemardi = Sekretaris.
- 3. Abdurrahman Bahalwan = Anggota

- | | | |
|--------------------------|---|---------|
| 4. Drs. Maksum Umar | = | Anggota |
| 5. Drs. Abd. Djalal H.A. | = | " |
| 6. Drs. Imam Basjori | = | " |
| 7. H. Shodiq Mahmud SH. | = | " |
| 8. Abdurrazaq Al Amudy | = | " |
| 9. Drs. Rahmad Djatmika | = | " |
| 10. Fakihuddin BA. | = | " |

Pasal 2.

Tugas dari Lembaga ini ialah :

- (1) Menterdjemahkan Kitab²/Buku² Ilmijah jang diperlukan oleh I.A.I.N. dan masjarakat, dalam lapangan Kerohanian, Mental dan Keagamaan.
- (2) Menerbitkan setjara teratur madjalah Ilmijah jang memuat tulisan² / karangan ilmijah dalam lapangan kerohanian, Mental dan Keagamaan.

Pasal 3.

Ketua, Sekretaris dan Anggota Lembaga Tardjamah Wa Ta'lif ini diberi tundjangan pekerdjaan rangkap sebanjak Rp. 6000,— (enam ribu rupijah ul.) setiap bulannja, berdasarkan peraturan jang berlaku (ps. 5 Keputusan Presidium Kabinet R.I. No. Aa / D / 144 / 1964).

Pasal 4.

Segala pembeajaan mengenai Lembaga ini dibebankan kepada anggaran Pendapatan dan Belandja Departemen Agama R. I. dari m. a. jang 8B. I. I. 9. dan m. a. 8B. I. I. 19 serta m.a. 8B. I. I. 41 untuk tahun 1965 dan untuk tahun² selandjutnja dari m.a. jang selaras dengan itu (Keputusan Menteri Agama No. 65 tahun 1965).

Pasal 5.

Tugas selandjutnja dari Lembaga ini serta penjempurnaan dan penambahan pengurusnja, akan ditetapkan oleh Rektor I.A.I.N. Sunan Ampel dengan ketetapan lain.

Ditetapkan di : Surabaya,

Pada tanggal : 1 Mei 1966.

Rektor I.A.I.N. Sunan Ampel,

ttd.

(Prof. Tk. H. Ismail Jakub SH. MA.)

Tindakan surat Keputusan ini dikirim kepada :

1. Semua Waperdam.
 2. Semua Menteri.
 3. Semua Deputy Menteri.
 4. Menteri Sekretaris Negara.
 5. Sekretaris Negara (3 Expl.).
 6. Sekretaris D.P.R.G.R.
 7. Dewan Pertimbangan Agung.
 8. D.P.R.G.R. Komisi G.
 9. Badan Pemeriksa Keuangan di Bogor.
 10. Thesaurir Djendral di Djakarta.
 11. Kantor Urusan Pegawai di Djakarta.
 12. Perwakilan Badan Pemeriksa Keuangan di Jogjakarta.
 13. Lembaga Administrasi Negara di Djakarta.
 14. Biro Putat Statistik di Djakarta.
 15. Direktorat Perbendaharaan dan Kas Negara di Djakarta.
 16. Direktorat Perdjalanan di Djakarta.
 17. Kantor Bendahara Negara di Surabaya.
 18. Tjab. Direktorat Perdjalanan di Surabaya.
 19. Gubernur/Kepala Daerah tingkat I di Surabaya.
 20. Bupati Kepala Daerah tingkat II diseluruh Djatim.
 21. Para Pembantu Menteri Agama.
 22. Semua Direktorat Lembaga, Biro dan Sekretariat pada Departemen Agama.
 23. Semua Instansi Departemen Agama tingkat I/jang sederadjat dan tingkat II /jang sederadjat diseluruh Djatim.
 24. I.A.I.N. dan Seluruh Tjabangnja diseluruh Indonesia.
 25. Jang berkepentingan untuk diketahui dan dipergunakan seperlunja.
-

No. : 003 Tahun 1968

Keputusan Rektor I. A. I. N.

Lamp. :

„Sunan Ampel” Surabaya

Surabaya, 13 Djanuari 1968.

REKTOR I. A. I. N. „SUNAN AMPEL”

- Membatja** : 1. Hatsil² keputusan musjawarah kerdja I. A. I. N. „Sunan Ampel” yang dilaksanakan pada tanggal 13 s/d. 14 Djuli 1967 di Surabaya tentang penerbitan madjallah oleh I.A.I.N. ;
2. Hatsil keputusan rapat panitia ad hoc penerbitan madjallah I. A. I. N. Sunan Ampel pada tanggal 23 Djanuari 1968 tentang nama madjallah dlsb.
- Menimbang** : 1. bahwa karena I.A.I.N. tidak sadja memberikan pengadjaran dan pendidikan universiter, tetapi djuga mendjadi pusat untuk memperkembang dan memperdalam ilmu pengetahuan tentang Agama Islam, maka penerbitan madjallah I.A.I.N. sebagai alat pembantu melaksanakan tugas kewadajiban terhadap mahasiswa dan masyarakat dapat kami setudju.
2. bahwa sesuatu yang berhubungan dengan nama dlsb. madjallah termaksud diatas perlu diatur.
- Mengingat** : 1. U. U. D. tahun 1945 pasal 29.
2. Peraturan Presiden No. 11 tahun 1960 dan No. 27 tahun 1963.
3. Peraturan Menteri Agama No. 5 tahun 1963.

MEMUTUSKAN :

- Menetapkan** : I. Terhitung mulai bulan Djanuari 1968 menjiapkan penerbitan madjallah ilmiah I. A. I. N. Sunan Ampel.
- II. Nama, ukuran dll dari madjallah tsb. adalah :
1. Nama madjallah : Pandji I.A.I.N. Sunan Ampel.
 2. Ukuran „ : 16 x 22 Cm
 3. Djumlah halaman : Minimum 50 halaman.
Maximum 70 halaman.
 4. Isi madjallah : Ilmiah populair.
 5. Diterbitkan : Sebulan sekali.

6. Perintjian rubrik
 - a. Ilmu Agama.
 - b. „ Umum.
 - c. „ Bahasa
 - d. Kesenian dan kebudayaan.
 - e. Kegiatan² I.A.I.N.
 - f. Tanja Djawab
 - g. lain-lain.
- III. Pengasuh madjallah tsb. ditetapkan dengan surat keputusan Rektor tersendiri, dengan ketentuan :

Segala sesuatu akan diubah dan dibetulkan djika kemudian ternyata surat keputusan terdapat kekeliruan.

Salinan surat keputusan ini dikirim kepada :

1. Bapak Menteri Agama R. I. Djakarta
2. Sekdjen Depag R.I. di Djakarta
3. Dirdjen Bimasa Islam di Djakarta
4. Direktorat Perguruan Tinggi Islam dan Pesantren Luhur di Djakarta
5. Sdr. Rektor I.A.I.N. seluruh Indonesia
6. Sdr ² Dekan Fakultas dalam lingkungan I.A.I.N. Sunan Ampel.
7. Sdr. Direktur Sekolah Persiapan I.A.I.N. Sunan Ampel.

Rektor I.A.I.N. Sunan Ampel,

(Prof. Tk. H. Ismail Jakub SH. MA.)

Nomor : 004 Th. 1968.

Lamp. :

**Keputusan Rektor I.A.I.N.
„Sunan Ampel” Surabaya.**

Surabaya, 13 Februari 1968.

REKTOR I. A. I. N. „SUNAN AMPEL”

- Membatja** : 1. Hasil² keputusan musjawarah kerdja I.A.I.N. Sunan Ampel yang dilaksanakan pada tanggal : 13 s/d. 14 Djuli 1967 di Surabaya, tentang penerbitan madjalah oleh I.A.I.N.
2. Hasil keputusan rapat Panitia ad hoc penerbitan madjalah I. A. I. N. „Sunan Ampel” pada tanggal 23 Djanuari 1968 tentang para pengasuh madjalah dlsb.
- Menimbang** : 1. bahwa karena I.A.I.N. tidak sadja memberikan pengadjaran dan pendidikan universiter, tetapi djuga mendjadi pusat untuk memperkembang dan memperdalam ilmu pengetahuan tentang Agama Islam, maka penerbitan madjalah I.A.I.N. sebagai alat pembantu untuk melaksanakan tugas kewadajiban terhadap mahasiswa dan masjarakat, dapat kami setudjui.
2. bahwa untuk menielenggarakan penerbitan madjalah termaksud diatas setjara kontinu, perlu ditetapkan/ditundjuk para pengasuhnja.
- Mengingat** : 1. U.U.D. tahun 1945 pasal 29.
2. Peraturan Presiden No 11 tahun 1960.
3. Peraturan Presiden No. 27 tahun 1963.
4. Peraturan Menteri Agama No. 5 tahun 1963
5. Keputusan Rektor I.A.I.N Sunan Ampel No 003 tahun 1968.

MEMUTUSKAN :

- Menetapkan** : I Menundjuk para pengasuh madjalah Pandji I. A. I. N. Sunan Ampel serta djabat² mereka sebagai berikut :
1. Penasehat : Dewan Kurator I. A. I. N. Sunan Ampel Surabaya.
2. Penanggung : Sdr. Prof. Tk. H. Ismail Jakub S. H. M. A.,
djawab umum Rektor I. A. I. N. Sunan Ampel
3. Wk. Penang- : Sdr. Prof. K. H. M. Sjafi'i A. Karim Dekan
gung djawab : Fakultas Sjari'ah I. A. I. N. Sunan Ampel tja-
umum bang Surabaya.

4. Dewan Redaksi

- a. Ketua : Sdr. H. Usman Mansur, Dekan Fakultas Tarbiyah I.A.I.N. Sunan Ampel tjabang Malang.
- b. Wk. Ketua : Sdr. Drs. Salahuddin Hardy, Pembantu III Rektor I.A.I.N. Sunan Ampel.
- c. Sekretaris : Sdr. Djumran Sjah, Mahasiswa Fakultas Tarbiyah I.A.I.N. Sunan Ampel tjabang Malang.
- d. Wk. Sekr.. Sdr Zubier Sani AR., staf Pembantu Rektor I A.I.N. Sunan Ampel bidang kemahasiswaan & Humas.
- e. Tehnik Redaksi : Sdr. Malik Fadjar, Mahasiswa Fakultas Tarbiyah I.A I.N. Sunan Ampel Tjabang Malang.
- f. Tata Usaha : Sdr, Achmad Masduql, Mahasiswa Fakultas Tarbiyah I.A.I.N. Sunan Ampel Tjabang Malang.
- g. Anggota² :
 1. Drs. Maksum Umar, Pembantu I Dekan Fakultas Tarbiyah I.A.I.N, Sunan Ampel Tjabang Malang.
 2. Sdr Drs. Rachmad Djatmika, Pembantu II Dekan Fakultas Ushuluddin I.A I.N. Sunan Ampel Tjabang Surabaya.
 3. Sdr. Drs Achmad Sumardi Pembantu I Dekan Fakultas Sjari'ah I.A.I.N. Sunan Ampel Tjabang Surabaya.
 4. Sdr. Al Ustadz A. Rozaq Al Amudy, Pembantu I Dekan Fakultas Adab I.A. I.N Sunan Ampel Tjabang Surabaya.
 5. Sdr. Drs. Zen Soeprapto, Pembantu I Dekan Fakultas Ushuluddin I A I N. Sunan Ampel Tjabang Kediri.
 6. Sdr. Drs. Iljas Bakri, Pembantu I Dekan Fakultas Tarbiyah I.A.I.N. Sunan Ampel Tjabang Djember.
 7. Sdr. Drs L. L Jahja Himny, Pembantu I Dekan Fakultas Tarbiyah I.A.I.N. Sunan Ampel Tjabang Mataram

5. Pembantu²: a. Sdr² Dekan Fakultas dalam lingkungan I.A.I.N. Sunan Ampel
b. Direktur/Direkturium Sekolah Persiapan² dalam lingkungan I.A.I.N. Sunan Ampel.

II. Para Pengasuh bertugas kewadajiban mempersiapkan, mengusahakan menjelenggarakan, mengatur mengasuh dan bertanggung djawab tentang segala sesuatu jang berhubungan dengan penerbitan Isi serta peredaran Pandji I.A.I.N. Sunan Ampel, dengan ketentuan bahwa segala sesuatu akan diubah dan dibetulkan djika kemudian penetapan ini terdapat kekeliruan.

Salinan Surat putusan ini disampaikan kepada :

1. Bapak Menteri Agama R.I. di Djakarta.
2. Bapak Sekdjen Departemen Agama Islam di Djakarta.
3. Bapak Dirdjen Agama Bimasa Islam di Djakarta.
4. Bapak Kepala Direktorat Perguruan Tinggi Islam dan Pesantren Luhur di Djakarta.
5. Sdr² Rektor I.A.I.N seluruh Indonesia.
6. Sdr.² Dekan Fakultas dalam lingkungan I A I N. Sunan Ampel.
7. Sdr.² Direktur Sekolah Persiapan dalam lingkungan I A I N. Sunan Ampel.

Rektor I.A.I.N. Sunan Ampel,

ttd.

(Prof. Tk. H. Ismail Jakub S.H. M.A.)

Keputusan Rektor I. A. I. N. Sunan Ampel
tentang
Kurikulum Fakultas Ushuluddin I. A. I. N.
„Sunan - Ampel”
No. : 05/D/Kep/Rc/SA/1970

REKTOR I. A. I. N. SUNAN AMPEL

- Menimbang :**
- a. Bahwa perkembangan I.A.I.N. Sunan Ampel pada dewasa ini jang meliputi 11 (sebelas) Fakultas, maka dirasa perlu segera mengadakan penertiban dan penjempurnaan segala sesuatunja, baik Administrasi kurikulum dan sebagainya.
 - b. Bahwa untuk menghindari kesimpang siuran I. A. I. N. Sunan Ampel, maka sambil menunggu pengesjahan/penjelesaian kurikulum dari Direktorat Perguruan Tinggi Agama dan Pesantren Luhur, perlu segera mengadakan penjeragaman kurikulum pada Fakultas² dilingkungan I.A.I.N. Sunan Ampel.
- Mengingat :**
- a. Peraturan Menteri Agama No. 5 tahun 1963.
 - b. Keputusan Menteri Agama No. 20 tahun 1965.
 - c. Keputusan Musawarah kerdja pertama I. A. I. N. Sunan Ampel tahun 1967 di Surabaya.
 - d. Keputusan Musjawarah kerdja Biro Perguruan Tinggi Agama Departemen Agama tentang Kurikulum tahun 1967 di Jogjakarta.
 - e. Instruksi Menteri Agama No. 11 tahun 1969.
 - f. Keputusan Menteri Agama No. 118 tahun 1969.
 - g. Sidang Musjawarah Kerdja Kedua I. A. I. N. Sunan Ampel tahun 1969 di Patjet Modjokerto.

MEMUTUSKAN :

- Menetapkan :**
1. Mengesjahkan kurikulum Fakultas Ushuludin terlampir mendjadi kurikulum Fakultas Ushuluddin I.A.I.N Sunan Ampel
 2. Menentukan kurikulum terlampir berlaku bagi Fakultas Ushuluddin I A I N Sunan Ampel mulai tahun kuliah 1970 sampai dengan ada ketentuan lain dari Rektor I A I N Sunan Ampel

Dengan ketentuan bahwa segala sesuatunya akan diubah dan diperbaiki sebagaimana mestinya, apabila dikemudian hari ternyata terdapat kekeliruan dalam penetapan ini

Ditetapkan di : Surabaya,
Pada tanggal : 8 Januari 1970.

Rektor I.A.I.N. Sunan Ampel,

ttd.

(Prof. Tk. H. Ismail Jakub S.H. MA)

Laporan Surat Keputusan Rektor I. A. I. N. Sunan Ampel
No. 05/D/Rc/SA/1970 Tgl. 8 Djanuari 1970

Kurikulum Fakultas Ushuluddin Institut Agama Islam Negeri

TINGKAT PROPADAUSE

I. Pokok :

1. Tafsir	:	a. Pengantar Ilmu Tafsir	1 djam.
		b. T a f s i r	1 djam.
2. Hadist	:	a. Pengantar Ilmu Hadist	1 djam.
		b. H a d i s t	1 djam.
3. Tauchid	:	a. Pengantar Ilmu Tauchid	1 djam.
		b. T a u c h i d	1 djam.
4. F i q i h	:	a. Pengantar Ilmu Fiqih	1 djam.
		b. F i q i h Ibadah	1 djam.
5. Bahs. Arab	:	a. N a h w u	1 djam.
		b. S h o r o f	1 djam.
		c. M u t h o l a ' a h	1 djam.
		d. M a c h f u d z h a t	1 djam.

II. P e n t i n g :

1. Ilmu Mantiq		2 djam.	
2. Sedjarah Kebudayaan Islam		2 djam.	
3. Pengantar Ilmu Djiwa		2 djam.	
4. Antropologie Budaya		2 djam.	
5. Bahasa Inggris	:	a. Grammar	1 djam.
		b. C o m p r e n h e n t i o n	1 djam.

III. P e l e n g k a p :

1. Sedjarah Pergerakan Nasional		2 djam.	
2. Pantjasila / U.U.D. '45		1 djam.	
3. Pendidikan Djasmani	:	a. Teori Pendidikan Djasmani	1 djam.
		b. P r a k t e k P e n d i d i k a n D j a s m a n i	1 djam.

Djumlah : 27 djam.

IV. A p l i k a s i :

1. Bahasa Arab		2 djam.
2. Bahasa Inggris		2 djam.

Rektor I.A.I.N. Sunan Ampel,

ttd.

(Prof Tk H. Ismail Jakub SH. MA.)

Laporan Surat Keputusan Rektor I.A.I.N. Sunan Ampel
No. : 05/D/Rc/SA/1970 Tgl. 8 Djanuari 1970

Kurikulum Fakultas Ushuluddin Institut Agama Islam Negeri

TINGKAT KANDIDAT

I. Pokok :

1. Tafsir.	2 djam.
2. Hadits : a. Muthola'ah Musthalah	1 djam.
b. Hadist	1 djam.
3. Fiqih : a. Ushul Fiqih	1 djam.
b. Fiqih Ibadah	1 djam.
c. Fiqih Munakahat	1 djam.
4. Tauhid : a. Tauchid	1 djam.
b. Ilmu Kalam	1 djam.
5. Bahasa Arab : a. Nahwu	1 djam.
b. Shorof	1 djam.
c. Muthola'ah	1 djam.
d. Mahfudzat	1 djam.
e. I n s j a'	1 djam.
f. Muhadatsah	1 djam.

II. Penting :

1. Ilmu Mantieq	1 djam.
2. Adabul Bahtsi wal munadzarah	1 djam.
3. Sedjarah Kebudayaan Islam	2 djam.
4. Pengantar Ilmu Da'wah	2 djam.
5. Pengantar Ilmu Ethica	2 djam.
6. Ilmu Djiwa.	2 djam.
7. Sosiologie.	2 djam.
8. Bah. Inggris : a. Comprethantion.	1 djam.
b. Grammar.	1 djam.

III. Pelengkap :

1 Pendidikan Djasmani:	
a. Teori Pendidikan Djasmani.	1 djam.
b. Peraktek Pendidikan Djasmani.	1 djam.

D j u m l a h 31 djam.

IV. Aplikasi :

1. Bahasa Arab.	2 djam.
2. Bahasa Inggris.	2 djam.

Rektor I.A.I.N. Sunan Ampel,

(Prof. Tk. H. Ismail Jakub SH. MA.)

Laporan Surat Keputusan Rektor I. A. I. N. Sunan Ampel
No. 05/D/Rc/SA/1970 Tanggal 8 Djanuari 1970

Kurikullum Fakultas Ushuluddin Institut Agama Islam Negeri

TINGKAT BACALAUREAT

I. P o k o k :

1. Tafsir.	2 djam.
2. Hadits.	2 djam.
3. Ilmu Kalam.	2 djam.
4. Fiqih : a. Fiqih Mu'amalah	1 djam.
b. Fiqih Mawaris.	1 djam.
5. Bahasa Arab : a. Nahwu.	1 djam.
b. Shorof.	1 djam.
c. Muthola'ah.	2 djam.
d. Insja'	1 djam.
e. Muhadatsah.	1 djam.
f. Balaghoh.	2 djam.

II. P e n t i n g

1. Filsafat umum.	2 djam.
2. Filsafat Islam.	2 djam.
3. Sedjarah Kebudayaan Islam.	2 djam.
4. Pengantar Ilmu Tasawuf.	2 djam.
5. Pengantar Ilmu Perbandingan Agama.	2 djam.
6. Puulistik.	2 djam.
7. Sosiologie.	2 djam.
8. Bahasa Inggris : a. Grammar.	1 djam.
b. Comprehention	1 djam.

III. P e l e n g k a p :

1. Methodologi research.	2 djam.
2. Pendidikan Djasmani :	
a. Teori Pendidikan Djasmani.	1 djam.
b. Praktik Pendidikan Djasmani.	1 djam.

D j u m l a h 36 djam.

IV. A p l i k a s i :

1. Bahasa Arab	2 djam.
2. Bahasa Inggris.	2 djam.

Rektor I.A.I.N. Sunan Ampel

ttd.

(Prof. Tk. H. Ismail Jakub SH. MA.)

Laporan Surat Keputusan Rektor I.A.I.N. Sunan Ampel
No. : 05/D/Rc/SA/1970 Tgl. 8 - Djanuari - 1970

**Kurikulum Fakultas Ushuluddin Institut Agama Islam Negeri
Djurusan Tasawuf**

TINGKAT DOKTORAL I

I. Pokok :

- | | |
|---------------------------------------|---------|
| 1 Ilmu Tasawuf. | 2 djam. |
| 2 Falsafah Tasawuf. | 2 djam. |
| 3 Sedjarah pertumbuhan tasawuf Islam. | 2 djam. |
| 4 Tafsir. | 2 djam. |
| 5 Hadits. | 2 djam. |

Djumlah : 10 djam.

Djurusan Tasawuf

TINGKAT DOKTORAL II.

I. Pokok :

- | | |
|---------------------------------------|---------|
| 1. Ilmu Tasawuf. | 2 djam. |
| 2. Sedjarah pertumbuhan Tasawuf Umum. | 3 djam. |
| 3. Matjam ² Tarikat. | 2 djam. |
| 4. Tafsir. | 2 djam. |
| 5. Hadits. | 2 djam. |

Djumlah : 11 djam.

Rektor I. A. I. N. Sunan Ampel,

t. t. d.

(Prof. Tk. H. Ismail Jakub S.H. M.A.)

Laporan Surat Keputusan Rektor I.A.I.N. Sunan Ampel
No. 05/D/Rc/SA/1970 Tanggal 8 Djanuari 1970.

Kurikulum Fakultas Ushuluddin Institut Agama Islam Negeri
Djurusan Filsafat.
TINGKAT DOKTORAL I

I. Pokok :

1. Filsafat Islam.	2 djam.
2. Filsafat Umum.	2 djam.
3. Filsafat Achlaq.	2 djam.
4. Filsafat Kenegaraan.	2 djam.
5. Filsafat Agama ² .	2 djam.
6. Hadits,	2 djam.
7. Tafsir.	2 djam.

Djumlah : 14 djam.

Djurusan Filsafat.
TINGKAT DOKTORAL II.

I. Pokok :

1. Filsafat Islam,	2 djam.
2. Filsafat Umum.	2 djam.
3. Filsafat Umum Modern/Contemporar	2 djam.
4. Filsafat Agama ² .	2 djam.
5. Filsafat Islam Modern.	2 djam.
6. Tafsir.	2 djam.
7. Hadits.	2 djam.

Djumlah : 14 djam.

Surabaja, 8 Djanuari 1970.

Rektor I. A. I. N. Sunan Ampel,

ttd.

(Prof. Tk. H. Ismail Jakub SH. MA.)

Laporan Surat Keputusan Rektor I. A I N. Sunan Ampel

No. : 05/Rc/SA/1970 Tgl. 8 Djanuari 1970

Kurikulum Fakultas Ushuluddin Institut Agama Islam Negeri

Djurusan Perbandingan Agama

TINGKAT DOKTORAL I.

I. Pokok :

1. Perbandingan Agama A.	2 djam.
2. Perbandingan Agama B.	2 djam.
3. Aliran ² modern dalam Islam.	2 djam.
4. Sosiologie Agama.	2 djam.
5. Filsafat Islam.	2 djam.
6. Tafsir.	2 djam.
7. Hadits.	2 djam.

Djumlah : 14 djam.

Djurusan Perbandingan Agama

TINGKAT DOKTORAL II

I. Pokok :

1. Perbandingan Agama A & B.	2 djam.
2. Cristologi A.	2 djam.
3. Cristologi B.	2 djam.
4. Aliran ² kepertjajaan dan kebatinan dalam masjarakat.	2 djam.
5. Psychologi Agama	2 djam.
6. Filsafat Agama	2 djam.
7. Tafsir	2 djam.
8. Hadits	2 djam.

Djumlah : 16 djam.

Rektor I.A.I.N. Sunan Ampel

ttd.

(Prof. Tk. H. Ismail Jakub SH. MA.)

Keputusan Rektor I. A. I. N. Sunan Ampel
t e n t a n g
Kurikulum Fakultas Adab I.A.I.N. „Sunan Ampel”
No 06/D/Kep/Rc/SA/1970

REKTOR I.A.I.N. SUNAN AMPEL

- Menimbang :**
- a. Bahwa perkembangan I.A.I.N. Sunan Ampel pada dewasa ini jang telah meliputi 11 (sebelas) Fakultas, maka dirasa perlu segera mengadakan penertiban keseragaman dan penjempurnaan segala sesuatunja, baik administrasi, kurikulum dan sebagainya ;
 - b. Bahwa untuk menghindari kesimpangsiuran penjelenggaraan I.A.I.N. Sunan Ampel maka sambil menunggu pengesahan/penjelesaian kurikulum dari Direktorat Perguruan Tinggi Agama dan Pesantren Luhur, perlu segera mengadakan penjeragaman kurikulum pada Fakultas² dilingkungan I.A.I.N. Sunan Ampel ;
- Mengingat :**
- a. Peraturan Menteri Agama No. 5 tahun 1963 ;
 - b. Keputusan Menteri Agama No. 20 tahun 1965 ;
 - c. Keputusan Musjawarah kerdja Pertama I. A. I. N. Sunan Ampel tahun 1967 di Surabaja ;
 - d. Keputusan Musjawarah kerdja Biro Perguruan Tinggi Agama Departemen Agama tentang kurikulum tahun 1967 di Jogjakarta ;
 - e. Keputusan Menteri Agama No. 118 tahun 1969 ;
 - f. Instruksi Menteri Agama No. 11 tahun 1969 ;
 - g. Sidang Musjawarah kerdja Kedua I.A.I.N. Sunan Ampel tahun 1969 di Patjet Modjokerto ;

M E M U T U S K A N :

- Menetapkan :**
1. Mengesahkan Kurikulum Fakultas Adab I.A.I.N. Sunan Ampel terlampir, mendjadi Kurikulum Fakultas Adab I A I. N. Sunan Ampel ;
 2. Menentrikan bahwa Kurikulum terlampir berlaku mulai tahun kuliah 1970 sampai dengan ada ketentuan lain dari Rektor I.A.I.N. Sunan Ampel ;

Dengan ketentuan bahwa segala sesuatu akan diubah dan diperbaiki sebagaimana mestinja, apabila dikemudian hari ternjata terdapat kekeliruan dalam penetapan ini.

Diterbitkan di Surabaja
pada tanggal : 8 Djanuari 1970
Rektor I.A.I.N Sunan Ampel
ttt.

(Prof Tk. H. Ismail Jakub SH MA.)

Daftar : Lampiran Keputusan Rektor I.A.I.N. Sunan Ampel
No. : 06/D/Kep/Rc/SA/70

**Kurikulum Fakultas Adab
Institut Agama Islam Negeri Al-Djami'ah
„Sunan - Ampel”**

Tingkat Doktoral : I - Djurusan Sastera Arab.

I. Pokok :

- | | |
|---------------------------|------------|
| 1. An - Nahwu | = 2 djam ; |
| 2. Tarichul Adabil 'Arabi | = 2 djam ; |
| 3. Fiqhullughoh | = 2 djam ; |
| 4. An-Nushushul Adabijah | = 2 djam ; |

II. Penting :

- | | |
|--|------------|
| 1. At-Tafsir | = 2 djam ; |
| 2. Al-Hadits | = 2 djam ; |
| 3. Al-Fiqih | = 2 djam ; |
| 4. An-Naqdul Adabi | = 2 djam ; |
| 5. Al-'Arudl wal Qowafi | = 2 djam ; |
| 6. Tarichul Islam | = 2 djam ; |
| 7. Kebudajaan Islam (Tarichul 'Ulum walfunun dan kesenian Islam) | = 2 djam ; |
| 8. Sedjarah Islam di Indonesia | = 2 djam ; |

III. Pelengkap :

- | | |
|-------------------|------------|
| 1. Bahasa Inggris | = 2 djam ; |
|-------------------|------------|

Djumlah djam = 26 djam ;

Rektor I.A.I.N. Sunan Ampel

ttd.

(Prof. Tk. H. Ismail Jakub SH. MA.)

Daftar : Lampiran Keputusan Rektor I.A.I.N. Sunan Ampel
No. : 06 / D / Kep / Rc / SA / 70

**Kurikulum Fakultas Adab
Institut Agama Islam Negeri Al-Djami'ah
„ Sunan - Ampel ”**

Tingkat Doktoral II : Djurusan Sastera Arab.

I. P o k o k :

- | | |
|---------------------------|------------|
| 1. An-Nahwu | = 2 djam ; |
| 2. Tarichul Adabil 'Arabi | = 2 djam ; |
| 3. Fiqhullughoh | = 2 djam ; |
| 4. An-Nushushul Adabijah | = 2 djam ; |

II. P e n t i n g :

- | | |
|-------------------------|------------|
| 1. At-Tafsir | = 2 djam ; |
| 2. Al-Hadits | = 2 djam ; |
| 3. An-Naqdul Adabi | = 2 djam ; |
| 4. Al-'Arudl wal Qowafi | = 2 djam ; |
| 5. Tarichul Islam | = 2 djam ; |

III P e l e n g k a p :

- | | |
|-------------------|------------|
| 1. Bahasa Inggris | = 2 djam ; |
|-------------------|------------|

Djumlah djam = 20 djam ;

Rektor I.A.I.N. Sunan Ampel

ttd.

(Prof Tk. H. Ismail Jakub SH. MA.)

Daftar : Lampiran Keputusan Rektor I.A.I.N. Sunan Ampel
No. : 06 / D / Kep / Rc / SA / 70

**Kurikulum Fakultas Adab
Institut Agama Islam Negeri Al-Djami'ah
„ Sunan - Ampel ”**

Tingkat Propaedeuse :

I. Pokok :

- | | |
|---------------------------|------------|
| 1. Muthola'ah. | = 2 djam ; |
| 2. Inja'. | = 2 djam ; |
| 3. Balaghoh. | |
| a. Al-Bajan. | = 1 djam ; |
| b. Al-Ma'ani. | = 1 djam ; |
| c. Al-Badi'. | = 1 djam ; |
| 4. An-Nahwu. | = 2 djam ; |
| 5. Ash-Shorfu. | = 1 djam ; |
| 6. Tarichul Islam. | = 2 djam ; |
| 7. Al-Machfudhot. | = 1 djam ; |
| 8. Tarichul Adabi 'Arobi. | = 2 djam ; |

II. Penting :

- | | |
|------------------------------|------------|
| 1. a. Pengantar Ilmu Tafsir. | = 1 djam ; |
| b. At-Tafsir. | = 1 djam ; |
| 2. a. Pengantar Ilmu Hadist. | = 1 djam ; |
| b. Al-Hadist. | = 1 djam ; |
| 3. At-Tauchid. | = 2 djam ; |
| 4. a. Pengantar Ilmu Fiqih. | = 1 djam ; |
| b. Al-Fiqih. | = 1 djam ; |
| 5. Ilmu Mantiq. | = 2 djam ; |
| 6. Ilmu Djiwa. | = 1 djam ; |
| 7. Kesusastraan Indonesia. | = 1 djam ; |
| 8. a. Sedjarah Umum. | = 1 djam ; |
| b. Sedjarah Indonesia. | = 1 djam ; |

III. Pelengkap :

- | | |
|------------------------------|------------|
| 1. a. Grammar | = 2 djam ; |
| b. Conprehention | = 2 djam ; |
| 2. Al-Chooth | = 1 djam ; |
| 3. Al-Imla' | = 1 djam ; |
| 5. Pantja Slla/Haluan Negara | = 1 djam ; |

Djumlah djam = 36 djam ;

IV. Aplikasi :

- | | |
|----------------------------------|------------|
| 1. Al-'Ulumul 'Arabiatur 'Ammah. | = 2 djam ; |
| 2. Bahasa Inggris | = 2 djam ; |
| | <hr/> |
| | 4 djam ; |

Rektor I.A.I.N. Sunan Ampel

ttd.

(Prof. Tk. H. Ismail Jakub SH. MA.)

Daftar : Lampiran Keputusan Rektor I.A.I.N. Sunan Ampel
No. : 06/D/Kep/Rc/SA/70

**Kurikulum Fakultas Adab
Institut Agama Islam Negeri Al-Djami'ah
„Sunan - Ampel”**

Tingkat Kandidat :

I. P o k o k :

- | | |
|----------------------------|----------|
| 1. Al-Muthola'ah. | = 2 djam |
| 2. Al-Insja'. | = 2 djam |
| 3. Al-Chithobah. | = 1 djam |
| 4. At-Tardjamah. | = 1 djam |
| 5. Al-Balaghoh. | |
| a. Al-Bajan. | = 1 djam |
| b. Al-Ma'ani. | = 1 djam |
| c. Al-Badi'. | = 1 djam |
| 6. An-Nahwu. | = 2 djam |
| 7. Ash-Shorfu. | = 1 djam |
| 8. Tarichul Islam. | = 2 djam |
| 9. Al-Mahfudhot. | = 1 djam |
| 10 Tarichul Adabil 'Arobi. | = 2 djam |

II. P e n t i n g :

- | | |
|---------------------------|------------|
| 1. At-Tafsir. | = 2 djam ; |
| 2. Al-Hadits. | = 2 djam ; |
| 3. At-Tauchid. | = 2 djam ; |
| 4. Al-Fiqih. | = 2 djam ; |
| 5. Ilmu Djiwa. | = 1 djam ; |
| 6. Al-Achlaq. | = 2 djam ; |
| 7. Methodologie Research. | = 2 djam ; |

III. Pelengkap :

- | | |
|------------------|------------|
| 1. a. Grammar | = 1 djam ; |
| b. Conprehention | = 1 djam ; |
| 2. Sosiologie | = 2 djam ; |

Djumlah djam = 34 djam ;

IV. Aplikasi :

- | | |
|----------------------------------|----------------|
| 1. Al-'Ulumul 'Arabijatul 'Ammah | = 2 djam ; |
| 2. Bahasa Inggris | = 2 djam ; |
| | <hr/> 4 djam ; |

Rektor I.A.I.N. Sunan Ampel

ttd.

(Prof Tk. H. Ismail Jakub SH. MA.)

Daftar : Lampiran Keputusan Rektor I.A.I.N. Sunan Ampel
No. : 06 / D / Kep / Rc / SA 70

**Kurikulum Fakultas Adab
Institut Agama Islam Negeri Al-Djami'ah
„ Sunan - Ampel ”**

Tingkat Bakaloreat :

I. P o k o k :

- | | |
|---------------------------|----------|
| 1. Al-Muthola'ah | = 2 djam |
| 2. Al-Insja' | = 2 djam |
| 3. Al-Balaghoh | |
| a. Al-Bajan | = 1 djam |
| b. Al-Ma'ani | = 1 djam |
| c. Al-Badi' | = 1 djam |
| 4. An-Nahwu | = 2 djam |
| 5. Ash-Shurfu | = 1 djam |
| 6. Tarich Islam | = 2 djam |
| 7. Tarichul Adabil A'rabi | = 2 djam |
| 8. Fiqhullughoh | = 2 djam |
| 9. An-Nushushul Adabijah | = 2 djam |

II P e n t i n g :

- | | |
|--------------------------------|----------|
| 1. At-Tafsir | = 2 djam |
| 2. Al-Hadits | = 2 djam |
| 3. Al-Fiqih | = 2 djam |
| 4. Ushulul Fiqih | = 2 djam |
| 5. Filsafah Islam | = 2 djam |
| 6. Publikistik | = 2 djam |
| 7. Methode Mengadjar | = 1 djam |
| 8. Sedjarah Islam di Indonesia | = 1 djam |
| 9. Methodologie skripsi | = 1 djam |

III Pelengkap :

- | | |
|--------------------|------------|
| 1. a. Conversation | = 1 djam ; |
| b. Conprehention | = 1 djam ; |

Djumlah djam = 35 djam ;

IV. Aplikasi :

- | | |
|----------------------------------|------------|
| 1. Al-'Ulumul 'Arabijatul 'Ammah | = 2 djam ; |
| 2. Bahasa Inggris | = 2 djam ; |
| | <hr/> |
| | 4 djam ; |

Rektor I.A.I.N. Sunan Ampel

ttd.

(Prof Tk H. Ismail Jakub SH. MA.)

**Keputusan Rektor I. A. I. N. Sunan Ampel
tentang
Kurikulum Fakultas Tarbijah I. A. I. N.
„Sunan Ampel”**

No. 09/D/Kep/Rc/SA/1970

REKTOR I.A.I.N. SUNAN AMPEL

- Menimbang :**
- a. Bahwa perkembangan I.A.I.N. Sunan Ampel pada dewasa ini telah meliputi 11 (sebelas) Fakultas, maka dirasa perlu mengadakan penertiban dan penjempurnaan segala sesuatunya, administrasi, kurikulum dan sebagainya;
 - b. Bahwa untuk menghindari kesimpangsiuran penjelenggaraan I.A.I.N. Sunan Ampel maka sambil menunggu pengesahan penjelesaian kurikulum dari Direktorat Perguruan Tinggi Agama dan Pesantren tahir, perlu segera mengadakan penjeragaman kurikulum p^{er} Fakultas² dilingkungan I.A.I.N. Sunan Ampel;
- Mengingat :**
- a. Peraturan Presiden No 11 tahun 1960, dan Peraturan Presiden No 27 tahun 1963
 - b. Peraturan Menteri Agama No. 5 tahun 1963;
 - c. Keputusan Menteri Agama No. 20 tahun 1965;
 - d. Keputusan Menteri Agama No. 118 tahun 1969;
 - e. Instruksi Menteri Agama No. 11 tahun 1969;
 - f. Sidang² Musjawarah kerdja Kedua I.A.I.N. Sunan Ampel tahun 1970 di Patjet Modjokerto;

M E M U T U S K A N :

- Menetapkan :**
1. Mengesahkan Kurikulum Fakultas Tarbijah terlampir, menjadi Kurikulum Fakultas Tarbijah I A I. N. Sunan Ampel;
 2. Menentukan bahwa Kurikulum terlampir berlaku bagi Fakultas Tarbijah I A I. N. Sunan Ampel mulai tahun kuliah 1970 sampai dengan ada ketentuan lain dari Rektor I.A.I.N. Sunan Ampel;

Dengan ketentuan bahwa segala sesuatu akan diubah dan diperbaiki sebagaimana mestinya, apabila dikemudian hari ternyata terdapat kekeliruan dalam penetapan ini.

Diterbitkan di Surabaya

pada tanggal : 29 Djanuari 1970

Rektor I.A.I.N Sunan Ampel

ttd.

(Prof. Tk. H. Ismail Jakub SH. MA.)

Tembusan keputusan ini disampaikan kepada :

1. Jth. Bapak Menteri Agama di Djakarta
2. Jth. Bapak Dirdjen Bimasa Islam Depag. di Djakarta.
3. Jth. Bapak Direktur Diperta Depag di Djakarta.
4. Semua Fakultas dalam lingkungan I A I.N. Sunan Ampel
5. Semua I.A.I.N. Seluruh Indonesia

Lampiran Surat Keputusan Rektor I.A.I.N Sunan Ampel
No. 09/D/Kep/Rc/SA/70 Tgl. 29 Djanuari 1970.

**Kurikulum Fakultas Tarbijah
Institut Agama Islam Negeri Al-Djami'ah
„Sunan - Ampel”**

Tingkat : Propaedeuse.

I. Agama :	
1. Pengantar tauchid/Tauchid	2 djam.
2. Pengantar tafsir (Sedjarah dan alirannja)	2 djam.
3. Pengantar Hadits (Mustholan Hadits)	2 djam.
4. Pengantar Fiqh	2 djam.
II. Bahasa	
1. Bahasa Arab	
a. Muthola'a' /Mahfudzot	2 djam.
b. Qowaid/Imla'	2 djam.
c. Insja'/Muhaddatsah	2 djam.
2. Bahasa Inggris	2 djam.
III. Keguruan / Pendidikan	
1. Ilmu Pendidikan :	
a. Pengantar Ilmu didik	2 djam.
b. Ilmu pendidikan historis, hukum & Indonesia	2 djam.
2. Psychologie :	
a. Psychologie umum	2 djam.
b. Psychologie kepribadian	2 djam.
3. Ilmu mengadjar :	
a. Didaktik	2 djam.
b. Methodik umum / khusus	2 djam.
IV. Pengetahuan umum :	
1. Sedjarah kebudajaan Islam	2 djam.
2. Antropologi / Antropologie Budaja	4 djam.
3. Filsafat Negara Pancjasila	2 djam.
Aplikasi :	Djumlah : 36 djam.
1. Bahasa Arab	
2. Bahasa Indonesia.	
3. Bahasa Inggris.	

Rektor I.A.I.N. Sunan Ampel

ttd.

(Prof. Tk. H. Ismail Jakub SH MA.

Lampiran Surat Keputusan Rektor I.A.I.N. Sunan Ampel
No. 09/D/Kep/Rc/SA/70 tgl. 29-1-1970

**Kurikulum Fakultas Tarbiyah
Institut Agama Islam Negeri Al Djami'ah
„ Sunan - Ampel ”**

TINGKAT : KANDIDAT

I. Agama :

- | | | |
|------------------------------|---|-------|
| 1. Pengantar tauchid/tauchid | 2 | djam. |
| 2. Tafsir | 2 | djam. |
| 3. Hadits | 2 | djam. |
| 4. Fiqh | 2 | djam. |
| 5. Ushul Fiqh | 2 | djam. |

II. Bahasa :

- | | | |
|-------------------------|---|-------|
| 1. Bahasa Arab : | | |
| a. Muthola'ah/Mahfudzot | 2 | djam. |
| b. Qowaid / Imla' | 2 | djam. |
| c. Insja'/Muhaddatsah | 2 | djam. |
| 2. Bahasa Inggris | 2 | djam. |

III. Keguruan / Pendidikan :

- | | | |
|--|---|-------|
| 1. Ilmu Pendidikan : | | |
| a. Ilmu pendidikan sistimatis | 2 | djam. |
| b. Filsafat pendidikan historis, hukum & Indonesia | 2 | djam. |
| 2. Psychologie : | | |
| a. Psychologie perkembangan/Puber. | 2 | djam. |
| b. Psychologie kepribadian | 2 | djam. |
| 3. Ilmu mengajar : | | |
| a. Matho (umum/chusus) | 2 | djam. |
| b. Praktek mengajar | 2 | djam. |

IV. Pengetahuan Umum.

- | | | |
|------------------------------|---|-------|
| 1. Sedjarah kebudayaan Islam | 2 | djam. |
| 2. Filsafat umum | 2 | djam. |

Djumlah : 34 djam

Aplikasi :

1. Bahasa Arab
2. Bahasa Indonesia
3. Bahasa Inggris

Rektor I. A. I. N. Sunan Ampel,

ttd.

(Prof Tk. H Ismail Jakub S.H. MA)

Lampiran Surat Keputusan Rektor I.A.I.N. Sunan Ampel
No. 09/D/Kep/Rc/SA/70 tgl. 29-1-1970

**Kurikulum Fakultas Tarbijah
Institut Agama Islam Negeri Al Djami'ah
„ Sunan - Ampel ”**

TINGKAT : BACCALAUREAT

I. Agama :

- | | | |
|-----------|---|-------|
| 1. Tafsir | 2 | djam. |
| 2. Hadits | 2 | djam. |
| 3. Fiqh | 2 | djam. |

II. Bahasa :

- | | | |
|-------------------------|---|-------|
| 1. Bahasa Arab : | 2 | djam. |
| a. Muthola'ah/Mahfudzot | | |
| b. Qowaid / Imla' | | |
| c. Balaghoh | 2 | djam. |

III. Keguruan / Pendidikan :

- | | | |
|---------------------------|---|-------|
| 1. Ilmu Pendidikan : | 2 | djam. |
| a. Ilmu pendidikan sosial | 2 | djam. |
| b. Filsafat pendidikan | 2 | djam. |
| 2. Psychologie : | | |
| a. Psychologie pendidikan | 2 | djam. |
| b. Psychologie sosial | 2 | djam. |
| 3. Ilmu mengadjar : | | |
| a. Praktek mengadjar | 2 | djam. |

IV. Pengetahuan Umum.

- | | | |
|--|---|-------|
| 1. Ilmu perbandingan Agama | 2 | djam. |
| 2. A c h l a q | 2 | djam. |
| 3. Filsafat Islam | 2 | djam. |
| 4. Methodologie Research/Bimbingan risalah/Skripsi | | |
| 5. Sosiologie | 2 | djam. |
| 6. Ziamah (Leadership) | 2 | djam. |

Djumlah : 34 djam

Aplikasi :

1. Bahasa Arab
2. Bahasa Indonesia
3. Bahasa Inggris

Rektor I. A. I. N. Sunan Ampel,

ttd.

(Prof Tk. H Ismail Jakub S.H. MA)

Lampiran surat keputusan Rektor I. A. I. N. Sunan Ampel
No. 09/D/Kep/Rc/SA/70 tanggal 29 - 1 - 1970

**Kurikulum Fakultas Tarbijah
Institut Agama Islam Negeri Al-Djami'ah
"Sunan Ampel"**

Tingkat : **Doktoral jurusan Didaktik/Methodik Pendidikan Islam.**

I. Agama :	DOKTORAL I.	DOKTORAL II.
1. Tafsir	2 djam.	2 djam.
2. Hadits	2 djam.	2 djam.
3. Fiqh (Muamalah, Djinajah dan Mawaris)	2 djam.	2 djam.
4. Tasawuf	2 djam.	- djam.
5. Bahasa Arab :		
a. Muthola'ah/Mantiq	2 djam.	2 djam.
b. Nushus/balaghoh	2 djam.	2 djam.
II. Keguruan :		
1. Ilmu kemasjarakatan	- djam.	- djam.
2. Ilmu pendidikan Islam	2 djam.	- djam.
3. Methodologie Da'wah Islamiyah	- djam.	- djam.
4. Methodologie Pengadjaran Islam	2 djam.	2 djam.
5. Psychologie Agama Islam	- djam.	- djam.
6. Psychologie sosial	- djam.	- djam.
7. Psychologie beladjar	2 djam.	- djam.
8. Ilmu pendidikan sosial	- djam.	- djam.
9. Perbandingan kurikulum	2 djam.	- djam.
10. Penilaian dan pengukuran	- djam.	2 djam.
11. Praktek mengadjar	- djam.	2 djam.
III. Umum :		
1. Sedjarah perkembangan Agama	- djam.	- djam.
2. Sedjarah pendidikan Islam	2 djam.	- djam.
3. Filsafat pendidikan Islam	- djam.	- djam.
4. Methodologie research/Bimbingan skripsi	- djam.	2 djam.
5. Statistik	- djam.	2 djam.
Djumlah :	22 djam.	20 djam.

Rektor I. A. I. N. Sunan Ampel,

ttd.

(Prof. Tk H. Ismail Jakub S.H. M.A.)

Lampiran surat keputusan Rektor I. A. I. N. Sunan Ampel
No. 09/D/Kep/Rc/SA/70 tanggal 29 - 1 - 1970

**Kurikulum Fakultas Tarbiyah
Institut Agama Islam Negeri Al-Djami'ah
"Sunan Ampel"**

Tingkat : **Doktoral jurusan Pendidikan Kemasjarakatan Islam.**

I. Agama :	DOKTORAL I.	DOKTORAL II
1. Tafsir	2 djam.	2 djam.
2. Hadits	2 djam.	2 djam.
3. Fiqh (Muamalah, Djinajah dan Mawaris)	2 djam.	2 djam.
4. Tasawuf	- djam.	2 djam.
5. Bahasa Arab :		
a. Muthola'ah/Mantiq	2 djam.	2 djam.
b. Nuskus/balsghoh	2 djam.	2 djam.
II. Keguruan :		
1. Ilmu kemasjarakatan	2 djam.	- djam.
2. Ilmu pendidikan Islam	- djam.	- djam.
3. Methodologie Da'wah Islamijah	- djam.	2 djam.
4. Methodologie Pengadjaran Islam	- djam.	- djam.
5. Psychologie Agama Islam	- djam.	2 djam.
6. Psychologie sosial	2 djam.	- djam.
7. Psychologie beladjar	- djam.	- djam.
8. Ilmu pendidikan sosial	2 djam.	- djam.
9. Perbandingan kurikulum	- djam.	- djam.
10. Penilaian dan pengukuran	- djam.	- djam.
11. Praktek mengadjar	- djam.	- djam.
III. Umum :		
1. Sedjarah perkembangan Agama	2 djam.	- djam.
2. Sedjarah pendidikan Islam	2 djam.	- djam.
3. Filsafat pendidikan Islam	- djam.	2 djam.
4. Methodologie research/Bimbingan skripsi	2 djam.	- djam.
5. Statistik	- djam.	- djam.

Djumlah : 22 djam. 18 djam.

Rektor I. A. I. N. Sunan Ampel,

ttd.

(Prof. Tk. H. Ismail Jakub S.H. M.A.)

Keputusan Rektor I. A. I. N. „Sunan Ampel”

Nomor 01 / D / Kep / Rc / SA / 1970

t e n t a n g

Peraturan Ujian Institut Agama Islam Negeri Al Djami'ah

„Sunan Ampel”

- Menimbang :**
- a. Bahwa perkembangan Institut Agama Islam Negeri „Sunan Ampel”, selanjutnya disebut I.A.I.N. „Sunan Ampel” pada dewasa ini makin meningkat, tersebar luas di Propinsi Djawa Tjmur, Nusa Tenggara Barat dan Kalimantan Timur, maka perlu diadakan penertiban, keseragaman dan penjempurnaan disegala bidang chususnja dibidang Pendidikan dan Pengadjaran.
 - b. Bahwa untuk mentjegah kesimpang-siuran penjelenggaraan pendidikan dan pengadjaran cq. ujian² dan demi meningkatkan mutu I.A.I.N., maka sambil menunggu peraturan udjian dari Direktorat Perguruan Tinggi Agama dan Pesantren Luhur dianggap perlu segera mengadakan keseragaman peraturan udjian jang berlaku untuk seluruh Fakultas dilingkungan I.A.I.N. Sunan Ampel.
- Mengingat :**
- a. Peraturan Presiden No. 11 tahun 1960 Jo. Peraturan Presiden No. 27 tahun 1963.
 - b. Peraturan Menteri Agama No. 5 tahun 1963.
 - c. Keputusan Menteri Agama No. 20 tahun 1965.
 - d. Keputusan Menteri Agama No. 118 tahun 1969.
 - e. Instruksi Menteri Agama No. 11 tahun 1969.
 - f. Sidang² Musjawarah Kerdja kedua I.A.I.N. Sunan Ampel tahun 1969 di Patjet Modjokerto.

MEMUTUSKAN :

Menetapkan : Peraturan udjian pada Institut Agama Islam Negeri „Sunan Ampel” sebagai berikut :

Pasal 1.

Ketentuan umum

- (1) Jang dimaksud dengan udjian dalam peraturan ini ialah penilaian terhadap hasil² kuliah jang sudah pernah diberikan oleh Dosen/Asisten Dosen, jang diatur dan diselenggarakan oleh sebuah Panitia udjian jang dibentuk menurut peraturan jang berlaku.
- (2) Dekan Fakultas karena djabatannya mendjadi Ketua Panitia Ujian dan bertanggung djawab atas segala sesuatu jang berlainan dengan udjian.

- (3) Mata kuliah jang diudjikan terdiri dari mata kuliah pokok, penting dan pelengkap/pembantu.
- (4) Mata kuliah aplikasi disamakan dengan kuliah pelengkap/pembantu.
- (5) Waktu udjian untuk satu mata kuliah sekurang-kurangnya 30 menit dan selama 120 menit.
- (6) Udjian² dilaksanakan dengan = a. tertulis, b. lisan. Untuk mata kuliah pokok dan bahasa dilaksanakan dengan tertulis dan lisan.
- (7) Setiap mahasiswa harus menyelesaikan studinja selama-lamanya 2 (dua) tahun pada tiap-tiap tingkat.

Pasal 2.

Sjarat² udjian.

- (1) Mahasiswa dapat diperkenankan menempuh sesuatu udjian djika ia :
 - a. Telah mendaftarkan diri/ulangan sebagai mahasiswa.
 - b. Telah mendaftarkan untuk menempuh udjian dan membayar uang udjian.
 - c. Telah mengikuti kuliah se-kurang²nja 75 % dari tahun kuliah jang bersangkutan dan se-kurang²nja 35 % untuk setiap mata kuliah.
 - d. Telah membuat dan menjerahkan paper jang ditentukan oleh Fakultas.
 - e. Memenuhi sjarat² lain jang ditentukan oleh Fakultas.
- (2) Bagi Mahasiswa jang berhalangan mengikuti kuliah dengan menundukkan surat keterangan jang sah diperkenankan menempuh udjian apabila telah mengikuti kuliah tidak kurang dari seperdua dari ketentuan ajat 1-c. pasal ini.

Pasal 3.

Sistim Udjian.

- (1) Setiap kuliah diadakan sebanjak 4 (empat) kali udjian, terdiri dari :
 - a. Udjian semester I.
 - b. " " II./Udjian kenaikan tingkat.
 - c. " Ulangan.
- (2) Udjian semester I, II dan ulangan ber'aku bagi tingkat I s/d tingkat III sedang tingkat Doktorat I dan II tidak memakai sistim semester.
- (3) Udjian semester I tidak menentukan lulus tidaknja mata kuliah jang di-udjikan, melainkan sebagai sjarat untuk menempuh semester II, sedang nilainja dapat mempengaruhi udjian semester II.
- (4) Hasil nilai udjian semester II menentukan kenaikan tingkat
- (5) Bagi Mahasiswa jang tidak lulus udjian dalam 2 (dua) mata kuliah terdiri dari I (satu) mata kuliah pokok dan I (satu) mata kuliah lainnja mendjadi gugur seluruh hasil² udjian pada tingkat jang bersangkutan
- (6) Untuk melengkapi udjian Bakaloreat/Sardjana Muda, setelah lulus udjian kenaikan tingkat diharuskan menjusun risalah sesuai dengan ketentuan jang berlaku.

- (7) Mahasiswa yang belum menyelesaikan/menjampaikan risalah kepada Fakultas diperkenankan mengikuti kuliah pada tingkat berikutnya tetapi tidak diperkenankan mengikuti ujian² yang diselenggarakan untuk tingkat atasnya.
- (8) Khusus bagi mahasiswa Fakultas Tarbijah, ujian praktek mengadjar, atau bagi sesuatu Fakultas lain apabila mengadakan sesuatu ujian keterampilan maka ujian² tersebut merupakan kelengkapan ujian² Sardjana Muda.
- (9) Dalam ujian ulangan yang pertama apabila semua mata kuliah yang ditempuh oleh mahasiswa tidak lulus, maka yang bersangkutan tidak diperkenankan ujian ulangan berikutnya.
- (10) Mahasiswa yang masih harus menempuh ujian, tidak diperkenankan mengikuti kuliah² pada tingkat berikutnya.
- (11) Ujian susulan bagi mahasiswa yang berhalangan dengan sjah, diselenggarakan kemudian menurut kebidjaksanaan pimpinan Fakultas.

Pasal 4 : Ujian Doktorat I (satu).

- (1) Kenaikan tingkat dari tingkat Doktorat I ketingkat doktorat lengkap harus dengan melalui ujian.
- (2) Seluruh mata kuliah pada tingkat doktorat I diudjikan.
- (3) Ujian doktorat I² menentukan² kenaikan tingkat
- (4) Ujian kenaikan tingkat dari tingkat doktorat I ketingkat doktorat lengkap dilaksanakan menurut kebidjaksanaan pimpinan Fakultas, dengan ketentuan tidak lebih dari empat kali ujian.
- (5) Penjelenggaraan ujian dilaksanakan tertulis dengan mengingat pasal 1 ayat 6, keputusan ini.

Pasal 5. : Ujian Doktorat Lengkap.

- (1) Penjelenggaraan ujian Tingkat Doktorat Lengkap dilaksanakan tertulis bagi semua mata kuliah dan ditambah dengan ujian lisan yang bersifat komprehensif bagi mata kuliah pokok setelah lulus ujian tertulis. Ketentuan ini berlaku juga bagi ujian Sardjana Muda.
- (2) Mahasiswa yang tidak lulus ujian tertulis, diharuskan melengkapi kuliah.
- (3) Ujian tertulis dan lisan dilaksanakan menurut kebidjaksanaan pimpinan Fakultas, dengan ketentuan tidak lebih dari 3 kali ujian.
- (4) Penjelenggaraan ujian lisan dilaksanakan oleh Panitia Pengudji yang diangkat oleh Dekan Fakultas menurut ketentuan yang berlaku.
- (5) Apabila ujian lisan tersebut sudah ditempuh 3 kali ternyata masih belum lulus, maka ujian lisan tersebut diulang sekali lagi sesudah satu tahun.

- (6) Research merupakan kelengkapan ujian doktoral lengkap dan diselenggarakan sebelum mengadakan skripsi.
- (7) Skripsi merupakan kelengkapan ujian doktoral lengkap yang diajukan kepada Pimpinan Fakultas sesudah menyelesaikan ujian tertulis, ujian lisan dan research.
- (8) Skripsi harus diselesaikan dan diserahkan ke Fakultas se-lambat²nja dalam masa satu tahun sesudah lulus semua ujian. Dan apabila ternyata belum selesai, maka diharuskan menempuh kembali semua ujian lisan.

Pasal 6.

Ujian Risalah / Skripsi.

- (1) Risalah Sardjana Muda dan Skripsi Sardjana Lengkap harus dipertahankan oleh mahasiswa didalam Madjelis Pengudji yang diadakan oleh Fakultas.
- (2) Sidang / Musjawarah risalah dan Skripsi diselenggarakan se-kurang²nja tiga hari (untuk risalah), dan tujuh hari (untuk Skripsi) sesudah risalah/Skripsi yang akan di-sidangkan tersebut diterima oleh Pimpinan Fakultas.
- (3) Madjelis Pengudji risalah atau skripsi menentukan lulus atau tidak lulus.
- (4) Munaqosjah risalah se-kurang²nja 30 (tiga puluh) menit dan se lama²nja 60 (enam puluh) menit, dan munaqosjah skripsi se-kurang²nja 60 (enam puluh) menit dan se lama²nja 120 (seratus dua puluh) menit.
- (5) Risalah dan skripsi yang dinjatakan lulus sekurang²nja memperoleh nilai 6 (enam).
- (6) Risalah dan skripsi yang dinjatakan tidak lulus dapat diulangi kembali sampai lulus.

Pasal 7.

Judisium ujian Doktoral lengkap.

- (1) Judisium ujian doktoral lengkap adalah :
 - a. Lulus dengan **tjukup** apabila memperoleh nilai 6 - 6, 9.
 - b. Lulus dengan **baik** apabila memperoleh nilai 7 - 7, 9.
 - c. Lulus dengan **sangat baik** apabila memperoleh nilai 8 - 8, 9.
 - d. Lulus dengan **sangat baik dengan pujian** (Cum Laude) apabila memperoleh nilai 9 - 10.
- (2) Menentukan judisium ujian Doktoral Lengkap ialah dengan menjumlahkan nilai masing² kelompok ujian tertulis, ujian lisan dan nilai ujian skripsi, kemudian hasil penjumlahan tersebut dibagi 3 (tiga).

Pasal 8

Norma penentuan nilai ujian.

- (1) Penentuan nilai/hasil ujian dari panitia disahkan oleh Fakultas.
- (2) Dasar² penentuan hasil ujian/tentamen/Testemenium :
 - a. Untuk mata kuliah pokok, nilai sekurang-kurangnya harus 6 (enam).

- b. Untuk mata kuliah tentamin (penting), diperbolehkan ada 1 (satu) angka 5 (lima) sedangkan yang lain sekurang²nja harus 6 (enam).
 - c. Untuk mata kuliah testimonium (pelengkap) nilai sekurang²nja harus 5 (lima).
- (3) Mata kuliah yang dalam pemberian kuliahnya diperingati oleh Fakultas sedang semestinya hanya satu mata kuliah, maka penentuan lulusnja diambil dari nilai rata², dengan mengingat tidak adanya nilai mati, yaitu :
- a. Bagi mata kuliah pokok, nilai 4 (empat).
 - b. Bagi mata kuliah penting dan pelengkap, nilai 3 (tiga)
- (4) Pengulangan ujian mata kuliah tersebut dalam ayat 3 pasal ini, bagi yang tidak memenuhi djumlah rata² ditempuh bagian yang bernilai mati.
- (5) Nilai 5,6 (lima koma enam) dapat dibulatkan keatas untuk mata kuliah Pokok dan penting. Dengan ketentuan bahwa pembulatan yang dimaksud tidak melebihi dari tiga mata kuliah.
- (6) Hasil nilai rata² yang dimaksud oleh ayat 3 pasal ini, tidak dapat dibulatkan keatas.

Pasal 9.

Mata kuliah yang diudjikan

- (1) Semua mata kuliah termasuk djuga asistensi, aplikasi dan lain sebagainya berhak diudjikan.
- (2) Mata kuliah yang diudjikan, sekurang²nja harus sudah diberikan kepada mahasiswa oleh dosen yang bersangkutan, sedjak seperdua dari djumlah mata kuliah sepanjang tahun kuliah yang berlaku.
- (3) Dalam hal tidak dipenuhinja maksud ayat 2 pasal ini, maka pimpinan Fakultas diberi hak untuk :
- a. Membebaskan mata kuliah tersebut dari udjian, atau
 - b. Menunda udjian tersebut pada tahun berikutnya sampai terpenuhinja ketentuan djumlah hari² kuliah yang diperlukan.

Pasal 10.

Ketentuan Tambahan.

- (1) Dosen yang berhalangan mengudji maka mata udjian tersebut ditunda sampai dosen yang bersangkutan dapat mengudji. Penundaan itu tidak sampai memasuki Tahun kuliah berikutnya.
- (2) Dalam hal tidak dipenuhinja maksud ayat 1 pasal ini, Pimpinan Fakultas berhak menunjuk seorang dosen atau sebuah Panitia sebagai pengganti Dosen pengudji yang bersangkutan.

Pasal ii.

Penutup.

- (1) Hal² yang belum diatur dalam peraturan ini, akan diatur dan ditentukan oleh Pimpinan Fakultas.
- (2) Peraturan ini berlaku mulai tahun kuliah 1970.

Ditetapkan : di Surabaya.

Pada Hari/tanggal : 8 Djanuari 1970.

Rektor I.A.I.N. Sunan Ampel, Surabaya.

ttd.

(Prof Tk H. I'mail Jakub S.H. M.A.)

Turunan Keputusan ini disampaikan kepada :

1. Jth. Bapak Menteri Agama di Djakarta.
2. Jth. Bapak Dirdjen Bimasa Islam Depag di Djakarta.
3. Jth. Bapak Direktur Diperta Depag di Djakarta.
4. Semua Fakultas dalam lingkungan I.A.I.N. Sunan Ampel.
5. Semua I.A.I.N. seluruh Indonesia.

Perintjian Kurikulum (Syllabus)
Fakultas Ushuluddin I. A. I. N.
Al Djami'ah.

BAHASA ARAB.

PRO PAEDEUSE :

(1) Nahwu dan Sharaf

Kalimah, artinja dan pemakaiannya. Pembagian kepada isim, fiil, huruf dan tanda²nja. Kalam, pembagiannya kepada thalab, chabar dan insjak, l'rab dan matjam²nja. Bina' mabni sukun, fath, kasr, dham dan matjam²nja. Huruf isim, pembagiannya kepada nakirah dan ma'rifah. Isim jang dibatja rafa', nasab dan matjam²nja. Mizan sharfy, huruf tambahan. Pembagian fiil kepada mudjarrad dan mazied, Tsulatsy mudjarrad dan keterangannya. Isim djamid dan mutasharrif. Tashrif fiil Fi'il sahif dan mu'tal. Fi'il mabni madjhul, ma'lum dan shighatnja. Fi'il muakkad dan ghair muakkad. Pembagian isim kepada mudjarrad, mazled dan wazan tsulatsy dan selain tsulatsy. Mashdar mymy. Isim marrah dan haiah, isim fa'il, maf'ul, sifat musjabbahah, isim tafdil, zaman, makan, 'alat dan sighat²nja.

Buku Wad'jib : 1. Al Qowa'ed karangan Al Hasjimy ;
2. Djami'ud Durusil Arabijah karangan Mustafa Al Ghalajaini ;

Buku Andjuran : Nahwul-wadliih karangan Ali Djarim dan Mustafa Amien ;

(2) Muthola'ah dan Mahfudzat :

Muthola'ah mengambil dari kitab Faidlul Chathir karangan Ahmad Amien ;
Mahfudz mengambil dari kitab Djawahirul Adab ;

KANDIDAT :

(1) Nahwu dan Sharaf.

Hal, bagian dan hukumnja, Tamjiz dan perbedaannya dalam hal. Mustatsna, Chabar ka-na dan lain-lainnja, Isim inna dan lain-lainnja. Fi'il mudlari' dan huruf-huruf jang menashabkannya. Madjrur dengan huruf djarr dan idlafah. Pembagian idlafah. Fi'il jang 'didjazamankan dan huruf djazamnja. Sjarat Fi'il sjarat membuangnja dan membuang djawabnja. Fi'il jang disertai 'Fa atau wau jang berada diantara sjarat dan djawab atau sesudahnja. Pembagian isim kepada maqshur dan mamdud. Tjara mentat-snijahkan maqshur, mamdud, manqush dan mendjama'kannya Djama' taksier, tahghir nisabah dan waqf.

Buku Wad'jib : 1. Al Qowa'ied karangan Al Hasjimy ;
2. Djami'ud Durusil Arabijah karangan Mustafa Al Chalajaini ;

Buku Andjuran : Nahwul Wadliih karangan Ali Djarim dan Musthafa Amien ;

(2) Muthala'ah Mahfudhat dan Balaghah :

Muthala'ah mengambil dari kitab Faidul Chatir karangan Achmat Amien. Mahfudhat mengambil dari kitab Djawahirul Adab. Balaghah bagian ilmu ma'ani mengambil dari kitab Djawahirul Balaghah karangan Ali Ali Djurdjany.

(3) Insja', Chatabah Adabullughah :

Dilatih berbitjara dengan bahasa Arab jang Fasih tentang objek-objek jang berhubungan dengan kehidupan dan masjarakat, kemudian menuliskan objek² tersebut dalam kertas dengan keterangan banwa tiap tahunnja tidak kurang dari sepuluh objek-objek.

Buku Wadjib : 1. Diktat ;
2. Al Mudjmal fil Adabil Araby karangan Achmat Al IskanJary;
3. Al Mudjmal fil Adabil Araby karangan Ladjannah Wizarah Ma'arief ;
4. Al Mufassshah fil Adabil Araby karangan Ladjnah Wizarah Ma'arief ;

Bakkaloreat :

(1) Nahwu dan Sharaf :

Fi'il dan matjam²-nja dihubungkan dengan maf'ulbih. Keadaan Fi'il qulub, perbedaan antara ilg'ha dan ta'liq. Membuang kedua maf'ul atau salah satunja. Isim jang beramal seperti Fi'il. Tanazul, Isjtighal, tawabi' dan halangan² sharaf. Adab dan pembagian adab dihubungkan dengan tamjiz, Hamzah washaf, tempat²-nja dan harakat²-nja. Pembahasan ibdal, i'lal dengan naql, i'lal dengan hadzf dan Idgham.

Buku wadjib : 1. Al qowaied karangan Al Hasjmy ;
2. Djama'ud Durusil Arabijah karangan Mustafa Al Chalajaini ;

Buku andjuran : Al Nahwul Wadlih karangan Ali Al Djarim dan Mustafa Amien ;

(2) Balaghah :

Balaghah bagian ilmubajan dan ilmu badkie' mengambil dari kitab Djawahirul Balaghah karangan Ali Ali Djurdjany.

(3) Insja', Chatabah dan Abadul-lughah :

Sedjarah kesusasteraan Arab dizaman djahillijah. artInja dan faedahnja. Masa² Bahasa Arab dan pertumbuhan Kalam Arab. Perumpamaan, kebidjaksanaan dan tjontohnja. Pembagian Bahasa Arab atas sjair dan natrs. Chitabah dan maksudnja. Para ahli chitabah dan tjontoh chutbahnja. kitabah. Ulumui-Arab. Sjair, maksud, matjam-matjam arti dan golongan-golongannja. Mempeladjarl kitabah, chitabah dan Sjair seperti tersebut diatas pada zaman Islam, zaman Abbasijah, zaman keradjaan berikutnja dan zaman kemadjuan achir-achir ini.

- Buku Wadajib :**
1. Diktat ;
 2. Al Wasith fil Adabil Araby karangan Ahmad Al Iskandary ;
 3. Al Mudjmal fil Adabil Araby karangan Ladjnah Wizarah Ma'arief ;
 4. Al Mufashshal fil Adabil Araby karangan Ladjnah Wizarah Ma'arief ;

ILMU - KALAM

BAGIAN I

PROPAEDEUSE :

a. Pendahuluan :

Keadaan tauhid semendjak Nabi Adam sampai Nabi Muhammad s.a.w. dan dalam Islam. Pertjampuran tauhid dengan falsafat.

b. Perkembangan agama dan ketauhidan :

Pendapat-pendapat ulama' Islam dan orang-orang Barat tentang perkembangan agama. Perbedaan djalan menuju ketauhidan.

c. Agama-agama dan ketauhidan di zaman kuno :

Ketauhidan Hindu dan sekitarnja, zaman Mesir Kuno dan zaman Eropah Kuno. Agama bangsa Persi dan ketauhidannja Ichtisar sedjarah agama Jahudi dan ketauhidannja. Ichtisar sedjarah agama Nasrani dan ketauhidannja dari hal Uknum, Isa dan Masih. Qadar dan Ichtiar menurut Nasrani.

d. Ketauhidan dimasa lahirnja Nabi Muhammad s.a.w. :

Ketauhidan Arab djahilijah, berhala-halannya jang tersohor dan upatjara ibadahnja utusan Nabi Muhammad s.a.w. kepada umat manusia.

e. Ketauhidan sesudah Nabi Muhammad s.a.w. :

Pertumbuhan partai-partai, hadits-hadits perpetjahan umat, penjelidikan tentang perpetjahan, perkembangan partai-partai mazhab Sji'ah, mazhab Chawaridj, mazhab Murdji'ah, mazhab Mutazilah dan tindjauan tentang perpetjahan dalam Islam. Ringkasan matjam-matjam kafir. Sebab-sebab jang menimbulkan kehilafan.

BAGIAN II.

a. Almadba :

Mabadi' Asjarah. Hukum mempeladjadi ilmu tauhid dan pembagian-pembagian hukum. Sjifat-sjifat wadajib, mustahil dan dja'iz dengan dalil-dalilnja. Pembagian sjifat dan ta'luq-ta'luq sjifat Allah. Sjifat-sjifat jang mustahil dan dja'iz bagi Allah.

b. Alwasithah :

Sifat-sifat jang wadajib, mustahil dan djai'z bagi Rosul-rosul Mu'djizat-mu'djizat Rasul-rasul : Nabi Musa, Nabi Isa dan Nabi Muhammad s.a.w. Hakekat wahju dan tjara-tjara Malaikat membawanja. Wahju dipandang dari sudut ilmu dan aqal. Beberapa hal jang adjaib.

c. Alma'ad :

Tentang adjal manusia, tempat roch, pembangkitan, pengumpulan dan Sjafa'ah. Bagian Sjorga, tingkatannya dan tingkatan orangnja.

d. Keptertajaan-keptertajaan jang ada hubungannya dengan ketentuan :

Zairah orang jang akan mati. Adab mengangkat dan mengiringkan djenazah. Pertanyaan kubur, huku:n ta'zilah, ziarah kubur dan nazar terhadap kuburan. Amal-amal jg. ditunjukkan kepada orang mati dan talqin. Wali². Masalah sunnah dan bid'ah.

Buku Wadajib :

1. Risalah Tauchid karangan Muhammad 'Abduh ;
2. Ichtisar Tauchid karangan Prof. Moh. Thaib Thahir Abdul Mu'in.
3. Pengantar Ilmu Kalam djilid I Karangan Prof. Moh. Thaib Thahir Abdul Mu'in.

BAGIAN I.

KANDIDAT :

a. Iman dan Islam :

Hakekat Iman dan Islam menurut bahasa, Al Qur'an dan penetapan Sjaria'h.

b. Dasar-dasar Islam :

Pengambilan dasar-dasar Islam, hikmah jang terkandung didalamnya dan hukuman bagi orang-orang jang meninggalkannya

c. Dasar-dasar Iman :

Pengambilan dasar-dasar Iman. Iman terhadap Allah s.w.t. Malaikat-malaikat. Kitab² sutji, para Rasul, Hari Achir dan Qadar. Bertambah dan berkurangnja Iman.

d. Ketauchidan pada abad pertama Islam :

Ketauchidan dizaman Nabi Muhammad s.a.w. Chulafa' dan Tabi'in. Pembahasan ketauchidan jang berdasarkan Hadist-radist. Sjahadat pertama untuk masuk sjorga dan taubat seorang jang mati.

e. Ketauchidan pada abad kedua Islam :

Siapa jang dikatakan beragama Islam. Bantuan ahli sunnah terhadap faham² golongan. Dasar-dasar pendirian Mu'tazilah, Chawaridj dan lain-lain golongan. Hikmah jang terkandung didalam Rukun-rukun Iman, Rukun Islam, tertib rukun dan akibat meninggalkannya.

Buku Wadajib :

Pengantar Ilmu Kalam djilid II karangan Prof. Moh. Thaib Abdul Mu'in.

BAGIAN II.

a. Muqaddimah :

Ta'rif (difinisi) Ilmu Kalam, pembahasan tentang ta'rif sebab-sebab dinamakan Ilmu Tauchid dan Ilmu Kalam. Pembahasan tentang ma'na Ilmu dan Hukum.

b. Pembagian Ma'lum :

Ta'rif wadajib, mungkin dan mustahil, Hukum Mustahil wadajib dan mungkin, Keistimewaan wadajib dan mungkin. Adanja mungkin memastikan adanja wadajib dan pembahasan mumtani'.

c. Sifat-sifat wadajib :

Pembagian sifat wadajib dan hakekatnja. Pendapat-pendapat tentang sifat ma'ani. Sifat wadajib, Qidam, Baqa', Muchafafah lillhawadist, wahdanijah, Qijamuhu binafsihi, Sama', Bashar, Iradah (Masjl'ah), Qudrah, Takwin, dan Hajat dengan dalil-dalil aqli dan naqli. Pendapat ulama tentang ajat-ajat mutasjabih. Sifat Kalam dan pendapat-pendapat Asj'airah dan Mu'tazilah.

d. Pembahasan tentang Af'al Allah :

Af'alul'ibada Allah menghendaki seluruh alam, isinja dan tidak berkewadajiban sesuatu apapun. Tidak ada perintah jang tidak dapat dikerdjakan. Apakah perbuatan Allah dapat dipersoalkan dan pendapat-pendapat ahli Sunah. Mu'tazilah dan filosoof-filosoof

Buku Wadajib : Taudlihu Aqa'id karangan A. Rachman Djaziri.

BAKALOREAT :

BAGIAN I.

- a. Masalah Qodlo' dan Qadar : Arti Qodlo' menurut bahasa, Qur'an, Istilah ulama' Kalam.
- b. Qudrat dan Iradat (Perbuatan manusia) : Menurut Djabariah dengan dalil²nja dan djawaban-djawaban terhadap serangan² dari lawannja. Dasar pendirian Mu'tazilah mengenai amal manusia.
- c. Kompromi diusahakan oleh Mutaac'hirin : Djalannja kompromi, usaha jang gagal dan Mutaachchirin menjadi dua.
- d. Penjelidikan Ilmijah : Pandangan Ilmu achlak dan Ilmu djiwa mengenai amal manusia dan hasil dari pandangan itu. Bagaimana seharusnja jang kita pegangi.

BAGIAN II.

a. Mabahasilwudjud :

Alwudjud Musjtara ma'nawi, pendapat Huhum dan Asj'ari tentang wudjud, hal bagian dan dalil²nja. Usaha mengenal Allah itu wadajib. Daur, Tasaisul dan dalil² mus-tahil keduanja itu. Dalil hudusul djism dan hadjatnja mungkin kepada jang luar.

b. Ketuhanan :

Dalil² jang menentapkan adanja Pentjipta alam dan Esanja. Arti Qudrat Allah, umumnja dan Qudrat itu, pendapat Mu'tazilah dan Hukum tentang Qudrat, Ilmu Allah dan dalilnja menurut Hukum dan Mutakalimin dan ta'luk ilmu jang umum Sifat² Hajat, Sama', Bashar dan dalil²-nja. Sifat Iradah, perbedaannya dengan Al qashdu dan lertjar. apa arti masing² dan ta'luknja. Sifat kalam, madzhab madzhab dalam kalam dan dalilnja masing². Muchalafah lil hawaditsi dan dalil-dalilnja. Sifat jang ada kechilafan antara Mutakalimin ; dan dalil²-nja. Tidak benar beralasan dengan Qodlo' dan Qodar untuk meninggalkan taklik.

c. Nubuwah dan Risalah :

Agama dari langit tidak ada bandingannya. Kehadjan manusia kepada Risalah bagian Mu'djizat perbedaannya dengan keramat dan sihir. Wahyu dan bagian²-nja. Sifat² Rasul dan tjara²-nja memberikan petunjuk², Nabi Muhammad s. a. w sebagai utusan ummat manusia hingga achir djaman dan sjari'atnja jang kekal. Tidak ada ajat² Al-Qur-an jang mansch dan dalil²-nja dari Aqal Al-Qur'an dan Hadits.

- Buku Wadajib** : 1. Risalah Qodlo' dan Qodar karangan Prof. Moh. Thaib Thahir Abdul Mu'in.
2. Tahqiqut Tam fi Ilmil Kalam karangan M. Hussaini Al-Djawahiri ;
3. Ad-Dinul Islamy karangan Muhammad Ali.

ILMU TAFSIR DAN TAFSIR.

PROPADEUSE :

a. Pengantar Tafsir :

Ta'rif (definisi) Al-Qur'an sedjarah dan Hikmah turunnja setjara berangsur-angsur. Arti, kedudukan, dan tjara turunnja wahju. Surat² Makkijah, Madanijah dan perbedaannya tentang isi dan uslubnja. Tjara Nabi Muhammad s. a. w. memelihara dan menjlarkan Al-Qur'an. Pengumpulan Al-Qur'an dizaman Abu Bakar dan pembukuannya dizaman Utsman. Memberi baris, titik dan mentjetaknja. Mentafsirkan Al-Qur'an dan pendapat² diorientalisten dalam tafsir Al-Qur'an

b. Tafsir surat Al-Fatihah.

Kedudukan Al-Fatihah didalam Al-Qur'an. Ichtisar kandungan Al-Fatihah tentang tauchid, ibadat, hukum, djandji, antjaman dan tjeritera², Mentafsirkan ayat²-nja.

Buku Wadjib : Tafsir Al-Fatihah karangan Muhammad Abduh ;

Buku andjuran : 1. Mahasinutta'wiel karangan Djamaluddin Al-Qasimy.
2. Al-Tibjan fi ba'dlil mabahitsi karangan Sjech Thahir Al-Djazairi ;
3. Pengantar Ilmu Tafsir karangan Prof. Tgk. Moh. Hasbi Ashshiddieqy ;

KANDIDAT :

Tafsir : Mengartikan dan menafsirkan ayat-ayat surat Al-Rum dari kitab Al Tafsirul Wadlieh karangan Al-Ustadz Mahmud Hidjzy ;

Buku Wadjib : Al-Tafsierul Wadlieh karangan Al-Ustadz Mahmud Al-Hidjazy ;

Buku andjuran : Tafsir Al-Maraghy karangan Al-Ustadz Achmad Musthafa Al Maragh.

BAKALAUREAT :

Tafsir : Mengartikan dan menafsirkan ayat-ayat surat Luqman dari kitab Al Tafsierul Wadlieh karangan Al-Ustadz Mahmud Hidjzy ;

Buku Wadjib : Al-Tafsierul Wadlieh karangan Al-Ustadz Hidjazy ;

Buku andjuran : Tafsir Al-Maraghy karangan Al-Ustadz Achmad Musthafa Al Maraghy ;

DOKTORAL : I

Djurusan Da'wah, Perbandingan Agama dan Filsafat.

Mengartikan dan menafsirkan I sampai 49 surat Hud dari kitab Tafsier Al-Manar karangan Al-Ustadz Rasjid Ridla.

Buku wadjib : Tafsir Al Manar karangan Al Ustadz Rasjid Ridhla ;

Buku andjuran : Tafsir Al Maraghy karangan Al Ustadz Achmad Musthafa Al Maraghy.

DOKTORAL II.

Djurusan Da'wah dan Perbandingan Agama.

Mengartikan dan menafsirkan ayat² 50 sampai ayat jang terakhir surat dari kitab tafsir Al Manar karangan Al Ustadz Rasjid Ridla.

Buku wadjib : Tafsir Al Manar karangan Al Ustadz Rasjid Ridla.

Buku andjuran : Tafsir Al Maraghy karangan Al Ustadz Achmad Musthafa Al Maraghy.

ILMU HADITS DAN HADITS.

PROPAGANDEUSE :

- a. Definisi hadits, sunnah dan muradifnja. Definisi sunnah, matn, muhadits dan hafidh menurut istilah Ahli Sunnah dan Sji'ah. Sedjarah hadits pada abad kesatu (Masa Nb. shahabat dan tabi'in besar), abad kedua (Masa Pembukuan), abad ketiga (Masa pembersihan dan mentashih), abad keempat (Masa penertiban), abad kelima dan sesudahnja Kedudukan hadits. Definisi Musthafa hadits, maudlu'nja ma'alah²nja hukum mengetahui dan sedjarah membukukannja.
- b. Hadits mutawahir, masjhur, ahad dan tjontoh²nja. Hadits mutawatir dan ahad berfaedah sebagai jakin dan dhan. Pembagian hadits ahad kepada shahih hasan dan dlaif. Hukum menambah rawi hadits shahih dan hasan. Shah sanad, djajid, qawij, tsabit dan mudjawwad. Perbedaan shahih, hasan, qawij, muqawwal dan dla'if. Mengamalkan hadits hasan. Kitab hadits shahih, hasan dan dla'if. Pembagian, sebab² dan tjontoh²nja hadits dlaief. Matjam² riwayat dan sjarat²nja.
- c. Definisi ilmu ridjalil hadits, maudlu'nja, mas'alahnja, gunanja, hukumnja dan hukum menjusunnja. Definisi isnad dan keutamaan memeliharanja. Definisi thabaqah, arti dan faedah, mengetahuinja. Definisi shahaby, tjara mengetahuinja dan pendapat-pendapat tentang keadilannja. Definisi tabi'ien dan tabi'ittabi'ien tingkat 2 kedudukan keadilannja. Sedjarah ilmu ridjalilhadits, membukukannja, kitab² jang tersohor dan matjam²nja. Membukukan kitab sedjarah, ta'diel dan tingkat² perawi. Sedjarah beberapa orang shahaby, tabi'ien, tabi'iettabi'ien dan pengikut²nja.

KANDIDAT :

- a. Pembahasan tentang Imam sampai kepada Sidratilmunta'a.
- b. Menetapkan adanja Sjafa'ah dan mengeluarkan orang jang meng-Esakan Tuhan dari Neraka, sampai kepada ummat Nabi Muhammad s.a.w. itu separo ahli sorga.
- c. Permulaan adzan sampai kepada sunnat mengangkat tangan.
- d. WadJib membatja Fatihah sampai kepada meletakkan tangan kanan diatas tangan kiri didalam takbiratul-ihram.
- e. Perintah membaguskan chusu' dan menjempurnakan shalat sampai kepada menjederhanakan batjaan.
- f. Perintah meringankan shalat bagi imam sampai kepada batjaan sesudah ruku'.
- g. Sifat² shalat sampai kepada dzikir sesudah shalat

Buku wadJib : 1. Fatchulbary sjarh Al Buchary karangan Al Qasthalany ;
2. Al Nawawy sjarh Al Muslim karangan Al Nawawy ;

BACALOREAT :

- a. Pembahasan soal Masjid sampai kepada soal meletakkan tangan dikutuk dalam ruku'.
- b. Larangan meludah dimasjid sampai kepada soal lupa didalam shalat.
- c. Makruh mengachirkan shalat dari waktu muchtar sampai kepada keutamaan duduk ditempat shalat sesudah shubuh.
- d. Tarawich, lailatulqadr qiamullail sampai kepada shalat malam Nabi Muhammad saw.
- e. Shalat djenazah.
- f. Pahala perampuan jang setia sampai kepada soal tiap² muslim itu kewadajiban shadaqah.
- g. Soal puasa sampai kepada sifat fadjar jang mewajibkan puasa.
- h. Soal hadji dan wukuf di Arafah.
- i. Soal umrah dan soal haramnja kota Medinah.
- j. Soal djual beli dan soal tidak boleh menipu dalam djual beli sampai kepada
- k. Soal nikah dan talak.

Buku Wadjib : 1. Fatchulbary sjarah Al Buchary karangan Al Qasthany ;
2. Al Nawawy sjarah Al Muslim karangan Al Nawawy ;

I L M U F I Q H.

PROPADAÛSE :

- a. Difinisi fiqh dan dasarnja ;
- b. Difinisi ushul fiqh dan pembahasannja² ;
- c. Hukum. Al Hakim dan pembagian hukum kepada taklif dan wadl'y ;
- d. Pembagian hukum takliy, wadl'y dan pembahasannja setjara singkat ;
- e. Tjara istinbath hukum dengan pembahasan setjara singkat ;
- f. Dalil² hukum dengan pembahasannja setjara singkat ;
- g. Pembahasan setjara singkat tentang taklid dan idjtihad ;
- h. Pembahasan tentang thaharah, shalat, zakat, puasa dan hadji ;

Buku Wadjib : 1. Pedoman hukum Sjar'y karangan Prof. Tgk. Moh. Hasbi Ashshiddieqy ;

2. Rahmatul Ummah fi Ichtifil Aimah karangan Sjech Muhammad; bin Abdurrachman Al Sjafi'y Al Dimasqy;

3. Hidajatul Mudjtahid karangan Ibnu Rusjdi;

Buku Andjuran : 1. Subulussalam karangan Ahmad ibn Ali ibn Muhammad ibn Hadjar Al Asqalany;

2. Nailul Authar karangan Muhammad ibn Ali ibn Muhammad Al Sjaugany;

KANDIDAT :

- a. Pembahasan tentang udhijah dan aqiqah ;
- b. Pembahasan tentang nadzar sumpah makan ;
- c. Pembahasan tentang djual beli ;
- d. Pembahasan tentang salam, sharaf, qiradi dan gadai ;
- e. Pembahasan tentang perseroan dan titipan ;
- f. Pembahasan tentang pembukaan tanah dan penemuan barang² ;
- g. Pembijaraan singkat tentang kehakiman, kedjahatan, hukuman dan hukum perang ;

Buku Wadjib : 1. Pedoman Hukum Sjar'y karangan Prof. Tgk. Mch Hasbi Ashshiddieq.

2. Rahmatul Ummah fi Ichtifalif Aimah karangan Sjech Muhammad Abdurachman Al Sjafi'y Al Dimasqy;

3. Bidajatul Mudjtahid karangan Ibnu Rusjdi;

Buku andjuran : 1. Subulussalam karangan Ahmad ibn Ali ibn Muhammad ibn Hadjar Al Asqalany;

2. Nailul Authar karangan Muhammad ibn Ali ibn Muhammad Al Sjaugany;

ADABUL BAHTS WAL MUNADZARAH.

KANDIDAT :

- a. Difinisi ;
- b. Tugas muda'l dan sail ;
- c. Pembagian ;
- d. Pembahasan tentang tashdiq jang mengangkut ilmu perbandingan agama ;
- e. Praktek bertukar pikiran jang mengangkut Ilmu perbandingan agama ;

- Buku Wadajib** : 1. Sjarhul waladijah fi adabl bahtsi wal munadharah karangan Al Amidy;
- Buku andjuran** : 1. Ar Rasjidjah karangan Sjech Abdurrajjid Al Djunaghury;
2. Munahidjltafkir Al Hadisah;

FILSAFAT ISLAM.

- a. Lapangan dan kedudukan Filsafat Islam. Definisi Filsafat Islam dan kesimpulan Falsafah Arab ataukah filsafat Islam.
 - b. Pendahuluan : Tanah Arab sebelum Islam, penduduk kuna ditanah Arab, kerd.² dan kebudajaannya. Kedatangan Agama Is'am dan adjarannya kepada bangsa Arab.
 - c. Pembagian ilmu pengetahuan Islam : Al Ulumum Naqlijah dan Aqlijah, Ilmu² jang berkembang terlebih dahulu : Ilmu Al Qur'an, Hadist, Sedjarah, Ilmu bumi, ilmu bahasa Arab, dan Ilmu fiqh.
 - d. Islam tersebar keluar tanah Arab, pertemuan dengan falsafah dan kebudajaan asing seperti Hellenisme, dan Nasrani di Siria, Cnosticime di Irak, Dualisme di Iran, dan Kebudajaan² Mesir, Abyssinia, Maghrib, India dan sebagainya.
 - e. Pertumbuhan ilmu kebutuhan Orthodox (Sunni) dan Scholasticisme dalam Islam, pengaruh Madinah, Zaman Umajjah dan zaman Abbasijah. Timbulnja aliran² Charidjijah, Nurdijah, Mu'tazilah, Al 'Asj'arijah, Al Mutaridijah, Al Chazaly dan adjaran²nja Aliran Sji'ah, Sufijah dan perkembangannya.
- Buku Wadajib** : 1. Sedjarah Filsafat Islam karangan Drs. Z. A. Sjais;
2. Filsafat Islam karangan Dr. Umar Amin Husein;
- Buku andjuran** : 1. Fil Falsafat Islamijah karangan Dr. Ibrahim Madkur;
2. Outlines of Islamic Culture II karangan Prof. Sushtery;
3. Pokok² fi safah Junani karangan Prof. Muctar Jahja;
- a. Sifat dan tabiat filsafah Islam;
 - b. Filsafat dan agama Iran sebelum Islam : Zarathrustra, Mitcharaisme, Mazdak dan Manisme;
 - c. Filsafat Junani dan penulis² Islam tentang : Pythagoras, Plato, Aristoteles dan Neo Platonisme;
 - d. Failasuf² Islam jang muta² : Al Kindi, Al Farabi dan Ibnu Maskawalh.
 - e. Masa keemasan falsafah Islam (abad 17-18-19) : Ibnu Sinna, Ibnu Rusjd dan Ibnu Chaldun;
 - f. Kemunduran falsafah Is'am (abad 19);

- g. Filsafat Islam abad 19 dan zaman modern : Djamaluddin Al Afghani, Muhammad Abdul Wahid dan Sir Muhammad Iqbal ;

Buku Wadajib : 1. Sedjarah Filsafat Islam karangan Drs. Z. A. Sjis ;
2. Filsafat Islam karangan Dr. Umar Amin Husein ;
3. Perkembangan aliran² filsafat dan tasawuf dalam Islam karangan Dr. Z. A. Sjis ;

Buku andjuran : 1. Fil falsafah Al Islamijah karangan Dr. Ibrahim Madkur ;
2. Outlines of Islamic Culture II karangan Prof. Shushtery ;
3. Pokok² filsafat Junani karangan Prof. Mughtar Jahja ;
4. Zu'ama Ul Islah karangan Achmad Amien ;
5. Moslem Political Thought karangan Prof. Dr. S.M.H. Nainar ;
6. At Thaqaifah Al Islamijah karangan Muhammad Chalafalah ;

Bakaloreat :

1. Filsafah sebelum Abad Tardjamah :
Masa Djahilijah dan masa pertama Islam. Qor'an dan Filsafat.
Masa keradjaan Umajjah. Perkembangan Ilmu Kalam. Partai² Islam.
2. Filsafat setelah Abad Tardjamah :
Keradjaan Abbasijah. Tardjamah kebudayaan asing ke Arab dan djalan Tardjamah bukunja, Sebab² ditardjamakan buku² asing. Ilmu Matiq dan filsafat Junani. Ahli buku dan tardjamah jang masjhur. Penilaian buku² filsafat jang ditardjamakan dan pengaruhnja terhadap akal fikiran Arab Filsafat dan faedah mempelidjarinja.
3. Ahli² filsafat Islam :
 - a. Al Kindi : Riwayat hidup dan filsafahnja tentang wudjut. Wudjut wadajib, mungkin dan perantaraan antara keduanja. Ma'rifah dan djiwa menurut Al-Kindi. Achlak theorie dan prak'ek Aqal, alam dan bagiannja.
 - b. Al Farabi : Riwayat hidupnja setjara umum, ilmu pengetazhuan, karangan² bantahannja terhadap ahli kalam. Perbandingannja filsafat Al Farabi dan Aristoteles. Ilmu keduanja dapat dikatakan sama (Al Farabi guru kedua dan Aristoteles guru pertama). Tjara mengatur ilmu dan sistim pikiran hampir sama. Al Farabi selalu menjesuziikan filsafat dan Islam dalam segala bidang. Pembahasan Mantiq dan pembaharuannja. Theorie Al Uqulul Asjarah Kesedjahteraan hidup. Achlak Nadhari dan almi. Politik untuk menudju negara utama. Penjelidikan pendapat² Al Farabi jang dianggap oleh Ulama² Islam bertentangan dengan Agama.

Buku Wadajib :

Al Djanibul Ilahv minat Tafsirul Islamy karangan dr. Mohamad Al Bahi.

FILSAFAT UMUM.

1. Systematieck Filsafat : a. Logika & b. Notafisika; c. Ethika.
2. Sedjarah filsafat :
 - a. Filsafat Junani Pra Sokratos : Filsafat² Alam (lama dan baru) Horaklites, Elca Pythagoras dan Sophisme.
 - b. Filsafat Junani Klassik : Filsafat² sekreatisi, Platcnisme, Aristoteles Epicurisme, Stoa dan Neo Platonisme.

Buku Wadjib :

1. Systematick Filsafat karangan Drs. Hasbullah Bakry;
2. Alam fikiran Junani I-II karangan Dr. Moh. Hatta;
3. Pembimbing ke filsafat karangan Mr. Sutan Takdir Alisjahhana;
4. Pokok² filsafat Junani karangan Prof. Muchtar Jahja;

Buku andjuran :

1. Disekitar filsafat Scholastik Islam karangan Drs. Hasbullah-Bakry;
2. History of Philosophy, Easton and Weatern karangan Dr. Radakrisnan c s.;

Bakaloreat :

Bagian I : **Sedjarah filsafat Umum**

- 1a. Abad keenam S. M Thales, Anaximenes and anaximandres, perguruan Pythagoras : Abad Pythagoras pertama dan kedua Madrasah Eloa : Zara (atoom) dan Sophisme.
 - b. Abad Socrates : Achlak Secrates, filsafatnja dan filsafat pengikutnja.
 - c. Abad Plato dan Aristoteles, falsafatnja Plato tentang ma'rifah dan Aristoteles;
 - d. Garis besar filsafat Junani setelah Aristoteles. Keistimewaan filsafat setelah Aristoteles. Perguruan² jang besar di Athena, Stoisme, Epicurus Phyrre dan kesimpulan pendapat Phyrre. Akademi baru pendapat Carhyad kesimpulan filsafat, kebimbangan filsafat latin dan Cicero, pengaruh filsafat Stoisme kepada undang² Romawi. filsafat Iskandarijah (Perguruan Plato baru) dan sebab² timbulnja.
2. Abad pertengahan (abad ke 4 achir abad ke 15) : keadaan flisafat dalam abad kebangkitan.
 3. Abad baru (abad ke 16 abad ke 19) : kemadjuan Ilmu akan pada abad baru.
 4. Abad terachir (abad ke 20) : Keadaan filsafat dalam abad ini.

Bagian II : Pembagian filsafat.

1. Filsafat setjara theorie dan praktek pada abad kuna dan abad pertengahan.
2. Pembagian filsafat setjara Islam.
 - a. filsafat Nadharijah (theorie) idhofi :
 - b. filsafat Tharbijah (a'lam), Rijadhijah (ilmu pasti) ilahijah (Methaphysic) tjabang²nja.
 - c. Filsafat Amalijah (praktek) dan bagian²nja.
3. Pembagian filsafat setjara madrasah (Plato baru), abad baru dan abad sekarang.

Bagian III : Pandangan Umum.

1. Tjabang filsafat ; ilmu mantiq, ilmu djiwa dan achlak.
2. Sedjarah ilmu pengetahuan dan kemerdekaannya dari filsafat.
3. Perkembangan alam fikiran manusia (undang² tiga)
4. Perbedaan dan hubungan antara filsafat dengan ilmu pengetahuan.
5. Faedah² filsafat mengenal akal fikiran dalam praktek hidup.
6. Arti dan faedah sedjarah filsafat.

Buku Wadajib :

1. Filsafat Junani Kuna karangan Prof. Moch. Thaib Thahir Abdul Muin.
2. Sedjarah Filsafat Umum karangan Prof Moch. Thaib Thahir Abdul Muin.

MANTIQ (LOGIKA)

Propadeuse :

- a. Logika dan keperluannya. Pikiran manusia dapat gontjang. Maudlu', guna dan nilai ilmiah logika
- b. Membahas kata² Pikiran dan bahasa. Kata² mufrad dan murrakab. Isim, kalimah dan adab. Arti isim. Definisi² jang logis dan bagian²nja Kuli, djuz'y dan hubungannya keduannya Isim dzat dan ma'na Perbandingan kata² Mafhum.
- c. Kulljat lima : ma'u djins, fashl, shashshah dan 'ardlul'am.
- d. Definisi dengan tanda : tjontoh, sininim, menjebut sifat²nja, membatasi, menggambarkan dan sjarat²nja.
- e. Keputusan hamelijah dan tjontoh²nja : sjarthijah dan bagian nja istidlal dan matjam²nja Istidlal qijasi, bentuk dan sjarat menarik konklusi Istidlal istiqra'y, djalan dan sjarat²nja. Istidlal tamsih dan sjarat²nja. Tjara mengeluarkan hukum sjasjar'y dan tjara pengambilan dalilnja. Burhan dan menghalathah.

Buku Wadajib :

1. Diktat ;
2. Menudju Kopemikiran filsafat ;
3. Assulam karangan Damanhury ;
4. Mantiq Taudjihy karangan Dr. Abul'ala Afify ;
5. Al Qathbu 'akal Sjamsijah ;

ILMU PERBANDINGAN AGAMA.

Bakalaureat :

- a. Introduksi : Introduksi tentang arti dan definisi agama ;
- b. Agama² besar jang hidup Mempeladjarl sedjarah ringkas dan pokok² adjaran dari agama² besar jang hidup : Madjusl, Hindu, Budha, Kong hu tju, Shinto, Jahudi, Kristen dan hindu bali.
- c. Perbandingan : Memperbandingkan pokok adjaran agama² besar tersebut dalam agama Islam.

- Buku Wadajib :**
1. Pertemuan agama² Dunia (terdjemahan Barus Siregar) karangan C. J. Bleeker ;
 2. Perkembangan fikiran terhadap Agama karangan Z. Arifin Abas ;
 3. Sedjarah Geredja karangan H. Berkhof dan I. H. Enkaar ;
 4. Geredja, sekte dan aliran² Modern ;

- Buku andjuran :**
1. Nabi Isa dalam Al Qur'an karangan Drs. Hasbullah Bakry.
 2. Nabi Muhammad dalam Bljbel karangan Drs. Hasbullah Bakry.
 3. A. Shoft Comparative History of Religion karangan T. H. Robinson.
 4. The Great Religions of the World karangan E. J. Jurri.
 5. The World's Religion karangan N. D. Anderson.
 6. Ensyepaedia of Religion and. Ethics.
 7. Encyclopaedia of Social Sciencoes.

DOKTORAL II :

1. Djurusan da'wah :

- a. Introduksi setjara historis tentang theology kristen ;
- b. Struktur Theology Kristen : Mempeladjarl doktrine tentang manusia dan dunia Tuhan, Trinty dan penebusan dosa ;
- c. Memperbandingkan doktrine² tersebut diatas dengan Islam ;

2. Geredja :

- a. Sedjarah Geredja : Mempeladjadi sedjarah geredja setjara ringkas, fungsi sakramen, dan sekte² besar ;
- b. Geredja di Indonesia : Mempeladjadi sedjarah dan perkembangan geredja Indonesia ; sekte² jang terdapat di Indonesia dan memperbandingkan kemandjauan tabligh Islam di Indonesia ;

- Buku Wadajib** :
1. Dekmatik Masa Kini karangan Dr. G. S. Van Hiftrik dan Ds B. J. Boland ;
 2. Islam dan Christian Theology karangan J. Windrow Sweetman ;
 3. Religion and the Christian Faith karangan Hendrik Kraemer ;
 4. Sedjarah geredja karangan H. Berkhof dan I. H. Enklaar ;
 5. Sedjarah Keradjaan Allah I karangan F. L. Bakker ;
 6. Sedjarah Keradjaan Allah II karangan J. H. Bavinck ;

- Buku andjuran** :
1. Proceeding of the IX th. International Congress for the History of Religion, Tokyo*), Compiled by japaneso Organizing Committoo for the IX th. International Congress for the history of Religion.
 2. Religions Studies in Japan karangan japaneso Association for Religions Studies ;
 3. Encyclopadia of Religion and Ethics *) ;
 4. Ensyelopadica of Social Scioncos *) ;

Djurusan Perbandingan Agama.

- a. Sedjarah dan Perkembangan Agama ;
Mempeladjadi sedjarah dan evolusi dari tingkat primitive sampai ketinggian paling sempurna dalam bentuk agama Islam.
- b. Masalah² berbagai agama :
Mempeladjadi berbagai masalah agama terutama jang berhubungan dengan the-ology dan metaphysics.
- c. Sedjarah ilmu perbandingan agama :
Mempeladjadi sedjarah ilmu perbandingan agama, baik dalam Islam maupun di barat, bahan²nja dan lain² sebagainya.

- Buku Wadajib** :
1. Spirit of Islam karangan Amoor Aii ;
 2. Comparative Religion karangan A. C. Bouquet ;
 3. Comparative Religion karangan E. O. James ;
 4. Religion and the Christian Faith karangan Hendrik Kraemer ;

- Buku andjuran** : 1. A. Short Comparative History of Religion karangan T. H. Robinson ;
2. Introduction to the History of Religion **)
 3. Civilization, Science and Religion karangan A. D. Ritchie ;
 4. The Religion of the World *) karangan Barton ;
 5. The World's Religion karangan N. D. Anderson ;
 6. Encyclopaedia of Religion and Ethics. *) ;
 7. Encyclopaedia of Social Sciences *) ;
 8. Al Fisal fil Mulal wal Ahwa' wan Nihil karangan Ibn Hazm ;

*) artikel² jang berhubungan

**) bagian² jang ada hubungannya.

Aliran² Kepertjajaan Bukan Agama.

DOKTORAL II :

Djurusan Perbandingan Agama :

A. Unsur² jang menimbulkan/mempengaruhinja :

1. Kepertjajaan purbakala (animisme) ;
2. Perkembangan agama Hindu di Indonesia ;
3. Budha di ..
4. Islam di ..
5. Pendjadjahan asing di Indonesia ;
6. Perkembangan agama Masehi di Indonesia ;
7. Pengaruh kemerdekaan Indonesia ;

B. Dasar dan tjorak aliran kepertjajaan :

1. Animisme ;
2. Hinduisme ;
3. Budhisme ;
4. Keislaman ;
5. Pertjampuran satu dengan jang lain ;

Buku Wadjib / andjuran

1. Encyclopaedie van Ned. Indie I-II karangan Mr. Dr. Paulus
 2. Agama Hindu karangan R. S. Sastroswignjo ;
 3. Buku² kebathinan penerbitan Tan Koen Swie ;
 4. Babad Tjirebon (primbon tulisan tangan) ;
 5. Darun Nafias (bahasa dan tulisan Melaju) ;
-

KANDIDAT :

- a. Pengertian da'wah :
Definisi da'wah dan beberapa pengertian/Definisi yang bertalian dengan da'wah (tabligh, irsjad, wa'du, pidato, nasehat, penerangan, publikasi dsb).
- b. Hukum berda'wah P
Nash² Al Qur'an/Hadits tentang da'wah (Makijah dan Madaniyah) dan pendapat pendapat para ulama' tentang hukum berda'wah.
- c. Faktor dalam da'wah :
Petugas da'wah, sasaran (objek) da'wah, metode/media/alat da'wah dan Idea/tjita/sisi yang dida'wahkan.
- d. Sedjarah da'wah Islamijah :
Djazirah Arab, Roma Timur (dikalangan orang Nasrani), Persia, India, Tiongkok (Zoroaster, Budhahisme dan Hinduisme), Afrika, Sepanyol dan Indonesia.
- e. Selajang pandang sedjarah da'wah agama Budha, Maseki dsb.

Buku Wadajib : 1. Hidajatul mursjidin karangan Sjech Ali Mahfudl.
2. The Preaching of Islam karangan Sir Thomas Arnold.

Buku andjuran : 1. The Vall of Islam karangan Said Ali.
2. Propaganda karangan Thomas H. Claire.
3. Beberapa buku tentang Wali Songo.

Ilmu Da'wah/ Al Chitobah.

DOKTORAL I :

Djurusan Da'wah :

- a. I. Sedjarah da'wah Islam :
 1. Islam sebagai agama dirintis abad 20 oleh Djamaluddin Al Afghani dan Muhammad Abduh ;
 2. Keputusan Konggres Alam Islami tentang da'wah di Palestina, Karachi dan Calro ;
- b. Sedjarah da'wah Islam di Indonesia :
- II. Al Chitobah (pidato) ;
 1. Definisi, lapangan dan tudjuan Al Chitobah ;
 2. Perkembangan seni pidato ;
 - a. Zaman Nabi² ; b. Zaman Islam ; c. Zaman pendjadjahan dan kemerdekaan Indonesia ;
 3. Tehnik pidato, terutama chutbah Djum'ah ;

III. Seni Da'wah :

1. Matjam² pendapat tentang tujuan da'wah :
2. Penjakit masyarakat manusia jang mendjadi objek da'wah ;
3. Sumber da'wah : a. Al Qur'an ; c. Sirah para pemimpin ;
b. As Sunah ; d. Kedjadian dalam hidup sehari² ;
4. Prinsip dan pokok² da'wah :
a. Alasan jang kuat ; c. adab jang tinggi ;
b. metode jang baik ; d. siasah jang bidjaksana ;
5. Sifat² petugas da'wah ;

DOKTORAL II :

Djurusan Da'wah :

- a. Empat elemen pokok dari totalitet pekerjaan da'wah ; idea, tenaga, media dan masa ;
- b. Idea dan tujuan Islam, da'wah dan Negara Republik Indonesia ;
- c. Kewadajiban dan sifat tenaga da'wah ;
- d. Media (mass-communication) ilmu pidato, pers dan public opinion ;
- e. Massa psychology ;
- f. Sedjarah da'wah di Indonesia ;

- Buku Wadajib** :
1. Hidajatul Mursjidin karangan Sjech Ali Mahfudl ;
 2. Al Wahjul Muhammady karangan Sjech Rasjid Ridla ;
 3. Tadhkiratul Dusah karangan Al Bahi Al Chuli ;
 4. Al Chitabah karangan Sjech Ali Mahfudl ;
 5. The Preaching of Islam karangan Sir Thomas Arnold ;
 6. Filsafat Ratu Dunia karangan Adinegoro ;

PUBLIZISTIK.

- a. Azas ilmu Publizistik ;
- b. Sedjarah Publizistik ;
- c. Supaja ada kebulatan, mahasiswa diwadjibkan mengikuti praktek pada harian² di Jogjakarta dan melihat museum Pers, Radya Pustaka, R. R. I dan Lokananta di Sala ;

- Buku Wadajib** :
1. Reuter Century karangan Graham Story ;
 2. Pulitzer karangan Irvin Noble ;
 3. Process and Effects of mass Communication karangan Wilbur Schram ;
 4. An Intoraduction to Journalism karangan Fraser Bond ;

- Buku andjuran** : 1. Sedjarah Perdjuaangan Surat Kabar ;
2. Andaikata saja seorang Belanda karangan Suwardi Surjaningrat ;

DOKTORALI :

- Djurusan Da'wah : a. Ilmu Publizistik ;
b. Sedjarah Publizistik ;

- Buku Wadjib** : a. Ilmu Publizistik :
1. Process and Effects of Mass Communication karangan Wilmur Scharm ;
2. An Introduction to Journalism karangan Eraser Bond ;
b. Sedjarah Pub'lizistik ;
1. Reuter Century karangan Graham Storey ;
2. Pulitzer karangan Irvin Noble ;
3. Freedom of the Press (UNESCO) ;
4. Free and Responsible Prees (Communication of the Freedom of the Press) ;

ACHLAK (ETHICA)

KANDIDAT :

- a. Kedudukan ethika drlam filsafat ;
b. Definisi ethika dan lapangannya ;
c. Definisi achlak dan tjara mendidiknja ;
d. Beberapa masalah jang mengenai ethika : perasaan achlak, (moral-sense), pendorong bathin (stimulant) dan tudjuan terachlr (summan-bonym) ;
e. Sumber² achlak ;
Pengaruh dalam (instlnst dan adat kebiasaan) dan Pengaruh luar (Lingkungan/milleu pembawaan dari orang tua, rumah tangga, sekolah dan kawan) ;
f. Sedjarah ethika : Junani, Nasrani, Islam dan zaman baru ;
g. Ethika dan perkembangannya di Indonesia ;

- Buku Wadjib** : 1. Studies in Muslim karangan Dwight M. Donaldson ;
2. A. Handbook of Christian karangan D. B. Adam ;
3. Al Achlaq karangan Prof. Dr. Achmad Amien ;
4. Al Ahuluq A ; Kamil karangan MA Djada Al Maula ;
5. Tarlchul Achlaq karangan Dr. Moch. Jusuf Musa ;

ILMU DJIWA SOSIAL.

DOKTORAL I-II :

Djurusan Da'wah :

Kullah ini menekankan pada aspek² theoritis dan praktis tentang Ilmu djiwa Sosial jang dapat dipergunakan untuk menelitti phenomena sosial psychologies. Lama kuliah dua semester :

1. Daser umum : seperti lapangan dan methode Ilmu djiwa Sosial, perbedaannja dengan Ilmu Djiwa dan Sosiologi umum, Interpretasi proses² sosialigasi, tindjau-nogenetis terhadap tingkah laku sosial, methode penjelidikan tingkah laku sosial pada anak² perkembangan tingkah laku itu dalam contact dan perkembangannja ketinggian jang lebih dewasa ;
2. Denamika kelompok ; dengan mengutamakan pendekatan dan tjara penelitian kelompok tekanan dan standarts kelompok, gerak dan tudjuan kelompok, per-bandingan² strukturil kelompok dan soal kepemimpinan.

Buku Wadajib :

1. Social Psychology karangan Newcomb,
2. Social Psychology karangan Sargent,

Buku andjuran :

1. Differential Psychology karangan A. Anastasi,
 2. Pattern of Culture karangan R. Benedict,
 3. Factor Analyse in the Study of Personality karangan J. C. Flanagan,
 4. The Neurotic Personality of our Time karangan K. Borney,
 5. Social Development in Young Childern karangan S. Isaacs,
 6. The Growth of the Mind karangan K. Koffka,
 7. A. Dynamic Theory of Personality karangan K. A. Lewin,
 8. Cooperation and Competation omong Primitive People karangan M. Mead,
 9. Ahandbook of Social Psychology karangan C. Murchison,
 10. Experimental Social Psychology karangan G. Murpy & T. M. New Comb,
 11. Leadership ondomintion karangan P. Pigors,
 12. The Psychology of Social Norms karangan M. Sherif,
 13. Behaviourism karangan J. B. Watson,
-

USHULUL BIDA' DAN SUNNAH.

DOKTORAL II :

Djurusannya Da'wah :

a. Muqaddimah :

Hadits² yang mengenai keasingan Islam. Bid'ah itu sesat, pengandjurannya harus berpedoman dengan Nabi Muhammad s a w. dan shahabat²nja. Keterangan aja „Al jauma akimaltu lakum dinakum”

b. Pembahasan usul² dan qaidah dalam bid'ah :

Arti bid'ah menurut bahasa dan istilah. Ta'rief²nja menurut golongan pertama dan kedua, Tindjauan terhadap kedua golongan tersebut.

c. Sunnah :

Arti sunnah menurut bahasa dan istilah. Pembagian sunnah kepada fi'ilijah dan tarkijah menurut mazhab empat dan kesimpulan tindjauannya. Penjelidikan dan pembahasan mengenai hadits : „Man ahdas fi amrina hadza ma'aisa fa huwa raddun” dan qadah² umum yang diambil dari padanja.

d. Pembagian Bid'ah ditindjau dari beberapa djurusan :

1. Mengandung empat tjara bagian²nja 2 Bid'ah haqiqah ada empat bagian dan idhafiah ada sepuluh bagian. 3. Bid'ah 'amaliah dan i'tiqadiyah 4. Pandangan dari keadaan, masa dan tempat 5. Bid'ah kulijah dan dju'ijah. 6. Bid'ah adalah 'Ibdaha.

e. Pembagian Bid'ah menurut ahli fiqih :

Bid'ah wadjiyah, sebab² kesalah, mandubah, muharomah, makruhah, dan pendapat² ulama tentang pembagian bid'ah.

f. Perbedaan bid'ah dan mashalih mursalah :

Mashalih mursalah, sebab kesalah pshaman bid'ah yang dikira mashalih mursalah dan sebaliknya. Tertjelanja bid'ah dari djurusannya Al Qur'an, hadits² dan tindjauan akal fikiran

Keterangan hadits :

Kulu bid'ah dhalalah chilafa antara ulama' mengenai bid'ah menurut sjara keragu-raguan atas hadits tersebut djawaban²nja. Sjarat menggunakan hadi dhahif dan pembahasan hadits „Marahoul must imuna hasanan fahuwa hasnun” Hukum² bid'ah menurut dua golongan dan dengan arti siksaan.

Buku Wadji :

Al Ibada fi madrail bida' karangan Aly Mahfudl.

SOSIOLOGI AGAMA.

DOKTORAL I :

Djurusan Perbandingan Agama :
Sosiologi Ibnu Chaldun.

Buku Wadajib :

Muqaddimah karangan Abd. Al Rahman Ibnu Chaldun.

Buku andjuran :

1. The Social Structure of Islam karangan Reben Levy.
2. Sociology of Religion karangan Joachim Wach.
3. Essajs in Sociology (part III) karangan Max Weber (tr. od. with an ition H. H. Gerth & C. Wright Milals).
4. Encyclopadia of Social Seiences (artikel² jang berhubungan).

TASAWWUF.

Bakalaureat :

Muqaddimah tentang asal kata tasawwuf. Mabadittasawwuf. Adabiddunijah 'ri-fah. Attaqwa. Aljaqion wattasdieq. Alichlas wannijah. Aththo' Ah wadah. Alwara'u wazzuhd. Alqana'ah watawaki. Ashshabru warridla. Tahziachlaq. Alchauf warradja dan attaubah.

Buku Wadajib :

1. Salalfmi fudjala 'ala Hidjatil Adz kin karangan Moch. Nawawi.
2. Kijafutul atqin wa Mindadjul Ashfia karangan Sajid Bakri.

Buku andjuran :

1. Al Risalah Al Qusjairijah karangan Abilqosim Al Qusjairy.
2. Adabuddunja waddien karangan Abil Hasan Al Mawardi.
3. Al Tashawwuf Al 'As'ary karangan Dr. Hamka.

ILMU DJIWA.

Propadeuse :

Subjek (maudlu) Ilmu djiwa defihisi, sedjarah perkembangan / pertumbuhan (methode) penjelidikan tudjuan/maksud mempeladjadi, lapangan (bidang perhubungannya dengan ilmu² jang lain. Aliran² dalam Ilmu djiwa. Tebehaviour dan pendorong motive Perasaan (ihsas/jang berhubungan dengan Perasaan hati (feeling) dan emotion.

Buku Wadajib :

1. Foundation of Psychology karangan Boring. Langeveld and weld.
2. Psychology karangan Woodworth and Marquis.

KANDIDAT :

Tanggapan (pereceptiah). Berfikir dan mengingat. Kemauan. Ketjerdikan (gence). dan watak (personality).

1. Mabadi mln nafsl 'ammi karangan Dr. Jusuf Murad.
2. Ustul mln nafsu karangan Dr. Ahmad Izzat Radjih.

BAHASA INGGRIS.

Propaedeuse :

- a. Conversation and idioems.
- b. Pronunciation.
- c. Structure.
- d. Comprehension.

Buku Wadajib :

1. Conversation cards dari Pilot Project Salatiga.
2. Improve your English by Michael West.
3. Essential Idiom in English by CI Robert J. Dixon.
4. Pfonunciation of Exercise English by Clarey and Dixon.
5. The Pronunciation of American Engglsh by Betty J. Wallace.
6. Living in English Structure by W. Stannard Allen.
7. Exercises in Comprehension and Expression by C. C. Harris.
8. Batjaan pendek jang bersifat umum.

KANDIDAT :

- a. Conversation and idiom.
- b. Structure.
- c. Comprehension.

Buku Wadajib :

1. Conversation your by Michael West.
2. Essential Idioms in English by Robert J. Dixon
3. Engg'ish Idiom by W. Mc Mordic.
4. The Pronuncition of American English by Bhetty J. Wallace.

5. *Idwing English Speech* by W. Stannerd Allen.
6. *Exercise in Comprehension and Expreccion* by C. C. Harris.
7. *Living English Structure* by W. Stanmard Allen.
8. *Batjaan jang mengenai Agama Islam dan batjaan jang bersifat umum.*

SOSIOLOGI.

KANDIDAT :

- a. **Pengertian Sosiologi :**
Nilai² prakteknja, sasaran, tjara penjelidikannja dan perkembangannja.
- b. **Manusia sebagai macluk sosial.**
bakat sosial manusia perkembangan pribadi manusia dan masjarakat.
- c. **Proses Sosial**
Kerdja sama persaingan dan persengketaan.
- d. **Struktur sosial**
Theori golongan kehidupan kota desa dan masa.
- e. **Faktuur jang banjak pengaruhnja terhadap hidup kemasjarakatan.**
ketertiban sosial organisasi, ekonomi technik dan kebudajaan.
- f. **Lembaga² Sosial :**
Lembaga sosial Ekonomi Pemerintahan, keagamaan keluarga.
- g. **Perubahan sosial :**
Unsur² statika, dinamika gerak masjarakat, dan revolusi Indonesia krisis, masjarakat Polttik sosial. Hal² diskusi terplimpin tiap bulan sekali tentang hal² jang diterangkan.

Buku Wadjib :

Sosiologi (1954) karangan Emeri S.P. Bagardus. **A. Hendbook of sostiology (1953)** karangan Orgbun & Nimkoff. **Sociology, bersamaan (1949)** karangan Mr. J. Bierens de Haan **Sociology, Begrippen (1947)** karangan Prof. Dr. P. J. Bouman. **Sosiologi Psychologie (1948)** karangan Prof. Dr. G. A. Mannicke.

Buku andjuran :

1. **Sostology perkembangan dan methode** karangan Mr. J. Bierren De Haan.
2. **Ilmu masjarakat umum** karangan Prof. Dr. P. J. Bouman.
3. **Individu dan masjarakat** karangan Dr. A. Jysen

Djakarta, 5 Oktober 1968
Dinas P. T. AS, DITPERTA Dep.
A g a m a
D J A K A R T A

KEPUTUSAN.

**Musjawarah Kerdja Direktorat Perguruan Tinggi
Agama Direktorat Djenderal Bimbingan Masyarakat
Islam Departemen Agama di Tjiloto.**

BISMILLAHIRRAHMANIRRAHIM.

Musjawarah kerdja Direktorat Perguruan Tinggi Agama, Direktorat Djenderal Bimbingan masyarakat Islam Departemen Agama yang diselenggarakan pada tanggal 10 Agustus 1970 s/d 15 Agustus 1970 di Tjiloto yang dihadiri oleh Rektor dan Dekan Fakultas I.A.I.N seluruh Indonesia serta pimpinan Perguruan Tinggi Agama Swasta (P. T. A. S.) dan para ahli yang diundang, setelah :

- Memperhatikan** :
1. Sambutan Bapak Menteri Agama K. H. Moh. Dachlan pada Pembukaan Musjawarah Kerdja.
 2. Pidato Bapak Sekretaris Djenderal Departemen Agama Brigjen A. Hafiluddin Djojohadikoesoemo dengan judul :
„Perbaikan struktur organisasi dan management di Departemen Agama“
 3. Pidato Pendjelasan dari Bapak Direktur Djenderal Bimbingan Masyarakat Islam, H. Rus'an dengan judul :
„Strategi Perguruan Tinggi Agama dalam lingkungan Dirdjen Bimas Islam“

- Membahas** :
- Prasaran-prasaran :
1. Bapak Dr. A. Mukti Ali Wakil Rektor I I. A. I. N. Sunan Kalidjogo dengan judul :
„Peningkatan Mutu dan Kurikulum I.A.I.N.“
 2. Bapak Prof Dr Ir. Bachtiar Riva'i, Direktur Djenderal Pendidikan Departemen P. & K. dengan judul :
„Islam dan pembaharuan, renungan untuk Pendidikan Islam dalam menudju Modernisasi Indonesia“
 3. Bapak Kusnadi Hardjasoemantri S.H. Direktur Pendidikan Tinggi Departemen P. & K. dengan judul :
„Kerdja sama antara Pendidikan Tinggi Umum dan Perguruan Tinggi Agama“
 4. Dr. Zaklah Daradjat, Kepala Dinas I Ditperta, dengan judul :
„Pembinaan Kurikulum I.A.I.N.“
 5. Bapak Prof. Dr. H. Rasjidi Guru Besar pada Fakultas Hukum Universitas Indonesia, dengan judul :
„Perbaikan Mutu I.A.I.N.“

- Mendengar** : 1. Penjelasan Kepala² Biro Departemen Agama :
- a. Bapak Abdul Kadir Kepala Biro Keuangan.
 - b. Bapak H. Mc. Cholid S. H., Kepala Biro Organisasi dan Personil.
 - c. Bapak Imam Sudjito B. A., Kepala Inspektorat Keuangan.
2. Pemandangan Umum dari Rektor I.A.I.N. :
- a. Bapak Drs. H. Ismail Muhammadsjah (Ismuha), Rektor I.A.I.N. Ar-Raniry Banda Atjeh.
 - b. Bapak Prof. H. Mahmud Junus, Rektor I.A.I.N. Imam Bondjol Padang, jang disampaikan oleh Bapak Riva'i Junus
 - c. Bapak K. H. A. Manaf, Rektor I.A.I.N. Sultan Thaha Saifuddin Djambi.
 - d. Bapak K. H. Zainal Abidin Fikri, Rektor I.A.I.N. Raden Fatah Palembang
 - e. Bapak Muchtar Hasan S. H., Pd. Rektor I.A.I.N. Raden Intan Tandjung Karang.
 - f. Bapak Prof. Thoha Jahja Omar M. A. Ketua Presidium I.A.I.N. Sjarif Hidajatullah Djakarta.
 - g. Bapak Prof. K. H. A. Musaddad Rektor I.A.I.N. Sunan Gunung Djati Bandung.
 - h. Bapak K. H. Zubair Rektor I.A.I.N. Wallsongo.
 - i. Bapak Prof. R. H. A. Soenarjo S. H., Rektor I.A.I.N. Sunan Kalidjaga Jogjakarta
 - j. Bapak Prof. Tgk. Ismail Jakub M.A., S. H. Rektor I.A.I.N. Sunan Ampel Surabaya.
 - k. Bapak Zafril Zamzam Rektor I.A.I.N. Antasari Bandjar-masin.
 - l. Bapak Drs. H. Muhjiddin Zain, Rektor I.A.I.N. Alaud-din Makassar.
3. Sumbangan pikiran dari :
- a. Bapak Kolonel Irawan Kepala Pusroh Islam Angkatan Darat.
 - b. Bapak Usman Raliby Dosen Pendidikan Agama Islam pada Universitas Indonesia Djakarta

Memerhatikan pula : Pembahasan² dalam sidang² Komis : :

1. Komisi A (Fakultas Adab).
2. .. B (Fakultas Dakwah).
3. .. C (Fakultas Sjari'ah).
4. .. D (Fakultas Tarbijah).
5. .. E (Fakultas Ushuluddin).
6. .. F C h u s u s.

Memutuskan : Menerima dan mengesahkan Hasil Perumusan Komisi² tersebut terlampir jang meliputi :

- I. Peningkatan Mutu I.A.I.N. (Komisi F Khusus).
- II. Pembinaan Kurikulum.
 1. Fakultas Adab (Komisi A).
 2. .. Dakwah (.. B).
 3. .. Sjari'ah (.. C).
 4. .. Tarbljah (.. D).
 5. .. Ushuluddin (.. E).

Tjiloto, 15 Agustus 1970

Medan Musjawarah Kerdja

Direktorat Perguruan Tinggi Agama Direktorat Djenderal Bimas Islam Dep Agama

Pimpinan Sidang :

Ketua,

Sekretaris,

(Dr. Zakiah Deradjat)

(Drs. Usman Said)

KEPUTUSAN

Sidang Komisi A (Fakultas Adab)

Sidang Komisi A (Fakultas Adab) dalam Musjawarah Kerdja Direktorat Perguruan Tinggi Agama Departemen Agama yang diselenggarakan di Tjiloto pada tanggal 10 s. d. 15 Agustus 1970 yang dihadiri oleh Dekan² Fakultas Adab dan para peserta Komisi, setelah mendengar pendapat² dan saran² dari seluruh anggota Komisi mengambil keputusan tentang rentjana kurikulum sebagai berikut :

RENTJANA KURIKULUM.

Fakultas Adab Institut Agama Islam Negeri

I. Tujuan :

Membentuk sardjana yang bertakwa kepada Alloh s.w.t. yang ahli dalam bidang sastra, sedjarah dan kebudayaan Islam.

II. Djurusan :

Untuk mentjapai tujuan tersebut diatas perlu diperlukan djurusan² sebagai berikut :

1. Djurusan sastra Arab, untuk menjiapkan tenaga ahli dalam bidang bahasa dan sastra Arab.
2. Djurusan Sedjarah dan Kebudayaan Islam, untuk menjiapkan tenaga ahli dalam bidang sedjarah dan kebudayaan Islam.

III. Tugas dan lapangan kerdja :

1. Membina dan menumbuhkan karya² yang bernafaskan Islam dalam lapangan kesenian dan kebudayaan serta penggalan sedjarah Islam.
2. Mengisi djabat² sebagai berikut
 - a. Pedjabat² dalam lingkungan Departemen Agama terutama Direktorat Perguruan Tinggi Agama dan Direktorat Penerangan Agama dari pusat sampai daerah².
 - b. Dosen² dan pedjabat pada I.A.I.N. dan Perguruan² Tinggi lainnja.
 - c. Pedjabat² dalam Lembaga reserch, Kebudayaan dan lain² yang memerlukan.

IV. Kurikulum :

Fakultas Adab mempunyai dua djurusan, yakni djurusan sastra Arab dan djurusan sedjarah dan kebudayaan Islam.

Djurusan² tersebut dimulai dari tingkat propædouse atau pada tingkat doktoral menurut kebidaksanaan I.A.I.N.² masing².

Untuk itu diadjukan dua buah rentjana kamisi A. kurikulum :

- a. rentjana Kurikulum untuk djurusan jang dimulai dari tingkat doktoral sebagai hasil musjawarah dalam sidang Komisi A (lampiran 1).
- b. rentjana Kurikulum untuk djurusan jang dimulai dari tingkat propaedeutik jang diadjudkan oleh Fakultas Adab I.A.I.N. Djakarta (lampiran 2).

Demikianlah keputusan² jang diambil dalam sidang Komisi A (Fakultas Adab) tentang rentjana kurikulum Fakultas Adab dalam musjawarah Kerdjaa Direktorat Perguruan Tinggi Agama Departemen Agama jang diselenggarakan di Tjiloto, Tjiandjur.

K e t u a,

ttd.

Prof. H. Bustami A. Gani

Tjiloto, 15 Agustus 1970

Sekretaris,

ttd.

(R o f i i)

A n g g a u t a :

- | | |
|-------------------------|-------------------------------|
| 1. Ahmad Sumardi | (Fakultas Adab Sunan Ampel) |
| 2. Izudin M | (" " Imam Bondjol) |
| 3. H. Mustafa M. Nuri | (" " Alauddin) |
| 4. Chozin Sirodj | (" " Sunan Kalidjogo) |
| 5. Wadjiz Anwar | (" " " ") |
| 6. A. Karim Halim | (" " Sjarif Hidajatullah) |
| 7. Abd. Hafish Ds. | (" " " ") |
| 8. M. Thojib Abdulkadir | (Ditperta Djakarta). |

Lampiran I A.

A. Pokok (U'djian)

Tingkat I, II, III.

1. Insja / Chathabah
2. Tardjamah
3. Nahwu / Sharaf
4. Balaghah

5. Tarich Adab
6. Muchalaah / Nusus Adabiah
7. Tafsir
8. Hadist
9. Sedjarah/Kebudajaan Indonesia
10. Sedjarah / Kebudajaan Islam.

e n t i n g

1. Tauhid
2. Fikih / Usul Fikih
3. Achlak/Tasawuf
4. Filsafat/Mantiq
5. Antropologie / Sosiologie
6. Bahasa Indonesia
7. Bahasa Inggris
8. Sedjarah Umum

e l e n g k a p (Testiminium).

1. Falsafah Negara
2. Qowaid Imla/Chat
3. Djurnalistik
4. Methode Research

. Tingkat Doktoral

1 Djurusan sastra Arab

- | | |
|--------------------|--------------------|
| 1. Agama | 6. An Naqdul Adabi |
| 2. Insja/Tardjamah | 7. Fiqh Lughah |
| 3. Nusus Adabijah | 8. Adab Muqaron |
| 4. Nahwu/Sharaf | 9. Arudi & Rowafie |
| 5. Tarich Adab | 10. Maktabah |

. Djurusan sedjarah & kebudajaan Islam.

- | | |
|------------------------------|--|
| 1. Agama | 6. Sedjarah/Kebudajaan Islam di Indonesia |
| 2. Bahasa Arab | 7. Sedjarah Perkembangan Pemikiran dalam Islam |
| 3. Ilmu Sedjarah | 8. Orientalisme |
| 4. Falsafah Sedjarah | 9. Historoografi |
| 5. Sedjarah/Kebudajaan Islam | 10. Archeologie |

A. Extra Kurikulum

1. Methode Research
2. Ulumul Qur'an
3. I'djazul Qur'an
4. Praktek ibadah
5. Tilawatul Qur'an
6. Prakticum Chotobah
7. Bahasa Inggris

B. Kelembagaan

1. Lembaga Sastra Arab
2. Lembaga Sedjarah Islam

C. Pemetjahan Mata Kuliah dan penentuan mata udjian diserahkan kepada kebijaksanaan I.A.I.N. masing².

Tjiloto, 15 Agustus 1970.

Daftar Mata Kuliah Djurusan Sastera Arab.

No.	MATA KULIAH	TINGKAT					Keterangan
		I	II	III	IV	V	
	Fokok (Udjian)						
1.	Insja / Chotobah	2	2	2	2	2	1. Balaghah sampai tk. III, sedang tk. Doktorat adalah Naqdu wal Balaghah. 2. Agama, terdiri dari Fiqh sampai tk. III dan Tauhid sampai tk. II.
2.	Adab wa Nushus	2	2	2	2	2	
3.	Mahfudzat	2	2	2	-	-	
4.	Nahwu/Shoraf	2	2	2	2	2	
5.	Falaghah / An Naqdu	2	2	2	2	2	
6.	Tarich Adab	2	2	2	-	-	
7.	Al Arudl	-	-	-	2	2	
8.	Adab Hadist	-	-	-	2	2	
9.	Annaqdul Adabi	-	-	-	2	2	
10.	Fiqhulughah	-	-	-	2	2	
11.	Al Adabul Chorbi	-	-	-	-	2	
	Penting						
12.	Tafsir	2	2	2	-	-	
13.	Hadist	2	2	2	-	-	
14.	Agama (Fiqh, Tauhid)	4	2	2	-	-	
15.	Achlaq	2	-	-	-	-	
16.	Sedjarah Kebudayaan Islam	2	2	2	-	-	
17.	Tasawuf	-	2	-	-	-	
18.	Falsafah	-	2	2	-	-	
19.	Tariah Maktabah	-	-	-	2	2	
20.	Ilmu Pendidikan	-	-	-	2	2	
21.	Sedjarah Kebudayaan Indonesia	2	-	-	-	-	
22.	Publisistik / Djurnalistik	-	2	-	-	-	
	Pelengkap (Testimonium)						
23.	Tadjwid	1	-	-	-	-	
24.	Bahasa Indonesia	2	2	-	-	-	
25.	Bahasa Inggris	2	2	2	-	-	
26.	Falsafah Negara	-	-	2	-	-	
27.	Thoriqoh Bahsti	-	-	2	2	-	
D J U M L A H		31	30	28	22	22	

Daftar Mata Kuliah Jurusan Sedjarah & Kebudayaan Islam

No.	MATA KULIAH	TINGKAT					Keterangan
		I	II	III	IV	V	
	Pokok						
1.	Ilmu / teori sedjarah	-	-	2	-	-	1. Nahwu/Shorof diberikan tk. I, III, sedang Balaghah mulai tk. III sampai tk. V. 2. Fiqh diberikan sampai tk. III, sedang Tauhid sampai tk. II.
2.	Falsafah Sedjarah Islam	-	-	-	2	2	
3.	Sedjarah Islam	4	4	4	2	2	
4.	Sedjarah Keb./Kesenian Islam	-	-	-	2	2	
5.	Sedjarah Filsafat Islam	-	2	2	-	-	
6.	Sedj. Perk. Pik. Islam/Mazh	-	-	-	2	2	
7.	Sedjarah II. Politik/Islam	-	-	2	-	-	
8.	Sedjarah Ind. & Keb. Nja./Islam di Indonesia.	4	4	2	2	2	
9.	Sedjarah Dunia	2	2	-	-	-	
	Penting (Tentamen)						
10.	Nahwu Shorof/Balaghah	2	2	2	2	2	
11.	Abab Nushus / Insja (Tardj)	2	2	2	2	2	
12.	Tarich Adab	2	2	2	2	2	
13.	Fiqh/Tauhid/Dogm. Islam	4	2	2	2	2	
14.	Tafsir/Hadist	2	2	2	-	-	
15.	Soslologi	2	2	2	-	-	
16.	Antropologle	2	2	-	-	-	
17.	Orientalisme	-	-	-	2	2	
18.	Metode Research/Seminar	-	-	-	2	2	
	Pelengkap (Testimonium)						
19.	Bahasa Indonesia	2	2	-	-	-	
20.	Bahasa Inggris	2	2	2	-	-	
21.	Filsafat Negara	-	-	2	-	-	
22.	Thoriqoh Bahtsi	-	-	2	2	-	
D J U M L A H		30	30	30	24	22	

Kesimpulan Sidang² Komisi B (Fakultas Ushuluddin).

I. Tujuan Fakultas Ushuluddin :

Membentuk sardjana jang bertaqwa kepada Allah s.w.t. jang menguasai pengetahuan Agama Islam dalam bidang kepertjajaan.

II. Untuk mentjapai tudjuan diatas, perlu dibuka djurusan² sbb :

- a. Aqidah/Theologi, untuk menjlapkan tenaga ahli dalam bidang Aqidah Islamiyah dan kepertjajaan² lain
- b. Perbandingan Agama, untuk menjlapkan tenaga jang mampu memperbandingkan antara kepertjajaan Islam dan kepertjajaan Agama² lain.
- c. Filsafat Islam, untuk menjlapkan tenaga ahli dalam bidang filsafat.

III Lapangan kerdja jang mungkin ditempati oleh lulusan Fakultas ini adalah sbb :

- a. Pembina ummat jang bertugas menjempurnakan dan meluruskan kejakinan dalam masjarakat ;
- b. Pedjabat² pada Kantor Urusan Agama dari Pusat sampai ke Daerah ;
- c. Dosen² dan Pedjabat² dalam lingkungan Perguruan Tinggi ;
- d. Pedjabat² pada Direktorat Perguruan Tinggi dari Pusat sampai ke Daerah ;
- e. Pedjabat² pada Instansi lain jang membutuhkan ;

IV. A. Kurikulum tingkat Sardjana Muda (Tk. I - II - III)

- a. Pokok :
 1. Tafsir
 2. Hadist.
 3. Ilmu Alam.
 4. Perbandingan Agama.
 5. Filsafat.
 6. Bahasa Arab.
- b. Penting :
 1. Achlak.
 2. Tasauf.
 3. Fiqih.
 4. Sedjarah dan Kebudajaan Islam.
 5. Falsafah Negara
 6. Mantiq.
 7. Bahasa Inggris.
 8. Sosiologi.
 9. Ilmu Djiwa.
 10. Ilmu Da'wah.

c. Pelengkap : 1. Methodologi Research. 2. Antropologi. 3. Bhs. Indonesia

B. Kurikulum tingkat Doktoral (Tk. IV - V).

1. Djurusan Aqidah/Theologi :

1. Tafsir.
2. Hadist.
3. Perbandingan Aliran Aqidah Islam.
4. Ushulul Bida' was sunan.
5. Perkembangan Theologi.
6. Perbandingan Theologi Islam dan Agama² lain.
7. Filsafat Agama.
8. Aliran Kepertjajaan dan Kebatinan dalam masyarakat.
9. Aliran Modern dalam Islam.
10. Ilmu Da'wah.
11. Ilmu Djiwa Agama.
12. Sosiologi Agama.
13. Orientalisme.

2. Djurusan Perbandingan Agama :

1. Tafsir.
2. Hadist.
3. Methode Perbandingan Agama.
4. Perbandingan Agama Islam dengan Agama² lain.
5. Filsafat Agama.
6. Sosiologi Agama.
7. Ilmu Djiwa Agama.
8. Aliran Modern dalam Islam.
9. Ilmu Da'wah.
10. Orientalisme.

3. Djurusan Filsafat Islam :

1. Tafsir.
2. Hadist.
3. Filsafat Islam.
4. Filsafat Umum.
5. Filsafat Agama.
6. Filsafat Achlak.
7. Mysticism.
8. Aliran² Tasauf.
9. Ilmu Djiwa Agama.
10. Aliran Kepertjajaan dan Kebatinan dalam masyarakat.
11. Aliran Modern dalam Islam.
12. Orientalisme.

C. Perintjan/syllabus dan pembagian djam diserahkan kepada masing² Fakultas menurut kondisi setempat.

V. Aplikasi Bahasa Arab dan Inggris : Untuk seluruh jurusan.

VI. Extra Kurikuler :

- a. Membentuk lembaga Diskusi jang akan membahas masalah² Aqidah dan Keper-tajaan jang hidup dalam masyarakat dengan sistim Seminar.
- b. Penelitian (Research).

VII. Tjatatatan :

- a. Diandjurkan kepada Mahasiswa² tk. II untuk dilatih membuat paper.
- b. Apabila belum dimungkinkan dibukanya Fak. Da'wah pada sesuatu I.A.I.N. maka Djurusan Da'wah tetap diasuh oleh Fak Ushuluddin.
- c. Untuk mengatasi kekurangan tenaga dosen didalam mata-kuliah² tertentu, di-usulkan agar Diperta :
 1. Dapat mendatangkan dosen terbang untuk mata kuliah tersebut ;
 2. Dapat mentjetak tenaga dosen dari I.A.I.N. jbs. untuk memperoleh ke-ahlian dalam mata kuliah tersebut. dengan djalan up. grading.
 3. Dapat memberi persetujuan kepada Fakultas untuk mengganti dengan mata kuliah lain jang serasi.

Tjlloto, 15 Agustus 1970
Sidang Komisi I.

Sjarif Hidajatullah Djakarta :

- | | |
|----------------------------|---------------------------------|
| 1. Drs. H. Kafrawi M. A. | Sjarif Hidajatullah Djakarta. |
| 2. Drs. A. E. Partosentono | " " " |
| 3. Zaini Dachlan M. A. | " " " |
| 4. A. Daudy M. A. | Ar - Raniry Banda Atjeh. |
| 5. Drs. Farichln Humaidi | Sunan Gunung Djati Bandung. |
| 6. Drs. Umar Sjihab | Alauddin Makassar. |
| 7. Baharuddin Sjarif M. A. | Imam Bondjol Padang Pandjang. |
| 8. Drs. A. Muin Umar | Sunan Kalidjaga Jogjakarta. |
| 9. Drs. Rachmat Djatmika | Sunan Ampel Surabaya. |
| 10. K.H Machfudz An. | " " " |
| 11. H. A. W. Sja'roni | Antasari Amuntai. |
| 12. K. M. Rozali | Sultan Thaha Sjaetuddin Djambi. |
| 13. Dr. Harun Nasution | Sjarif Hidajatullah Djakarta. |
| 14. Drs. Letkol Djambari | Pusrah Islam A.U.R.I. Djakarta. |
| 15. Drs. Muslim Mahja | Raden Intan Tandjungkarang. |
| 16. K. H. Madani | Raden Patah Palembang. |
| 17. Drs. Muh Afifuddin | Sunan Ampel Malang. |
-

Keputusan Komisi „C” Sjari’ah.

Komisi „C” /Sjari’ah pada Musjawarah Kerdja Direktorat Perguruan Tinggi Agama Departemen Agama pada tanggal 10 sampai dengan tanggal 15 Agustus 1970, tentang Periode memutuskan Kurikulum I.A.I.N di Tjiloto, Puntjak setelah ;

- I. Mendengar :
1. Amanat Menteri Agama R. I. K. H. Moh. Dahlan.
 2. Amanat Direktur Djenderal Bimbingan Masyarakat Islam H. Rus’an.
 3. Prasaran Direktur Djenderal Pendidikan Departemen P.&K. Prof. Dr. Ir. Bachtiar Rifai dengan djudul Islam dan Pembangunan.
 4. Prasaran Direktur Pendidikan Tinggi Direktorat Djenderal Pendidikan Departemen P. & K Koesnadi Hardjosoemantri S H.
 5. Dr. Zakiah Daradjat Direktorat Perguruan Tinggi Agama Departemen Agama dengan djudul Pembinaan Kurikulum I.A.I.N.
 6. Dr. A. Mukti Ali wk. Rektor I.A.I.N. Sunan Kalidjaga dengan djudul Peningkatan Mutu I.A.I.N. dan pemrasaran lain²nja.
- II. Memperhatikan pendapat² para Rektor I.A.I.N. seluruh Indonesia dalam pemandangan umum, dan usul²/saran² dari para anggauta Komisi „C” /Sjari’ah dalam 4 (empat) kali persidangan.

MEMUTUSKAN :

- I. **Tudjuan** : Membentuk Sardjana jang bertaqwa kepada Allah s w.t. Menguasai pengetahuan Agama Islam terutama dalam bidang Hukum.
- II **Djurusan** : Untuk mentjapai tudjuan tersebut perlu dibuka djurusan-djurusan pada Doktoral sbb. :
 1. **Djurusan Tafsir** : Untuk menjtapatkan tenaga ahli dalam bidang Tafsir.
 2. **Djurusan Hadist** : Untuk menjtapatkan tenaga ahli dalam bidang Hadist.
 3. **Djurusan Fiqh** : Untuk menjtapatkan tenaga ahli dalam bidang Fiqh.
 4. **Djurusan Qodlo** : Untuk menjtapatkan tenaga ahli dalam bidang Tata Hukum dan Peradilan Islam.
- III. **Tugas dan lapangan kerdja** :

Lulusan Fakultas Sjari'ah disiapkan untuk :

 - a. Mengusahakan supaja adjaran² Islam mendjadi way of life bagi tiap² pribadi Muslim.
 - b. Mengisi lapangan kerdja dalam instansi Pemerintah/Lembaga² Swasta a. l. :
 1. Pedjabat² dalam lingkungan Departemen Agama terutama pada Direktorat² Peradilan Agama, Urusan Agama, Perguruan Tinggi Agama dari Pusat sampai ke Daerah².
 2. Dosen² dan Pedjabat² dalam lingkungan I.A.I.N. dan Perguruan² Tinggi lainnja.
 3. Pedjabat² pada Instansi lain jang membutuhkan.
- IV. **Pengelompokan/kategorisasi mata kuliah** :
 1. **Pokok** : Jaitu mata kuliah jang mendjadi tertjapainja tudjuan Fakultas Sjari'ah.
 2. **Penting** : Jaitu mata kuliah jang membantu tertjapainja tudjuan Fakultas Sjari'ah.
 3. **Pelengkap** : Jaitu mata kuliah jang melengkapi tertjapainja tudjuan Fakultas Sjari'ah.
- V. **Kurikulum** :
 - A. **Tingkat Bakaloreat/Sardjana Muda** :
 - Pokok 1. Tafsir :
 - a. Pengantar Ilmu Tafsir.
 - b. Tafsir Ajatil Ahkam.

2. Hadist : a. Pengantar Ilmu Hadist. b. Hadist Ahkam.
3. Fiqh : a. ibadat. c. Muamalat.
b. Munakahat. d. Djinajat
4. Ushul Fiqh.
5. Bahasa Arab.

- Penting** :
1. Tauhid.
 2. Sedjarah/Kebudayaan Islam.
 3. P. I. H. / P. T. H. I.
 4. Asas² Hukum Pidana.
 5. Tatanegara.
 6. Perdata.
 7. Dagang.
 8. Agraria.
 9. Adat.
 10. Hukum Adat.

- Pelengkap** :
1. Falsafah Negara.
 2. Ilmu Falak
 3. Mantiq.
 4. Sosilogi/Ilmu Djiwa Masjarakat
 5. Bahasa Inggris.
 6. Capita Selecta :
 - a Ilmu Kesedjahteraan Keluarga.
 - b. Ilmu Djiwa Agama
 - c Ilmu Da'wah.
 - d Administrasi.

3. Tingkat Doktoral / Sardjana

1. Untuk tingkat doktoral pengelompokan mata kuliah diserahkan kebidaksanaan Fakultas masing².

2. Mata kuliah terdiri dari

a. Djurusan Tafsir :

1. Tafsir Al-Qur'an : dokt 1/11
2. Uloomul Qur'an : .. 1/11
3. Ma'anil Qur'an : .. 1/11.

4. Ilmu Qiraat ; dokt. I.
5. Filsafat Al-Qur'an ; .. II.
6. Hadist Ahkam ; .. I/II.
7. F i q h ; .. I/II.
8. Bahasa Arab ; .. I.
9. Orientalisme ; .. I.
10. Hukum Pidana ; .. I.
11. Hukum Perdata ; .. I.
12. Filsafat Islam ; .. II.
13. Membahas kitab² Tafsir
(Madzahibut tafsir) ; dokt. II.

b Djurusan Hadist :

1. Hadist ; dokt. I/II.
2. Ulumul Hadist ; .. I/II.
3. Ma'anil Hadist ; .. I/II.
4. Ridjalul Hadist ; .. I.
5. Tafsir Ahkam ; .. I/II.
- 6 F i q h ; .. I/II.
7. Bahasa Arab ; .. I.
8. Orientalisme ; .. I.
9. Hukum Pidana ; .. I.
10. Hukum Perdata ; .. I.
11. Memb. Kitab² Hadist ; .. II.
12. Filsafat Islam ; .. II.

c. Djurusan Fiqh :

1. F i q h ; dokt. I/II.
2. Ushul Fiqh ; .. I/II.
3. Tafsir Ahkam ; .. I/II.
4. Hadist Ahkam ; .. I/II.
5. Tarich Tasjri' ; .. I.
6. Hikmatut Tasjri'
wafalsafatuh ; .. II.
7. Muqaranat²ul Mad-
sahib ; .. I/II.

8. Bahasa Arab ; dokt. I.
9. Orientalisme ; .. I.
10. Hukum Privat ; .. I.
11. Hukum Pidana ; .. I.
12. Filsafat Islam ; .. II.
13. Hukum Perdata Internasional ; .. II.
14. Hukum Tatanegara ; .. II.
15. Kriminologi ; .. II.

d. Djurusan Qodlo :

1. Peradilan Islam ; dokt. I/II.
2. Tafsir Ahkam ; .. I/II.
3. Hadist Ahkam ; .. I/II.
4. F i q h ; .. I/II.
5. Ushul Fiqh ; .. I.
6. Muqaranah Madsahib ; .. I/II.
7. Bahasa Arab ; .. I.
8. Orientalisme ; .. I.
9. Hukum Perdata ; .. I.
10. Hukum Pidana ; .. I.
11. Hukum Atjara Perdata ; .. II.
12. Mukum Atjara Pidana ; .. II.
13. Hukum Perdata Internasional ; .. I.
14. Hukum Tatanegara ; .. I.
15. Kriminologi ; .. II.
16. Filsafat Islam ; .. II.
17. Hikmatut tasjri' wafalsafatuhu ; .. II.

VI. Extra Kurikuler :

1. Praktek pada Pengadilan Agama dan Pengadilan Negeri
2. Mengadakan Penelitian.
3. Lembaga Pembinaan Hukum Islam sebagai Laboratorium tempat pembinaan dan pengembangan Hukum Islam.
4. Biro konsultasi keluarga.

VII. Tjatatana² :

1. Untuk mata kuliah pengetahuan Agama diutamakan menggunakan kitab² berbahasa Arab.
2. Untuk pengembangan ilmu Pengetahuan dan partanggungan djawab ilmiah, Fakultas Sjari'ah diberi hak otonomi sependjang tidak bertentangan dengan ketentuan² jang berlaku.
3. Untuk perIntjian kurikulum diadakan musjawarah / team ahli khusus.

Tjiloto, 15 Agustus 1970.

Komisi „C”/Sjari'ah
Sekretaris Sidang.

Ketua Sidang,

ttd.

(Prof. K. H Sjafi'e A. Karim).

I.A.I.N. Sunan Ampel Surabaya.

ttd.

(Dra Nurlela Dahlan)

Ditdjen Bimas Islam.

A n g g a u t a² :

- | | |
|--------------------------------|--|
| 1. K. H. Sjadeli Hasan | I.A.I.N. Sajrif Hidajatullah Djakarta. |
| 2. Drs. Sjoufjan Ras Burhan | .. Ar-Raniry Banda Atjeh. |
| 3. Drs. Asjmuni A. Rahman | .. Sunan Kalidjaga Jogja. |
| 4. R. M. Aboe Anwar Sjamsuddin | .. Sunan Ampel Surabaya. |
| 5. Drs. Zaekawi Soejoeti | .. Sjarif Hidajatullah Djakarta. |
| 6. K. H. Mansur Bt. N. Basa | .. Imam Bondjol Padang. |
| 7. Drs. Ruslan A. Gany | .. Sulchan Thaha Shaifuddin Djambi. |
| 8. M. Isa Sarul M. A. | .. Raden Fatah Palembang. |
| 9. M. Djuatni Zubair S. H. | .. Raden Intan Lampung. |
| 10. Drs. Muhd. Sjamsuri Jusuf | .. Sunan Gunung Djati Bandung. |
| 11. Drs. Nuruzzaman | .. Sunan Kalidjaga Jogyakarta. |
| 12. Abd. Zaini S. H. | .. Wali Songo Semarang. |
| 13. Drs. Abd. Djalal H. A. | .. Sunan Ampel Surabaya. |
| 14. Dra. And Rasdijanah | .. Alauddin Makassar. |
| 15. Drs. H. Ramli Jacoeb | .. Alauddin Makassar. |
| 16. H. Abdurrahman Z. H. A. | .. Antasari Bandjarmasin. |
| 17. Drs. Sjamsuri | .. Antasari Bandjarmasin. |
| 18. Drs. A. H. Gani | Direktorat Perguruan Tinggi Agama. |
| 19. Hasan Ahmad | FIAD Muhammadiyah Padang Pandjang. |

Keputusan Komisi „D” Fakultas Tarbijah

I. Tujuan :

Membentuk sardjana jang tjakap dan taqwa kepada Allah s.w t., jang menguasai dalam pengetahuan Agama Islam dengan tjabang² pengetahuan dalam bidang pendidikan dan keguruan.

II. Djurusan :

Untuk mentjapai tujuan tersebut perlu dibuka :

1. **Djurusan Pendidikan Agama** : untuk menjiapkan tenaga pendidik jang mampu mengadjar pengetahuan Agama pada Perguruan Agama dan Perguruan Umum.
2. **Djurusan Bahasa Arab** : untuk menjiapkan tenaga² pendidik jang mampu mengadjar Bahasa Arab pada Perguruan Agama dan Perguruan Umum.
3. **Djurusan Tadris** : untuk menjiapkan tenaga² jang mampu mengadjar Pengetahuan Umum pada Perguruan Agama jang terdiri dari :
 - a. sub djurusan Pedagogik,
 - b. Bahasa Indonesia,
 - c. Bahasa Inggris,
 - d. Sosial Budaja,
 - e. Eksakta,
 - f. Ekspresi,
 - g. Administrasi, Supervisi, dan
 - h. Bimbingan dan Penjuluhan.

III. Tugas dan Lapangan Kerdja

Sardjana lulusan Fakultas Tarbijah disiapkan untuk :

1. Membina manusia jang taqwa kepada Allah swt. jang berbudi luhur dan menjakini adjaran Agama Islam.
2. Mengisi lapangan kerdja sebagai :
 - a. Guru/Dosen Agama pada Perguruan Agama dan Perguruan Umum,
 - b. Guru/Pimpinan pada Sekolah² dalam lingkungan Departemen Agama.
 - c. Pedjabat pada Direktorat Pendidikan Agama dan Direktorat Perguruan Tinggi Agama.
 - d. Dosen/Pedjabat pada I.A.I.N.
 - e. Instansi lain jang membutuhkan.

IV. Djurusan Pendidikan Agama dan Bahasa Arab.

1. Djurusan Pendidikan Agama dan Bahasa Arab Fakultas Tarbijah dimulai dari tingkat Propedeuse atau tingkat doktoral bagi Fakultas Tarbijah yang diinginkan, sambil menunggu research yg akan diadakan pada IAIN oleh Ditperta.
2. Djurusan Pendidikan Agama dan Djurusan Bahasa Arab dibuka pada setiap Fakultas Tarbijah, sedangkan Djurusan Tadris akan diadakan pada beberapa Fakultas Tarbijah yang akan ditentukan

V. Kurikulum :

Kurikulum dari masing² Djurusan sebagai berikut : (terlampir).

Mata kuliah Djurusan Tadris diatur sebagai berikut :

1. Mata kuliah khusus masing² sub djurusan diatur oleh Ditperta dengan mempertimbangkan usul dari Dipenda.
2. Mata kuliah pada kelompok Agama, Bahasa, Keguruan dan Umum pada masing² sub Djurusan disusun berdasarkan prosentase sesuai dengan djurusan Bahasa Arab dengan mengingat tjiri² khusus dari masing² sub djurusan.

VI. Extra Kurikuler :

Disamping mata kuliah yang tertantum pada kurikulum masing² djurusan dan sub djurusan diadakan pula mata kuliah extra kurikuler sebagai berikut :

1. Praktek Ibadah,
2. Qiroatul Qur'an,
3. Pendidikan Djasmani,
4. Kewiraan,
5. Praktek pada Laboratorium dan Sekolah² Latihan,
6. Praktek mengadjar,

VII. Postgraduate Study :

Komisi "D" (Bidang Tarbijah) mengusulkan supaya Post Graduate Study dilaksanakan sebagaimana yang telah direntjanakan oleh Ditperta.

VIII. S y l l a b u s.

Syllabus, daftar buku dan evaluasi masing djurusan diserahkan penjunannya kepada Ditperta. Dalam waktu 3 (tiga) bulan terhitung mulai tanggal pengesahan keputusan ini dan harapkan Kurrikulum ini dapat berlaku mulai tahun adjaran 1971.

IX. R i s a l a h.

Pembuatan Risa'ah untuk Sardjana diserahkan kepada masing² Fakultas dengan tjtatan "abstraksi skripsi" nya dikirimkan kepada Fakultas Tarbijah yang lain.

Disahkan dalam Sidang Komisi "D" (Bidang Tarbijah),

Sekretaris,

ttd.

(Drs. Achmad Mudzakkir).

Ketua,

ttd.

(Dr. Zakiah Daradjat)

Anggota Komisi "D" (Tarbijah)

I. Peserta :

- | | |
|------------------------------|---------------------------------|
| 1. Drs. A. Ludjito | — Sjarif Hidajatullah Pontianak |
| 2. Sjech Sjamsudin A. Mukti | — Raden Intan, Tandjungkarang |
| 3. Drs. M. Sjathibi | — Walisongo, Kudus |
| 4. Drs. F. Rachman | — Sunan Kalidjaga, Jogjakarta |
| 5. Drs. Musa Abdullah | — Sunan Kalidjaga, Jogjakarta |
| 6. Drs. M. Asjari | — Antasari, Bandjarmasin |
| 7. Drs. Ch. Baseri | — Sunan Kalidjaga, Purworedjo |
| 8. Drs. M. Turmudzi | — Gunung Djati Bandung |
| 9. Drs. Z. Azivan | — Sultan Toha Salfuddin Djambi |
| 10. Drs. Abdullah Jahja | — Raden Fatah, Palembang |
| 11. K. M. Usman Mansjur | — Sunan Ampel, Malang |
| 12. Drs. Kamaruttaman | — Imam Bondjol Padang |
| 13. M. Wasit Aluawy M. A. | — Sjarif Hidajatullah Serang |
| 14. Drs. M. Ridwan Mubasjir | — Sunan Kalidjaga, Purworedjo |
| 15. Drs. Amru Ichwan | — Sjarif Hidajatullah, Djakarta |
| 16. Drs. Peunoh Daly | — Panitia Muker |
| 17. Drs. Achmad Mudzakkir | — Panitia Muker |
| 18. Dr. Zakiah Daradjat | — Ditperta |
| 19. Ibrahim Husein M. A. | — Ar-Raniry Banda Atjeh |
| 20. Drs. Danawir Ras Burhany | — Alauddin, Makasar |
| 21. Drs. Busjairi Madjidy | — Sunan Kalidjaga, Jogjakarta |
| 22. Drs. Mz. Arifin M. Ed. | — Sjarif Hidajatullah, Djakarta |
| 23. A. Kadir Tahir M. A. | — Ar-Raniry, Banda Atjeh |

II. Penindjau :

1. Kamil Kartapradja — Fakultas Tarbijah Muhammadiyah Djakarta
2. Drs. Masjful Zuhdi — Fak. Tarbijah Muhammadiyah, Malang
3. H. Abd. Rachman A. bt. — Universitas Islam Addarajah, Pare-pare
4. Fauzan M. A. — Fak. Dirosaat Islamijah, Perguruan Tinggi
Dinijah Putri, Padang Pandjang.
— Universitas Islam Indonesia, Jogjakarta
5. Mustamin Ibrahim — U N U, Malang
6. Drs. Soedomo — U N U, Sumatra
7. Sjech Ali Hasan Ahmadi — I. A. I. Muhammadiyah, Surakarta
8. Drs. M. Sanusi Latief — Universitas Muhammadiyah, Metro
9. Drs. Abdullah Sjihab — Fak. Tarbijah Muhammadiyah, Makasar
10. M. Idrus Nurdin — Perguruan Tinggi Islam Tjipasung
11. Muh. Iljas Ruhiat — I. P. D. Pondok Modern, Gontor
12. M. Zaiyy — Ditpenda
13. Drs. Achjarnis — U I S U M e d a n
14. H. Adnan Benawi S. H.

Lampiran I/D
Kurikulum Fakultas Tarbiyah I
Djurusan Pendidikan Agama
(Dimulai dari tingkat Propaedeutis)

No.	Mata - Kullah	Tingkat			Keterangan	
		I	II	III		
	Agama :					
1.	Tafsir	2	2	2		
2.	Ilmu Tafsir	1	-	-		
3.	Hadiets	2	2	2		
4.	Ilmu Hadiets	1	-	-		
5.	Tauhid	2	-	-		
6.	Fiqh	2	3	3	termasuk Faroidi pada tk. III	
7.	Achlaq	-	2	-		
8.	Perbandingan Mazhab	-	-	2		
9.	USHUL Fiqh	2	2	2		
10.	Tarch Tasjri	-	2	-		
		12	13	11		
	Pendidikan dan Keguruan :					
11.	Ilmu Pendidikan :					
	a. Pengantar Ilmu Mendidik	2	-	-		
	b. Ilmu Pendidikan Sistimatis	-	2	-		
	c. Sedj. Pend Umum/Ind./Islam	-	2	-		
	d. Filfasafat Pendidikan	-	-	2		
12.	Ilmu djiwa :					
	a. Ilmu Djiwa Umum	2	-	-		
	b. Perkembangan	-	2	-		
	c. Agama	-	-	2		
	d. Pendidikan	-	2	-		
	e. Kepribadian	-	-	-		
	f. Sosial	-	-	-		
	g. Kes. Mental/L. Dj. Abnormal	-	-	-		
13.	Ilmu Mengajar :					
	a. Didaktik/Methodik	2	-	-		
	b. Meth. Chusus	-	-	2		
	c. Praktek Mengajar	-	-	-		
	d. Perb. Krukulum	-	2	-		
		6	10	6		

14.	Bahasa Arab :			
	a. Mutholaah	2	2	-
	b. Nahwu/Shorof	2	2	2
	c. Balaghoh	-	-	2
		4	4	4
15.	Sedjarah Keb. Islam	2	-	-
16.	Bahasa Indonesia	2	-	-
17.	Bahasa Inggris	2	2	2
18.	Filsafat Negara	2	-	-
19.	Perbandingan Agama	-	-	2
20.	Fil. Umum/Islam	-	2	-
21.	Antropologi Budaja	2	-	-
22.	Sosiologi	-	2	-
23.	Methodes Reserch	-	-	2
24.	Management/Atministrasi Suv.	-	-	2
25.	Kapita Selekta	-	-	2
26.	Pendidikan Djasmani	2	-	-
		12	6	10
		34	33	31

Boleh diadakan sebagai extra Kurikulum.

Lampiran II/D
Kurikulum Fakultas Tarbijah I
Djurusan Bahasa Arab
(Dimulai pada tingkat Propaedeutis)

No	MATA KULIAH	Tingkat			Keterangan
		I	II	III	
I.	A g a m a :				
1.	Tafsir / Ilmu Tafsir	-	2	2	
2.	Hadiest / Mustholah	-	2	2	
3.	T a u h i d	2	-	-	
4.	F i p h.	2	2	2	
5.	A c h l a k	2	-	-	
6.	Perbandingan Mazhab	-	-	-	
7.	Ushul Fiph	-	-	-	
8.	Tarech Tasjrik	-	2	2	
		6	8	8	
II.	Pendidikan Dan Keguruan :				
I.	Ilmu Pendidikan				
a.	Pengantar Ilmu Mendidik	2	-	2	
b.	Ilmu Pendidikan Sistimatis	-	2	-	
c.	Sedj. Pend. Umum/Indonesta	-	2	-	
d.	Sedjarah Pendidikan Islam	-	-	-	
e.	Filsafat Pendidikan	-	-	2	
2.	Ilmu Djiwa				
a.	Ilmu Djiwa Umum	2	-	-	
b. Perkembangan	-	2	-	
c. Agama	-	-	2	
d. Pendidikan	-	2	-	
e. Kepribadian	-	-	-	
f. Sosial	-	-	-	
g.	Ilmu Djiwa Abnormal / Kes. Mental	-	-	-	
3.	Ilmu Mengadjar :				
a.	Didaktik / Methodik	2	-	-	
b.	Methodik Khusus	-	-	2	
c.	Praktek Mengadjar	-	-	-	
d.	Per. Kurikulum	-	2	-	
		6	10	6	

iii. Bahasa arab :				
A.	a. Mutholaah	2	2	2
	b. I n s j a	2	2	2
	c. Nahwu / Shorof	2	2	2
	d. B a l a g h o h	-	2	2
	e. Muhadasah / Chotabah	2	2	3
		10	10	11
B.	1. Sedjarah Kebudayaan Islam	2	-	-
	2. Bahasa Indonesia	2	-	-
	3. Bahasa Ingeris	2	2	2
	4. Filsafat Negara	2	-	-
C.	1. Perbandingan Agama	-	-	-
	2. Filsafat Umum / Islam	-	2	-
	3. Antropologi Budaja	2	-	-
	4. Sosiologi	-	2	-
	5. Methode Research	-	-	2
	6. Management/Administrasi sek.	-	-	2
	7. Capita Selecta	-	-	2
	8. Pendidikan Djasmani	2	-	-
		12	6	8
		34	34	33

Tingkat Doktorat
Djurusan Bahasa Arab dimulai
pada Tk. Propaedous

III/D

MATA KULIAH	DOKTORAL I	DOKTORAL II
1. Mutholaah	2	-
2. Qowaid	2	2
3. Arull w. Qowafi	2	-
4. Insja	2	2
5. Balaghoh	2	2
6. Nagdul Adabi	2	2
7. Adab w. Nusus	2	2
8. Muhadatsah) / Chotabah	2	2
9. Sedjarah Fil. Islam	2	-
10. Capita Selecta	2	-
11. Seminar	-	-

Panitia Perulus Kurikulum Fakultas Tarbijah I

1. Ketua : Ibrahim Husein M. A. (I.A.I.N. Ar-Raniry Banda Atjeh).
2. Sekretaris : Drs. Ahmad Mudzakkir (Panitia).
3. Anggota :
 1. M. Wasit Aulawi M. A. (I.A.I.N. Serang).
 2. Drs. A. Loedjito („ Pontianak).
 3. Drs. Kamaruttamam („ Padang).
 4. Drs. Amru Ichwan („ Djakarta).
 5. Drs. Peunuh Daly (Panitia)
 6. Fauzan M. A. (Fak. Dirosat Islamijah Perguruan Tinggi Dinijah Putri Padang Pandjang).
 7. Drs. Sanusi Latief (I.A.I.N. Surakarta).

Lampiran III/D.
Kurikulum Fakultas Tarbiyah II.
(Djurusan dimulai dari Doktoral)

MATA KULIAH	I	II	III	IV	V
Agama :					
1. Pengantar Ilmu Tauchid Tauchid	2 -	- 2	- -		
2. Pengantar Fiqh Fiqh Ibadah Fiqh Muamalat Ushul Fiqh Fiqh Munakahat	- 2 - - -	- - 2 2 -	- - - - 2		
3. Pengantar Hadits Hadits	2 -	- 2	- 2		
4. Pengantar Tafsir Tafsir	2 -	- 2	- 2		
Pendidikan dan Keguruan :					
1. Pengantar Pendidikan	2	-	-		
2. Pendidikan Historis Umum	2	-	-		
3. " " Ind.	-	2	-		
4. Sedjarah Pend. Islam	-	-	2		
5. Pendidikan Sistimatis	-	2	-		
6. Filsafat Pendidikan	-	-	2		
Psychologi :					
1. Psychologi Umum	2	-	-		
2. " Perkembangan	-	2	-		
3. " Kepribadian	-	2	-		
4. " Pendidikan	-	-	2		
5. " Sosial	-	-	2		
Ilmu Pengadjar :					
1. Didaktik/Methodik Umum	2	-	-		
2. Methodik Khusus	-	2	-		
3. Methodik / Khusus / Praktek Mengadjar	-	-	2		

Bahasa Arab :

1. Insa'/Muhadasah	2	2	-		
2. Muthalaah/Machfudzat	2	2	2		
3. Nahwu Shorof	2	2	2		
4. Balaghah	-	-	2		

U m u m :

1. Sedjarah Kebudayaan Islam	2	2	-		
2. Bahasa Indonesia	2	-	-		
3. Bahasa Inggris	2	2	-		
4. Filsafat Negara/Pantjasila	2	-	-		
5. Antropologi Budaya	2	-	-		
6. Filsafat Umum	2	-	-		
7. S o s i o l o g i	-	-	-		
8. Perbandingan Agama	-	-	2		
9. Filsafat Islam	-	-	2		
10. Pengantar Metod. Research Bimbingan Skripsi	-	-	2		
11. Administrasi Sekolah	-	-	2		

Djumlah Mata Kuliah

17 | 17 | 16

Djumlah Djam

34 | 34 | 32

Lampiran I/D.

Djurusan Pendidikan Agama Tingkat
Doktoral

Pendidikan Agama :

1. Tafsir	2	Kurikulum untuk tingkat D II ini terdiri dari : I. Mata Kuliah wajib yaitu : Tafsir - Fiqh. II. Mata Kuliah pilihan yaitu : I. Achlak dan Ushul Fiqh. atau Filsafat Perbandingan Agama atau Tauhid dan Hadits
2. Hadis	2	
3. Fiqh. Muqoramah	2	
4. Ushul Fiqh./Nuq.	2	
5. Tauhid	2	
6. Fil. Umum / Islam	2	
7. Capita Selecta	2	
8. Achlak	2	
9. Sedja. Fil. Pend. Islam	2	
10. Perbandingan Agama	2	
11. Seminar	2	

Doktoral II A.	Doktoral II B.	Doktoral II C.
Tafsir Fiqh.	Tafsir Fiqh.	Tafsir Fiqh
Achlak Ushul Fiqh.	Filsafat Perbandingan Agama	Tauhid Hadits

Djurusan Pendidikan Agama

MATA KULIAH	D I	D II
A g a m a :		
1. T a f s i r	2	2
2. H a d i t s	2	2
3. F i q h	2	2
4. T a s a w u f	-	2
Pendidikan dan Keguruan :		
1. Perbandingan Pendidikan	-	2
2. Filsafat Pendidikan	2	-
Psychologi :		
1. Psychologi Abnormal	2	-
2. Psychologi Agama	2	-
Ilmu mengadjar :		
1. Metod. Pengadjar Agama	2	-
2. Methode Research/Statistik	2	-
3. Praktek Mengadjar Agama	-	2
4. Pembinaan Kurikulum	-	2
Bahasa Arab :		
1. Bahasa Arab	2	2
	8	9

Djumlah mata Kuliah : 13

Djurusan Bahasa Arab :

1. T a f s i r	2	2
2. H a d i t s	2	2
3. F i q h	2	-
Pendidikan & Keguruan :		
1. Filsafat Pendidikan Islam	2	-
Psychologi : 1. Psychologi Sosial	-	2
Ilmu Mengadjar :		
1. Metode Mengadjar Bhs. Arab	2	-
2. Metode Research / Statistik	2	-
3. Praktek Mengadjar Bhs. Arab	-	2

B a h a s a :

1. Nahwu / Shorof	2	2
2. Insja / Chatabah	2	2
3. Balaghoh	2	2
4. Nushusul Adab	2	-
5. Tarichul Adab	-	2
6. Tardjamah	-	2
<hr/>		
14. Mata Kullah	10	8

Panitia Perumus Kurikulum Fakultas Tarbijah II :

1. K e t u a : Drs. Danawir Ras Burhani (I.A.I.N. Makasar).
2. Sekretaris : Drs. U. Turmuzi (I.A.I.N. Bandung).
3. Anggota : 1. Sjech Sjamsuddin A. Mukti (I.A.I.N. Lampung).
2. Drs. Musa Abdullah (I.A.I.N. Purwokerto).
3. Drs. Busjalri Madjidi (I.A.I.N. Jogjakarta).
4. Drs. Azwan (I.A.I.N. Djambi).
5. Drs. Fatchurrahman (I.A.I.N. Jogjakarta).
6. Drs. Abdullah Jahja (I.A.I.N. Palembang).
7. Drs. Masjfu Zuhdi (I.A.I.N. Malang).
8. Drs. Sjatibi (I.A.I.N. Walisongo).
9. Drs. Asjari (I.A.I.N. Antasari).
-

**Keputusan Komisi Khusus (Komisi F) Musjawarah Kerdja
Direktorat Perguruan Tinggi Agama di Tjiloto
Tgl. 10 s/d 15 Agustus 1970.**

I. Dasar Penjusunan Kurikulum.

1. Penjusun Kurikulum harus didasarkan pada keperluan masyarakat Islam dan kebutuhan² Instansi Pemerintah baik dilingkungan Departemen Agama maupun Instansi² lain diluar Departemen Agama sesuai dengan tudjuan I.A.I.N. sebagai Lembaga Perguruan Tinggi Agama Islam Negeri.

II. Mahasiswa :

1. Penerimaan mahasiswa² pada tiap² Fakultas dalam lingkungan I. A. I. N. harus melalui udjian dan psychotest (Ketentuan pelaksanaan mengenai udjian ini diatur dengan penetapan Rektor I.A.I.N. setempat).
2. Penerimaan mahasiswa² baru dengan melalui Masa Perkenalan (MAPRAM) dapat diadakan sepanjang tidak bertentangan dengan ajaran Islam dan kepribadian Bangsa Indonesia (Penentuan pelaksanaannya akan diatur dengan Peraturan Rektor I.A.I.N. setempat).
3. Mendjelang dilaksanakannya Mubes Rakodema, Dema dan Sema I.A.I.N. seluruh Indonesia di Palembang tahun 1971, diharapkan adanya bantuan sepenuhnya dari :
 - a. Departemen Agama c. q. Direktorat Perguruan Tinggi Agama ;
 - b. Pimpinan² I.A.I.N. Al Djami'ah seluruh Indonesia.

III. Perkuliahan :

1. Untuk mendjamin kelantjaran perkuliahan pada tiap² Fakultas dalam lingkungan I.A.I.N. , perlu diadakan penugasan dosen tetap yang bertanggung-djawab penuh terhadap mata-kuliah tertentu.
2. Untuk mendjamin kelantjaran perkuliahan pada tiap² Fakultas, terutama yang masih muda, maka I. A. I. N. Al Djami'ah yang sudah menghasilkan Sardjana Lengkap, hendaknya memberi perangsang/daja tarik kepada tjalon² Sardjana itu untuk bersedia ditugaskan ke Fakultas² Tjabang/Daerah² dan mengusahakan prioritas pengangkatannya

IV. Pimpinan I. A. I. N. :

1. Pimpinan masing² I.A.I.N. Al Djami'ah dan Fakultas²nja harus pedjabat tetap pada I.A.I.N. yang memenuhi syarat sebagai Ulama/Akademicus
2. Pimpinan I.A.I.N terdiri dari :
Seorang Rektor dan se-dikit²nja seorang Wakil Rektor atau se-banjak²nja dengan 3 (tiga) orang Wakil Rektor, menurut keperluan setempat ditambah dengan seorang Sekretaris Al Djami'ah.

3. Pimpinan Fakultas terdiri dari 1
Seorang Dekan dan sedikitnya seorang Wakil Dekan atau sebanyaknya 3 (tiga)
orang Wakil Dekan menurut keperluan setempat ditambah dengan seorang
Sekretaris Fakultas.

V. Peningkatan Mutu Ilmiah :

1. Peningkatan mutu I.A.I.N. Al-Djami'ah menghendaki adanya ;
 - a. Refreshing course dosen² ;
 - b. Research ;
 - c. Lembaga ;
 - d. Laboratorium² ;
2. Refreshing course dipertajakan kepada I. A. I. N. Al Djami'ah Sunan Kalidjaga
jogjakarta, untuk menjiapkan rentjana lengkap pelaksanaannya dan diusahakan bisa
dimulai pada bulan Djanuari 1971 jang akan datang.
3. Kegiatan reserch dan laboratorium pelaksanaannya diatur oleh Fakultas.
4. Lembaga² diatur oleh I. A. I. N. Al Djami'ah.
5. Untuk kelantjaran pengusulan kenaikan pangkat diusahakan berlakunya Peratur-
an P & K no. 079/1970 bagi I.A.I.N. Bagi dosen mata-kuliah Umum diusahakan
setahu P & K.

VI. Categoriisasi Fakultas :

1. Guna mendjamin mutu ilmiah I.A.I.N, maka perlu direalisasi Categoriisasi Fakul-
tas dalam lingkungan I.A.I.N, sebagai berikut :
 1. Fakultas Utama/Pembina ;
 2. Fakultas Madya ;
 3. Fakultas Muda.Ketentuan dan sjarat² Categoriisasi ini akan diatur dalam Pengganti Peraturan
Menteri Agama no. 5 Tahun 1963.
2. Pembukaan / Penegerian Fakultas²/I. A. I. N. baru, sementara dihentikan ketjuall
apa jang telah didjandjikan oleh Departemen Agama.
Pembukaan/Penegerian baru, harus mengingat :
 - a. Sekolah²/Madrasah² jang siswanja akan mendjadi tjalon mahasiswa ;
 - b. Kondisi/djarak antara Fakultas baru dengan Fakultas jang sudah ada jang
sedjenis ;
 - c. Kerdjasama jang baik dengan instansi Pemerintah Daerah setempat ;
 - d. Gedung kuliah dengan per'engkapannya, serta adanya dosen jang tjukup.

VII. Administrasi :

1. Pelaksanaan procedure Administrasi i.A.I.N jang berhubungan dengan Departemen
Agama dan lembaga² lain, perlu disederhanakan antara lain dengan mem-
buka Ditdjen Pendidikan Agama jang mentjakup Ditperta dan Ditpenda, kalau perlu
dengan menghapuskan salah satu Ditdjen jang ada.
2. Dalam rangka pengabdian I.A.I.N. pada masjarakat, direntjanakan :
 - a. Adanja Encyclopedia Islam Indonesia ;

b. Terselenggaranja Kongres Ilmu Pengetahuan Islam.

a dan b diatas dipertjajakan kepada I.A.I.N. Sunan Kalidjaga Jogjakarta untuk mengadakan persiapan seperlunja.

3. Untuk kelantjaran I.A.I.N.² dan Instansi² dalam lingkungan Direktorat Perguruan Tinggi Agama setjara keseluruhan, maka perlu penggunaan Anggaran Pendapatan dan Belandja Negara (A. P. B. N.) Departemen Agama jang telah ditentukan untuk itu setlap tahunnja, dilaksanakan sepenuhnya oleh Direktorat Perguruan Tinggi Agama.
4. Penjusunan mata anggaran untuk Direktorat Perguruan Tinggi Agama dan Instansi² dalam lingkungannja harus berdasarkan jang diadjukan oleh Direktorat Perguruan Tinggi Agama.
5. Agar dapat diatur dengan sebaik-baiknja dan pembagian jang merata, maka mohon agar pengurusan pengiriman dosen² dan pejabat² dalam lingkungan i A.I.N. dan Ditperta keluar negeri, diserahkan sepenuhnya kepada Direktorat Perguruan Tinggi Agama.

Tjlloto, 15 Agustus 1970

Medan Musjawarah Kerdja
Direktorat Perguruan Tinggi Agama

Ketua Sidang,

ttd.

(Prof R. H. A. Soenarjo S. H.).

Sekretaris,

ttd.

(Drs. H. Ismail Makky).

Team Perumus Keputusan Muker Ditperta Komisi Chusus

- | | |
|---------------------------------------|--------|
| 1. Drs. H. Ismail Makky (Ketua) | t.t.d. |
| 2. Drs. H. Jaisj Prasadjo, Anggota | t.t.d. |
| 3. Dr Moh. Tolchah Mansur SH, Anggota | t.t.d. |
| 4. Chadidjah Amin S.H. , Anggota | t.t.d. |

TURUNAN

SALINAN ke III

**Departemen Pendidikan dan Kebudayaan
Direktorat Djendral Perguruan Tinggi**

(1189/SEK/P.U.)

Keputusan Menteri Pendidikan dan Kebudayaan No. 103 tahun 1967 tentang
Prosedure dan Kreteria Pengangkatan/Kenaikan pangkat tenaga pengadjar/tenaga
peneliti biasa dan luar biasa Perguruan Tinggi.

MENTERI PENDIDIKAN DAN KEBUDAJAAN

- Menimbang** : Bahwa dalam rangka stabilisasi dunia Perguruan Tinggi perlu mengatur kembali prosedure dan kreteria pengangkatan dan kenaikan pangkat tenaga pengadjar/tenaga peneliti biasa dan luar biasa ;
- Mengingat** : 1. Undang² no. 22 tahun 1961 tentang Perguruan Tinggi ;
2. Keputusan Presiden no. 163 tahun 1966, tanggal 25 Djuli 1966 ;
3. Keputusan Presiden no. 173 tahun 1966, tanggal 4 Agustus 1966 ;
4. Keputusan Presidium Kabinet No. 75/U/Kep./11/1966 tgl. 3-11-1966 ;
5. Peraturan Pemerintah no. 200 tahun 1961 (PGPN - 1961) tgl. 9 - 6 - 1961 dengan perubahan - perubahannya ;
- Mendengar saran - saran dan pendapat dari Universitas Pedjajaran, Universitas Indonesia, Universitas Gadjah Mada, Universitas Airlangga, Universitas Hasannuddin, I.K.I.P Djakarta, I.K.I.P. Bandung dan Lembaga Pengangkatan Staf Pengadjar ;
 - Dengan persetujuan Kepala Kantor Urusan Pegawai no. P/ KP/PTIP/2055/67, tgl. 30 Agustus 1967 ;

M E M U T U S K A N

- Menetapkan** : Terhitung mulai tanggal 1 September 1967 ;
- Pertama** : Prosedure dan Kreteria termaksud dalam PGPN 1961 bagi pengangkatan dan kenaikan pangkat tenaga pengadjar/peneliti biasa dan luar biasa pada setiap Perguruan Tinggi sebagaimana termuat dalam lampiran keputusan ini ;

Kedua : Hal-hal luar biasa mengenai jang tersebut „PERTAMA“ jang belum diatur dalam keputusan ini, ditetapkan setjara khusus.

Sesuai dengan aslinja
Kepala Biro Hukum
Dit. Djen P.T.

ttd.

(A. W. L. Pupella SH.)

Disalin sesuai dari salinan

ttd.

(Drs Kahar Mashur)

Diturun sesuai dengan salinan ke III,
jang menurun,

ttd.

(Muchsin Jusuf BA.)

Ditetapkan di Djakarta
pada tanggal 2 September 1967
a n. Menteri Pendidikan dan Kebudayaan
Direktur Djenderal Perguruan Tinggi.

ttd,

(MASHURI)

Disalin sesuai dari salinan
Biro Administrasi I.K.I.P.

ttd,

(Soeparno)

Seksi Arslp/Tikkerey

Salinan jang ketiga kalinja sesuai
dengan salinannja.

ttd,

(E. Soetopo)

Pegawai Ditperta

Lampiran pada Keputusan Menteri Pendidikan dan Kebudayaan
No. 103 Tahun 1967 tanggal : 2 September 1967.

Prosedure Dan Kreteria Pengangkatan / Kenaikan Pangkat Tenaga Pengadjar / Tenaga Peneliti Biasa Dan Luar Biasa Perguruan Tinggi.

U m u m : Berbagai tjara dan kebidjaksanaan jang telah ditempuh diwaktu jang lalu, sering memerlukan perobahan, karena harus disesuaikan dengan keadaan dan kenjataan jang dihadapi menurut tarap pertumbuhan Perguruan Tinggi.

Dalam rangka mengembang otonomi serta desentralisasi wewenang dan tanggung djawab kepada Universitas² / Institut sebagai Pelaksanaan Program Demokrasi, sering Perguruan Tinggi, maka kini terasa perlu untuk meninjau dan mengatur kembali ketentuan² tentang kreteria dan prosedure pengangkatan kenaikan pangkat staf pengadjar/tenaga peneliti Perguruan Tinggi baik biasa maupun luar biasa.

Ketentuan tersebut sangat diperlukan karena diharapkan agar dapat menimbulkan kebidjaksanaan jang seragam berdasarkan penilaian² jang objektif, sehingga dapat menimbulkan kepastian dan perangsang terhadap tugas atau kerja jang diharapkan dari seorang tenaga pengadjar/tenaga peneliti.

Perlu diperhatikan pengusulan pengangkatan / kenaikan pangkat dioalah setjara bertingkat mulai dari djurusan / lembaga ke Fakultas, ke Universitas, baru kemudian ke Direktorat Jenderal Perguruan Tinggi.

Bagi tenaga² pengadjar luar biasa dititik beratkan pada bidang - bidang :

- A. = Karya dibidang pendidikan dan pengadjaran.
- B. = Karya publikasi dibidang ilmiah,
- C. = Karya pengabdian kepada masyarakat.

Maka dalam rangka melaksanakan tugas dan penjemournaan usaha² meningkatkan efisiensi dilingkungan Perguruan Tinggi ditetapkan ketentuan² seperti tersebut dibawah ini sebagai pedoman dalam menetaakan / mengusulkan pengangkatan dan kenaikan pangkat tenaga pengadjar/tenaga peneliti jang terdiri dari :

- a. Sjarat dasar ;
- b. Sjarat khusus / kreterium khusus ;
- c. Prosedure pelaksanaan ;

I. Sjarat² Dasar :

- A. Harus dipenuhi sjarat² jang berlaku bagi seorang Pegawai Negeri pada umumnja seperti keadaan formasi² Idjazah/ Pendidikan, berdjawa Pantjasila. tidak tersangkut dalam gerakan² terlarang dan sebagainya.
- B.
- memenuhi rasa tanggung djawab;
 - rendah diri " Modest " ;
 - mempunjai moral dan Integrity jang tinggi ;
 - mempunjai dedication untuk mengadjar, mendidik dan bekerdja di bidang Ilmijah ;
 - mempunjai djiwa dan kemampuan membimbing ;
 - mempunjai daja tjibta ;
 - berani membela dan mempertahankan kebenaran sesuai dengan keahliannya ;
 - mempunjai conduite jang baik.

II. Sjarat² Chusus :

1. Dibagi dalam 6 matjam pembedangan dimana perhitungan sistim credit point dipergunakan dalam arti kumulatif ;
- A. Karya dalam bidang pendidikan dan pengadjaran ; 20% dari djumlah angka kredit minimal jang diperlukan ;
- B. Karya publikasi dibidang ilmijah ; 20% dari djumlah angka kredit minimal jang diperlukan ;
- C. Karya pengabdian kepada masjarakat ; 20% dari djumlah angka kredit minimal jang diperlukan ;
- D. Loyalitas pada Universitas / Instute ; 15% dari djumlah angka kredit minimal jang diperlukan ;
- E. Karya kegiatan lainnya ; 15% dari djumlah angka kredit minimal jang diperlukan ;
- F. Pengalaman masa-kerdja ; 10% dari djumlah angka kredit minimal jang diperlukan.
2. Djumlah angka kredit minimal jang diperlukan untuk masing² djabatan adalah sebagai berikut :
- | | | | |
|------------------|-----------|----------|------------------------|
| a. Lektor Muda | (L. M) | = 30 | |
| b. Lektor | (L.) | = 60 | |
| c. Lektor Kepala | (L. K.) | = 90 | |
| d. Guru Besar | (G. B.) | a. = 120 | untuk jg. bergelar Dr. |
| | | b. = 150 | untuk jang tidak |

TJATATAN : Perhitungan credit² untuk bid A-B C minimal harus meliputi 2 bidang, dengan tjatatan keseluruhannya mentjapai djumlah angka minimal jang diperlukan. (mis. untuk L.M. bidang A+B; bid. A+C; bid. B+C)

T A B E L

(angka jang diperlukan oleh masing-masing djabatan menurut pembedangan)

	L. M.	L.	L. K.	a	b
A = 20%	6	12	18	24	30
B = 20%	6	12	18	24	30
C = 20%	6	12	18	24	30
D = 15%	4½	9	13½	18	22½
E = 15%	4½	9	13½	18	22½
F = 10%	3	6	9	12	15
Total :	30	60	90	120	150

3. Idem untuk masing² pembedangan dan angka² kredit adalah sebagai berikut :

A. Karya dalam bidang pendidikan dan pengadjaran :

1. mengadjar diluar tugas biasa, tingkat Sardjana Muda persemester semendjak mulai bertugas. (dengan pembatasan tertentu menurut peraturan jang berlaku).
2. memberi praktikum diluar tugas biasa tingkat sardjana persemester ½ (kum)*
3. membimbing seminar (kologium) pertahun 1 (kum)
4. membimbing kuliah kerdja pertahun² 1 (kum)
5. duduk dalam Panitia Udjian (pengudji) Sardjana Muda dan Sardjana pertahun 1 (kum)
6. membimbing asisten sebagai kader pengadjar sampai selesai dan ditempatkan pertahun 1 (kum)
7. mendapat tjara² baru untuk perkuliahan/praktikum dinilai oleh djurusan 1 (kum)
8. djasa² dalam organisasi kurikuler, dinilai oleh djurusan atau jang memberi tugas 1 (kum)
9. membuat diktat kuliah, distensil, dipakai dan terdaftar pada perpustakaan 1 (kum)

- | | | | | |
|--------------------|---|----|---|---------------------------|
| A. | pengarang/penjusun utama | . | . | 2 (kum) |
| B. | pengarang/penjusun pembantu | . | . | 1 (kum) |
| 10. | membuat buku peladjaran (dijetak atau sedang dijetak) | | | |
| a. | karangan asli | : | pengarang | . . . 4 (kum) |
| | | | pengarang pembantu | . . . 2 (kum) |
| b. | penjaduran | : | penjadur utama | . . . 2 (kum) |
| | | | penjadur pembantu | . . . 1 (kum) |
| c. | terdjemahan | . | . | . . . 2 (kum) |
| d. | editor buku | . | . | . . . 2 (kum) |
| B. | Karya Publikasi dibidang Ilmijah : | | | |
| 1. | Disertai Doctor (Ph. D) | a. | Cumlaude | . . . 25 (kum) |
| | | b. | biasa/memuaskan | . . . 20 (kum) |
| 2. | Author publikasi dalam | : | a. buku Ilmijah | . . . 5 (kum) |
| | | | b. madjalah Ilmijah | . . . 3 (kum) |
| | | | c. madjalah semi Ilmijah (tjukup dalam madjalah semi ilmijah) | . . . 2 (kum) |
| Tjataan : | Degres tambahan (M. Sc., M. A. dsb) dihargai dengan memperhitungkan the-sisnja sebagai publikasi buku ilmijah. | | | |
| 3. | Hasil research jang tidak dipublikasikan diluar tetapi didokumentir oleh Universitas / Institute dan dapat dibatja pada perpustakaan Universitas/ Institute | . | . | . . . 2 (kum) |
| *) kum = kumulatif | | | | |
| 4. | Co-author dalam publikasi | . | . | . . . 1 (kum) |
| 5. | Membuat paper untuk seminar dsb. taraf internasional | . | . | . . . 3 (kum) |
| 6. | Membuat paper untuk seminar dsb. taraf nasional | . | . | . . . 2 (kum) |
| 7. | Membuat paper untuk seminar dsb. taraf daerah | . | . | . . . 1 (kum) |
| 8. | Prasaran atau tjeramah Ilmijah taraf daerah/Nasional | . | . | . . . 2 (kum) |
| 9. | Prasaran atau tjeramah ilmijah Internasional | . | . | . . . 5 (kum) |
| 10. | Publikasi (karangan) populer dalam medlum non ilmijah, surat kabar | . | . | . . . $\frac{1}{2}$ (kum) |

C. Pengabdian Kepada Masyarakat :

Pengalaman ilmu kepada masyarakat dalam bentuk :

1. Memberikan latihan /up grading 1 (kum)
2. Memberikan penjurusan (Tertulis'lisan) 1 (kum)
3. Partisipasi dengan kampanye/gerakan 1 (kum)
4. Memberikan konsultasi 1 (kum)
5. Melaksanakan non-profit application daripada keahliannya 1 (kum)

D. Loyalitas Pada Universitas/ Institute :

1. Memangku salah satu jabatan pimpinan didalam sendiri : sekretaris jurusan s/d Rektor, Ketua Balai/Lembaga, kordinator pertahun 1 (kum)
2. Membuktikan mengutamakan pengabdian pada Lembaga daripada menerima tawaran jabatan² diluar lembaga jang materiel lebih menguntungkan 2 (kum)
3. Duduk dalam satu panitia ad hoc 1 (kum)
4. Mewakili Universitas/ Institute duduk dalam panitia antar lembaga 1 (kum)
5. Mentjetuskan gagasan² berupa paper untuk penjempurnaan lembaga $\frac{1}{2}$ (kum)

E. Karya/ Kegiatan Lainnja :

1. Keanggotaan otomatis disebabkan ke Sardjana-annja dalam organisasi profesional nasional 1 (kum)
2. Keanggotaan otomatis dalam organisasi profesional internasional 2 (kum)
3. Keanggotaan atas permintaan dalam organisasi² profesional nasional 2 (kum)
4. Keanggotaan atas permintaan dalam organisasi² profesional internasional 3 (kum)
5. Partisipasi dalam kegiatan² ilmiah, seminar dll, :
a. daerah / nasional 1 (kum)
b. internasional 2 (kum)
6. Keanggotaan delegasi nasional kepertemuan Internasional 1 (kum)
7. Memperoleh pengakuan spesialisasi dalam bidang keahliannya 5 (kum)
8. Mendapat tanda jasa / penghargaan jang langsung/tak langsung berhubung dengan tri dharma perguruan tinggi 5 (kum)

F. Pengalaman Masa - Kerdja :

1. Untuk tiap tahun bekerdja sebagai pegawai negeri sesudah mentjapai Sardjana, dikalangan PTIP/PPK, terhitung mulai pengangkatannya . 2 (kum)
2. Untuk tiap tahun bekerdja sebagai pegawai negeri dikalangan P.T.I.P. sebelum mendjadi Sardjana 1 (kum)

III. Prosedure Pelaksanaan :

1. Dalam sesuatu Fakultas mempunjai djurusan², maka pengusulan dilakukan oleh Ketua djurusan setelah dibitjarkan dalam rapat resmi (Dewan Djurusan Dosen). Pengusulan ditudjukan pada Fakultas dimana pimpinan Fakultas mengambil keputusan dalam suatu rapat resmi (Senat Fakultas).

Djika pengusulan disetudjul, diteruskan kepada Rektor yang akan memberi putusan terakhir, setelah mendengar Senat/Universitas/Institut atau Senat Guru Besar atau Dewan Tenaga Pengadjar dan kemudian penjelesaian sebagaimana mestinja.

- dalam hal pengusulan mendjadi Lektor Kepala dan Guru Besar setelah mendengar Senat Universitas/Senat Guru Besar.
- dalam hal pengusulan mendjadi Lektor Muda dan Lektor tjukup antara pimpinan Universitas.

TJATATAN : dengan suatu rapat resmi dimaksud rapat untuk mana diberi undangan tertulis dan dinotulir.

2. Penolakan suatu usul harus disampaikan tertulis kepada yang mengusulkannya.
3. Untuk usul² pengangkatan mendjadi Lektor Kepala dan Guru Besar oleh Direktorat Djenderal Perguruan Tinggi akan dimintakan pertimbangan lebih dahulu dari lembaga Pertimbangan Pengangkatan Staf pengadjar, sedang untuk Lektor Muda dan Lektor diselesaikan oleh Direktorat Ketegaan Perguruan Tinggi
4. Setidak - tidaknya sekali tiap bulan dilakukan penindjauan mengenai segala sesuatu yang bertalian dengan pengusulan untuk pengangkatan, kenaikan pangkat tenaga pengadjar/teraga peneliti.
5. Penjelesaian penerbitan surat² keputusan pengangkatan/kenaikan pangkat, dise'enggarakan oleh pendjabat yang te-

lah diberi wewenang untuk itu, berdasar ketentuan yang berlaku.

6. Data collecting menudju kearah keperluan² dalam keputusan ini serta petundjuk² pelaksanaan lebih landjut akan ditetapkan dengan surat edaran tersendiri.

Djakarta, 2 September 1967.
Departemen Pendidikan dan Kebudayaan
Direktur Jenderal Perguruan Tinggi

ttd,

(**MASHURI**)

Disalin sesuai dari salinan
Biro Administrasi I.K.I.P.

ttd,

(**Soeparno**)

Seksi Arsip/Tiklurey

Salinan yang ketiga ini sesuai
dengan salinannya.

ttd,

(**E. Soetopo**)

Pegawai Ditjen

Sesuai dengan aslinja
Kepala Biro Hukum
Dit. Djen P.T.

ttd.

(**A. W. L. Pupella SH.**)

Disalin sesuai dari salinan

ttd,

(**Drs. Kahar Mashur**)

Diturun sesuai dengan salinan ke III,
yang menurun,

ttd,

(**Muchsini Jusuf BA.**)

Keputusan Menteri Agama No. 24 Tahun 1967
tentang
Djumlah Tundjangan Ikatan Dinas
Departemen Agama.

MENTERI AGAMA :

- Membatja :**
- a. Surat Pd. Rektor I.A.I.N. Djami'ah Ar-Raniry di Banda - Atjeh No. 771/AR/D-V/1966 tgl. 21 Djuni 1966 tentang permohonan Mahasiswa Tundjangan ikatan Dinas ;
 - b. Surat Pd. Rektor I.A.I.N. Djami'ah Ar - Raniry di Banda - Atjeh No. 845/AR/D-V/1966 tgl. 16 Djuli 1966 tentang Tundjangan Ikatan Dinas ;
- Menimbang :**
- a. Bahwa Tundjangan Ikatan Dinas termasuk golongan belandja mahasiswa jang djumlahnja mengikuti setjara selmbang dengan gadji pegawai negeri ;
 - b. Bahwa berdasarkan Instruksi Menteri Urusan Anggaran Negara (cq. press) No. KM.1/I 5 gadji pegawai mulai bulan Djanuari 1966 mendjadi lima kali lipat dan mulai bulan Djuli 1966 mendjadi lima belas kali lipat gadji bulan Desember 1965 ;
 - c. Bahwa gadji pegawai Negeri, mulai Djanuari 1967 mendjadi dua kali lipat gadji jang diterlma bulan Nopember/Desember 1966 ;
 - d. Bahwa untuk mengadakan penjesualan maka Tundjangan Ikatan Dinas ini perlu dilipatkan djumlahnja sesuai dengan kelipatan gadji pegawai Negeri, dan seterusnya mengikuti gerak kelipatan gadji pegawai Negeri itu ;
- Mengingat**
1. U. U. D pasal 17 dan pasal 29 ;
 2. Peraturan Presiden No. 11 tahun 1960 dan no. 27 tahun 1963 ;
 3. Peraturan Pemerintah No. 15 tahun 1964, tentang peraturan tundjangan Ikatan Dinas bagi Mahasiswa tjalon pegawai Negeri sipil jang beladjar didalam dan diluar Negeri ;
 4. Keputusan Menteri Agama No. 30 th. 1962 jo. No. 47 th. 1964 ;
 5. Keputusan Menteri Agama No. 49 tahun 1966 ;

MEMUTUSKAN :

Menetapkan :

1. Tundjangan Ikatan Dinas bagi Mahasiswa Ikatan Dinas, jang dikeluarkan atas dasar Keputusan Menteri Agama No. 47 tahun 1964, mulai tanggal 1 Djanuari 1966 djumlahnja dilipatkan lima kali dan mulai tanggal 1 Djuli 1966 djum-

lahnja dilipatkan lima belas kali dari pada jang diterimanja untuk bulan Desember 1965 ;

- II. Mulai bulan Djanuari 1967 djumlah uang Ikatan Dinas tersebut pada angka I dilipatkan dua kali ;
- III. Untuk seterusnya djumlah tundjangan Ikatan Dinas mahasiswa mengikuti keli-patan kenaikan gadji **Pegawai Negeri** ;
- IV. Semua pengeluaran sebagai akibat dari pelaksanaan Keputusan Ini, dibebankan kepada Anggaran Pendapatan dan Belandja Departemen Agama, m. a 15 l. t. 1054 tahun 1967 dan selandjutnja disesuaikan dengan mata/anggaran jang ber-sangkutan.
- V. Keputusan ini mulai berlaku pada tanggal ditetapkannja dan mempunyai daja surut sampai dengan tanggal I Djanuari 1966 ;

Ditetapkan di Djakarta
pada tanggal 14 Maret 1967
Menteri Agama,

ttd

(Prof. K. H. Saifuddin Zuhri)

Keputusan Menteri Agama Nomor 45 Tahun 1967
tentang
Djumlah Tundjangan Ikatan Dinas Bagi Peladjar
Ikatan Dinas Departemen Agama

MENTERI AGAMA

- Membatja** : Surat Kepala Direktorat Pendidikan Agama tgl. 6 April 1967 No. 931/C/1kd/Dag/67 tentang djumlah Tundjangan Ikatan Dinas jang di-bajar kepada Peladjar Ikatan Dinas Departemen Agama c/q jang di-bawah asuhan Direktorat Pendidikan Agama ;
- Menimbang** :
- a. Bahwa tundjangan Ikatan Dinas termasuk golongan belandja peladjar jang berikatan dinas jang djumlahnja mengikuti setjara selmbang dengan gadji pegawai negeri, oleh karena mereka itu dididik untuk mendjadi talon pegawai negeri ;
 - b. Bahwa berdasarkan Intruksi Menteri Urusan Anggaran Negara (c/q prees) No. KM/1/1:5 gadji Pegawai mulai bulan Djanuari 1966 mendjadi Lima kali lipat dan mulai bulan Djuli 1966 mendjadi Limabelas kali lipat gadji bulan Desember 1965 ;
 - c. Bahwa gadji pegawai negeri, mulai Djanuari 1967 mendjadi dua kali lipat gadji jang diterima bulan Nopember/Desember 1966, dan mulai bulan April 1967 mendjadi satu setengah kali lipat dari gadji jang diterima pada bulan Maret 1967 ;
 - d. Bahwa untuk mengadakan penjesuaian, maka Tundjangan Ikatan Dinas ini perlu dilipatkan djumlahnja sesuai dengan kelipatan gadji pegawai negeri dan seterusnya mengikuti gerak kelipatan gadji pegawai negeri itu ;
- Mengingat** :
- a. U.U.D. 1945 pasal 17 ayat 3. pasal 29 dan pasal 31 ;
 - b. Peraturan Pemerintah No. 200 tahun 1961 jo Per. Pres, No. 8 tahun 1963 tentang P.G.P.N. 1961 ;
 - c. Keputusan Presidium Kabinet No. 15/U/Kep/8 1966 dan No. 75/U/Kep/11/66 ;
 - d. Peraturan Menteri Agama tgl. 29-3-1961 No. 5 th. 1961 jo Peraturan Menteri Agama tgl 1-8-1964 No. 8 th. 1964, tentang Peraturan Ikatan Dinas bagi peladjar Sekolah² Dinas Departemen Agama ;
 - e. Peraturan Menteri Agama tgl. 16-7-1963 No. 2 tahun 1963 ;

MEMUTUSKAN

Menetapkan :

- Pertama** : Tundjangan Ikatan Dinas bagi Peladjar Ikatan Dinas, yang dikeluarkan atas dasar Peraturan Menteri Agama tgl. 16-7-1963 No. 2 th. 1963, mulai tgl. 1 Djanuari 1966 djumlahnja dilipatkan lima kali dan dimulai tgl 1 Djuli 1966 djumlahnja dilipatkan lima belas kali dari pada yang diterimanja untuk bulan Desember 1965 ;
- Ke-dua** : Mulai bulan Djanuari 1967 djumlah uang Tundjangan Ikatan Dinas tersebut pada angka I dilipatkan dua kali ;
- Ke-tiga** : Mulai bulan April 1967 djumlah uang Tundjangan Ikatan Dinas tersebut pada angka II dilipatkan lagi satu setengah kali ;
- Ke-empat** : Untuk seterusnya djumlah Tundjangan Ikatan Dinas peladjar² Ikatan Dinas dari Sekolah² Dinas Departemen Agama ini mengikuti kelipatan kenaikan gadji Pegawai Negeri sipil yang tidak kawin ;
- Ke-lima** : Semua pengeluaran sebagai akibat dari pelaksanaan Keputusan ini dibebankan kepada Anggaran Pendapatan dan Belandja Departemen Agama m.a. 15.1.1. 1054 tahun 1967 dan selandjutnja disesuaikan dengan mata anggaran yang bersangkutan ;
- Ke-enam** : Keputusan ini mulai berlaku pada tanggal ditetapkannja, dan mempunyai daya surut sampai dengan tanggal 1 April 1967.

Ditetapkan di : Djakarta.
pada tanggal : 27 April 1967
Menteri Agama,

ttd.

Prof. K.H Saifuddin Zuhri

Keputusan Rektor Institut Agama Islam Negeri
Al Djami'ah Al Islamijah Al Hukumijah „Sunan Kalidjaga”
Jogjakarta Nomor 1 Tahun 1966

tentang

Pedoman Sementara Mengenai Pemberian Gelar Doktor

REKTOR I. A. I. N. SUNAN KALIDJAGA

- Menimbang :** a. Bahwa untuk melengkapi ketentuan² yang tersebut dalam Bab IV pasal 16 ayat 1 s/d 4 dan pasal 17 ayat 1 Peraturan Menteri Agama No. 5 tahun 1963 perlu ditetapkan Pedoman Sementara Mengenai Pemberian Gelar Doctor pada I.A.I.N. „SUNAN KALIDJAGA”;
- b. Bahwa berhubung dengan itu maka Keputusan Rektor I.A.I.N. No. 6/Ac. 1/1964 tanggal 15 Djuni 1964 tentang : „Ketentuan² Sementara tentang Melakukan Promosi” perlu dirjabut dan diganti dengan pedoman baru yang lebih sesuai dan dapat dijadikan pedoman sementara dalam pelaksanaan pemberian Gelar Doctor;
- Mengingat :** 1. Peraturan Presiden No. 11 tahun 1960 jo. Peraturan Presiden No 27 tahun 1963;
2. Peraturan Menteri Agama No. 5 tahun 1963;
- Mendengar :** Sidang² Pengurus Senat I. A. I. N. „Sunan Kalidjaga” yang dimulai pada tanggal 22 Djuli 1964 dan yang berakhir tanggal 12 Oktober 1964.

MEMUTUSKAN :

- Pertama :** Mentjabut kembali Keputusan Rektor I A. I. N. No. 6/Ac. 1/1964 tanggal : 15 Djuni 1964;
- Kedua :** Meneetapkan PEDOMAN SEMENTARA MENGENAI PEMBERIAN GELAR DOCTOR sebagaimana tersebut dalam Daftar Lampiran Surat Keputusan ini dengan ketentuan bahwa segala sesuatu akan diubah dan diperbaiki seperlunya apabila dikemudian hari ternyata terdapat kekeliruan dalam keputusan ini.
- Ketiga :** Keputusan ini mulai berlaku sedjak ditetapkannya.

Ditetapkan di : Jogjakarta.

Pada tanggal : 16 — 8 — 1966.

REKTOR I A. I. N. „SUNAN KALIDJAGA”

ttd.

Prof. R. H. A. Soenarjo S. H.

**Lampiran Keputusan Rektor I.A.I.N.
Sunan Kalidjaga No. : 1 H. 1966
tentang
Pedoman Sementara Mengenai
Pemberian Gelar Doctor**

Umum : Gelar Doctor diberikan kepada seseorang yang telah berhasil melakukan suatu penelitian / research yang bersifat orisinal setjara berdiri pribadi (Independent) yang bermutu ilmiah tinggi hingga menjapai suatu taraf penyelesaian. Hasil penelitian tersebut ditulis / dibukukan dalam bentuk suatu tulisan ilmiah yang dinamakan disertasi.

Pada Al-Djami'ah dapat diperoleh derajat :

- a) Doctor dalam Ilmu Sjari'ah ;
- b) Doctor dalam Ilmu Ushuluddin ;
- c) Doctor dalam Ilmu Tarbijah ;
- d) Doctor dalam Ilmu Adab ;

Syarat² untuk menjadi Promovendus :

Syarat² untuk Promovendus (Kandidat Doctor) ialah memiliki idjazah Sardjana dari Universitas dimana Promovendus akan melakukan Promosi. Djadi seorang yang mempunyai idjazah Sardjana Ilmu Sjari'ah umpamanja hanja dapat menempuh Promosi pada Fakultas Sjari'ah dari I. A. I. N. yang bersangkutan. Bilamana ia akan menempuh Promosi pada Fakultas Sjari'ah dari I. A. I. N. lain atau pada Fakultas Hukum dari Universitas lain umpamanja, hal ini perlu mendapat persetujuan lebih dulu dari Senat Universitas/Dewan Guru Besar Fakultas yang bersangkutan. Untuk supaja hasil disertasi itu lebih mendalam, maka bagi Sardjana² I. A. I. N. yang akan menempuh Promosi harus mempunyai kemampuan paling sedikit dua bahasa, ialah Arab dan Inggris. Untuk itu Promovendus harus membacja beberapa buah buku yang ditulis dalam salah satu dari kedua bahasa tersebut (tiga buku dalam bahasa Arab dan tiga buku dalam bahasa Inggris, umpamanja), yang membahas tentang persoalan² yang akan dijadikan disertasinja, dibawah pimpinan seorang Guru Besar atau Lektor Kepala.

Disamping itu Promovendus harus menjalankan penelitian / research, dalam persoalan yang akan dibahas dalam disertasinja.

Untuk ini maka Promovendus lazimnja memerlukan waktu 2 sampai 3 th atau lebih, tergantung kepada kegiatan Promovendus, tersedianja bahan² dsb. Djadi bagi Sardjana² I. A. I. N. yang baru lulus djuga diperbolehkan mengadjukan permohonan untuk menempuh Promosi itu, dan djangka waktu 2 sampai 3 tahun atau lebih itu supaja dipergunakan untuk pembatjaan beberapa buku tersebut, penelitian dan penjujukan disertasi.

Promotor :

Seorang Promovendus membutuhkan seorang Promotor (adviser) atau lebih, sebagai Co-Promotor diambil dari orang yang dianggap mempunyai scientific standing yang baik dalam bidang Ilmu Pengetahuan yang akan ditempuh oleh promovendus. Syarat untuk bertindak Co-Promotor bisa diambilkan dari Dosen yang berpangkat Lektor Kepala Biasa / Luar Biasa. Promotor dan Co-promotor sendiri tidak disyaratkan mempunyai Gelar Doctor. Dalam hal tjalon Promotor bekerdja pada Universitas lain dari pada Universitas/Fakultas dimana Promovendus akan menempun Promosinja, maka tjalon Promotor bisa diangkat sebagai Guru Besar Luar Biasa pada Universitas/ Fakultas tersebut belakang tadi dengan persetujuan Rektor Universitas / Ketua Fakultas tersebut pertama.

Bilamana Promovendus menganggap bahwa isi disertasinja akan mentjakup lebih dari satu tjabang Ilmu Pengetahuan, maka dengan persetujuan Promotor ke I dapat dimintakan kesediaan untuk beriakui sebagai Promotor ke II atau ke III, Co-Promotor/ Guru Besar lain atau Lektor Kepala yang dianggap ahli dalam tjabang Ilmu Pengetahuan yang kedua dalam disertasi tadi.

Prosedur dalam menempuh Gelar Doktor :

1. Tjalon promovendus mengajukan hasratnja untuk menempuh Promosi kepada Ketua Fakultas / Rektor I. A. I. N.
2. Setelah yang bersangkutan dianggap memenuhi syarat²-nja selalu Promovendus maka oleh Ketua Fakultas, /Rektor I. A. I. N. berdasarkan usul Promovendus, di tetapkan tjalon Promotor /Co-Promotor²-nja.
3. Promovendus menghubungi Promotor / Co-Promotor² dan merentjanakan penelitian/researchnja, Promotor memberikan nasehat²-nja bila diperlukan. Promovendus telah mempeladjadi dalam literatur, bahwa hal yg. akan ditelitinja merupakan hal yg. baru dan belum pernah diteliti oleh lain orang dinegara manapun djuga.
4. Promovendus meiakukan pekerdjaan researchnja. Se-waktu² bilamana menemui kesulitan, ia menghubungi Promotornja/Co-Promotor²nja untuk mendapat nasehat.
5. Nasehat dari pihak Promotor / Co-Promotor²nja mentjakup bidang tehnik dan tjara penelitian literatur. Bila dianggap perlu Promovendus dapat diandjurkan untuk mengikuti kulijah lanjut² dalam mata peladjaran² yang dianggap perlu oleh Promotor / Co-Promotor².
6. Biaja² penelitian dipikul oleh Promovendus sendiri atau oleh Fakultas/I.A.I.N. atau oleh Departemen Agama atau Departemen Research Nasional, setelah objek penelitiannja dan biaja²nja mendapat persetujuan dari Fakultas / I.A.I.N. Perlu ditegaskan

BAB III

Alat - Alat Perlengkapan

**Institut Agama Islam Negeri
Al - Djami'ah Al - Islamijah Al - Hukumijah
„SUNAN AMPEL“**

Wonotjolo

Surabaya

Telp. 7418

No. : 374/K/98/A/Rc/SA/1970

Surabaya, 9 Pebruari 1970.

Lamp. : — . — . — . — . —

K e p a d a

Hal. : Susunan Dewan Kurator
I.A.I.N. SUNAN AMPEL
jang baru.

Jth. Sdr. Direktur Direktorat Perguru-
an Tinggi Agama dan Pesantren
Luhur Departemen Agama.
di D J A K A R T A

Assalamu'alaikum Wr. Wb.

Bersama ini dengan hormat kami sampaikan kepada saudara, bahwa berhubung dengan susunan Dewan penjantun I.A.I.N. Sunan Ampel jang lama pada waktu ini sudah banjak diantara mereka jang tidak dapat actief karena sudah pindan tempat keluar kota Surabaya/Djawa Timur, maka untuk memenuhi keputusan Menteri Agama No. 118/1969 dan instruksi Menteri Agama No. 11/1969, kami pengurus Dewan Penjantun jang masih ada telah mengadakan rapat pada tanggal 24 Djanuari 1970 untuk menjusun Dewan Kurator I.A.I.N. Sunan Ampel jang baru, dengan susunan sbb. :

Ketua kehormatan : R.P. Moh. Noer, Pd. Gubernur/Kepala Daerah Djawa Timur.

K e t u a : H. Moh. Saleh

Wakil Ketua : H. Moh. Soepardi

Sekretaris : Achmarl, Pd. Sekret. Al Djami'ah/I.A.I.N. Sunan Ampel Surabaya.

Anggota² : 1. Prof. Tk. H. Ismail Jakub S H. M.A.

2. K. H. Oesman Mansur. 8. K. H. Achmad Siddiq.

3. K. H. Mahrus Ali. 9. Mansur Burhan.

4. H. Jahja Hasjim. 10. M. Junus Mattaliti.

5. Nj. H M. Jasln. 11. H. Rusjdi Rachbini.

6. Nj. H. Soepardi.

7. Prof. A.K. Pringgodigdo S.H

Berhubung dengan itu, maka dengan hormat kami mohon agar susunan Dewan Kurator I.A.I.N. Sunan Ampel jang baru ini dapatlah kiranja disahkan dengan mendapat surat keputusan dari Jth. Bapak Menteri Agama R. I

Atas bantuan dan kebidjaksanaan saudara, dengan ini kami utjapkan banjak-banjak terima kasih.

W a s s a l a m,

Tembusan dikirim kepada :

Rektor I.A.I.N. Sunan Ampel
ttd.

1. Jth. Dirjen Bimasa Islam
Dep. Agama di Djakarta.

(Prof. Tk H. Ismail Jakub SH. MA.)

**Sambutan Ketua Umum
Jajasan Badan Wakaf Kesedjahteraan I.A.I.N.
Sunan Ampel Surabaya**

Assalamu'ataikum Wr. Wb.

Kami bersyukur kepada Tuhan Jang Maha Kuasa bahwa I.A.I.N. Sunan Ampel, jang merupakan kebanggaan Ummat Islam seluruh Djawa Timur pada khususnya dan kebanggaan bangsa Indonesia pada umumnya hari ini telah mentjapai usia 4 tahun dengan selamat dan dalam masa usia itu berkat kebidaksanaan, ketabahan dan keuletan para pengasuhnja telah mentjapai kemadjuan² jang tjukup pesat.

Djika kita mengingat sedjarah berdirinja sedjak tanggal, 28 Oktober 1961 jang semula merupakan sebuah Fakultas Sjariah di Surabaya dan sebuah Fakultas Tarbija di Malang, jang kemudian pada tanggal, 5 Djuli 1965 jaitu pada masa memuntjaknja aksi² sefihak dari G-30-S/P. K.I. diproklamasikan mendjadi I. A. I. N. Sunan Ampel, demikian djuga dengan mengingat banjaknja kesulitan-kesulitan dalam melaksanakan konsolidasi jang dihadapi oleh para pengasuhnja termasuk djuga jang dihadapi oleh Jajasan Badan Wakaf, jang mendukung dan menundjangnja, maka kita wadajib bersyukur kepada Tuhan Jang Pengasih dan Penjajang, bahwa Perguruan Tinggi kita ini dalam memperingati setengah Windu uslanja telah menunjukkan keadaan jang sungguh² stabil dan menurut gambaran mempunjai perspektif² jang menggembirakan.

Kami mengatakan bahwa I.A.I.N Sunan Ampel mempunjai perspektif jang menggembirakan, karena didalam anggaran pembangunan lima tahun tahap pertama Pemerintah telah menjediakan biaja² djuga untuk meneruskan pelaksanaan pembangunan gedung-gedung dikomplek I.A.I.N. Surabaya walaupun tidak sepenuhnya akan ditjukupi.

Tentang pentingnja fungsi I. A. I. N. dalam nation dan karakter building, khususnya dalam menegakkan dasar² Pantjasila maka kiranja dalam hubungan ini baik djuga kita memperdalam kesadaran kita terhadap bahaya Komunis jang sedang mengantjam jaitu bahaya untuk menghantjurkan sendi² Agama.

Djika Islam merupakan sendjata jang ampuh untuk menegakkan Pantjasila, maka Komunisme adalah ideologie jang menghantjurkan Pantjasila

Ditinjau dari segi inilah dalam membentengi Pantjasila I.A.I.N mempunjai kedudukan jang penting dan Ummat Islam jang sadar dalam menghadapi bahaya Komunis tersebut seharusnya membantu dengan sekuat tenaga untuk tegak berdirinja dan pesat madjunja I.A.I.N sebagai tempat penggemblengan kader bangsa dan Agama.

Dari sudut lain jaitu dari segi pelaksanaan REPELITA maka I.A.I.N. mempunjai fungsi penting djuga djika kita mission sebagai digariskan oleh Kabinet Pembangunan dibidang mental jaitu :

„Mentjiptakan suatu kondisi peri kehidupan bangsa jang bertaqwa kepada Tuhan Jang Maha Esa, bermental dan berachlaq, jang merupakan sumber daja gerak dan daja kreasi jang positif bagi bangsa dan masjarakat jang membangun.”

Dalam hubungan dengan usaha untuk mensukseskan pembangunan lima tahun kami ingat kepada ayat 96 surat Al-A'raf jang berbunyi sebagai berikut :

„Djika penduduk sesuatu negeri beriman dan bertaqwa, maka Tuhan akan melimpahkan berkatNja dari langit dan dari bumi Tetapi mereka mendustakan (ayat² kami), maka Kami siksa mereka disebabkan perbuatannja”.

dan ayat 104 surat Ali Imron jang berbunyi :

„Hendaklah ada suatu golongan diantaramu jang menjeru kepada kebaikan, menjuruh berbuat kebadjikan, melarang berbuat kedjahatan, mereka itulah orang² jang daja”.

Kami do'akan mudah²an I. A. I. N. Sunan Ampel seterusnya selalu mendapat perlindungan Tuhan Jang Maha Kuasa dapat mentjapai kemandjuaan sebagai jang diharapkan dan dengan berpegang pada isi² ayat² tersebut dapat memberi sumbangan jang sebesar-besarnja, terutama dalam rangka usaha membendung bahaja komunisme dan melantjarkan djalannja repelita.

Disamping hal-hal tersebut diatas, Jajasan Badan Wakaf berusaha pula untuk mendapatkan bantuan guna kepentingan I. A. I. N. Sunan Ampel kepada pemerintah maupun kepada masjarakat, antara lain berupa sebuah gedung perpustakaan sumbangan dari Jth. Bapak Pd. Gubernur Kepala Daerah Propinsi Djawa Timur, Buku-buku agama/Umum, madjallah-madjallah, brusur-brusur dan lain² dari dalam maupun luar negeri, jang kesemuanja kami serahkan kepada Perpustakaan I. A. I. N. Sunan Ampel.

Sekarang ini karena sangat sulitnja mendapatkan sumber keuangan, Jajasan berusaha mendapatkan sumber keuangan dengan djalan :

Membuka kantin dalam kompleks I.A.I.N. Sunan Ampel Surabaja, mentjetak-kartu-kartu mahasiswa, kartu-kartu pegawai, bloknoot-bloknoot dan lain-lain walaupun hasilnja sangat minim, tetapi pemasukan keuangannja dapat terus tetap ada/kontinju.

Achirnja kami laporkan Susunan Pengurus Jajasan Badan Wakaf Kesedjahteraan I.A.I.N. Sunan Ampel jang terachir, jang dipilih sedjak tanggal : 18 - Djanuari - 1969 sebagai berikut :

Ketua Umum	:	H. M. Supardi.
Ketua I	:	H. M. Jahja Hasjim.
Ketua II	:	Drs. Abd. Djatal H. A.
Sekretaris I	:	K. Adinegoro.
„ II	:	R. Achjat Sutedjo
„ III	:	Masruri Ridhwan.
Bendahara I	:	H E Achmadin
„ II	:	H. Abdul Lathif Thoiijib.
„ III	:	Achmari.

- Anggauta - anggauta :
1. Prof. Tk. H. Ismail Jakub S. H. M. A
 2. Prof. K. H. M. Sjafi'i A. Karim.
 3. K. H. Machfudz Anwar
 4. Nj. H. M. Supardi.
 5. Nj. H. M. Jasin.
 6. H. Moch. Saleh.
 7. R. Moch. Adnan
 8. H. Soedarkoen Reksoatmodjo
 9. Drs. H. Shalahuddin Hardy.
 10. H. A. Zakky Ghufron.
 11. Suwito.

Surabaya, 5 Djuli 1969

Ketua Umum Jajasan Badan Wakaf
Kesedjahteraan I. A. I. N Sunan Ampel
S u r a b a j a,

ttd.

(H. Moch. Soepardi)

Susunan Pengurus
Jajasan Badan Wakaf Kessedjahteraan
I. A. I. N. „Sunan Ampel”
Djl. Djenderal A. Jani Wonotjolo Surabaya

- | | | |
|--------------------|---|--------------------------|
| 1. Ketua Umum | : | Bapak H. M. Supardi. |
| 2. Ketua I. | : | „ H. M. Jahja Hasjim. |
| 3. Ketua II. | : | „ Drs. Abd. Djalal H. A. |
| 4. Sekretaris I. | : | „ K. Adinegoro. |
| 5. Sekretaris II. | : | „ R. Achijat Sutedjo. |
| 6. Sekretaris III. | : | „ Masruri Ridlwan. |
| 7. Bendahara I. | : | „ H. E. Ahmadin. |
| 8. Bendahara II. | : | „ H. Abd. Latif Thojib. |
| 9. Bendahara III. | : | „ Achmar I. |
- Anggota - anggota** :
1. Bapak Prof. Tk. H. Ismail Jakub SH. MA.
 2. „ Prof. K. H. M. Sjafri A. Karim.
 3. „ K. H. Machfudz Anwar.
 4. Ibu H. M. Supardi.
 5. Ibu H. M. Jasin.
 6. Bapak H. Muh. Soleh.
 7. „ H. Soedarkoen Resoatmodjo.
 8. „ Drs. Salahuddin Hardy.
 9. „ H. Zakki Ghufron.
 10. „ R. Muh. Adnan.
 11. „ Suwito.
-

Susunan Dewan Mahasiswa I.A.I.N. Al-djami'ah
"Sunan Ampel" Periode 1965/1967.

Pengurus Harian :

Ketua Umum	:	Drs. Muqaffi Makky	(P.M.I.I.).
Ketua I.	:	Saad Samlan.	(H.M.I.).
Ketua II.	:	M. Abdul Padare.	(P.M.I.I.).
Sekretaris Umum	:	H. Ali Soleh (Drs.).	(P.M.I.I.).
" I.	:	Umar Said.	(H.M.I.),
" II.	:	Hasbullah Hasjim.	(P.M.I.I.),
Bendahara Umum	:	Cholil Rahman.	(H.M.I.).
" I.	:	Drs. Abd. Rahman.	(P.M.I.I.).
" II.	:	Abd. Malik Fadjar	(H.M.I.).
Seksi - Seksi	:		
Kesedjahteraan	:	1. Sugandi.	(H.M.I.).
		2. Ahjat Thoha.	(P.M.I.I.).
Humas / Research	:	1. Asj'ari Ahm. B. A.	(P.M.I.I.).
		2. Usman Effendi.	(H.M.I.).
Ilmijah / Pendidikan	:	1. Hudawi Abror B. A.	(P.M.I.I.).
		2. Abd. Hafid Lf.	(H.M.I.).
Penerangan	:	1. M. Ali Haidar.	(P.M.I.I.).
		2. Machfudz Kusairi	(H.M.I.).
Olah - Raga	:	1. M. Firdaus.	(H.M.I.).
		2. Machfudz Harin.	(P.M.I.I.).
Kesenian	:	1. M. Ma'sum.	(H.M.I.).
		2. Drs. M. said Mansur.	(P.M.I.I.).
Hub. / Luar Negeri	:	1. E. Mahmudi.	(P.M.I.I.).
		2. Abd. Sjukur Hasjim	(H.M.I.)
Keputrian	:	1. Fatimah Soleh.	(P.M.I.I.).
		2. Bi Rahmah.	(H.M.I.).
		3. Musjarofah Fatah.	(P.M.I.I.).

**Susunan Pengurus Sema
Fakultas Ushuluddin I.A.I.N. „Sunan Ampel”
Tjabang Kediri Tahun Akademi 1969.**

I. Pengurus Harian :

Ketua	:	A. Malik Shofi B. A.
.. I	:	Ismarljono.
.. II	:	Dhoifur Usmany.
Sekretaris	:	A. Cholik Ridhwan B. A.
.. I	:	M. Asjik.
.. II	:	Achdjari Murdijl.
Bendahara I	:	Ali Makky.
.. II	:	Fathimah Zahroh.

II. Seksi - Seksi :

Kesedjahteraan I	:	Thoha Cholid.
.. II	:	Ach. Sumadi.
Humas/Research I	:	Ma'sum B. A.
.. II	:	Harun Kusajjln.
Pendidikan Ilmijah	:	1. A Badawi Irwan. 2. J. Maridjono
Penerangan I	:	H. A. Madjid Ischaq B A
.. II	:	Cholrul Anam B.A.
Olah-Raga I	:	Rif'an Tanwir.
.. II	:	Moh. Munzir.
Kesenian I	:	Agusti All.
.. II	:	H. Ansori dh.
Keputrian I	:	Sus-Huiny Umar.
.. II	:	Nafi'ah.
.. III	:	Fathimah Hindrawati

**Susunan Pengurus Senat Mahasiswa
Fakultas Sjar'ah I.A.I.N. Sunan Ampel
Tjabang Surabaya Tahun 1969.**

Ketua Umum	:	Munawar Chazin. B. A.
Ketua I.	:	M. Shahib Hasan B. A.
Ketua II.	:	Muh. Taman. B. A.
Sekretaris Umum.	:	Choiron Asjhadi. B. A.
" I.	:	Zainuddin.
" II.	:	Sudarsono S. A. B. A.
Bendahara.	:	H. Imron Rofi'i B. A.
Wk Bendahara.	:	Siti Hadjar Dahlan.
Penerangan / Publikasi.	:	Achmad Fanany Irsjad Asj'ari B. A.
Pendidikan / Pengadjaran.	:	Abullah Amahrus B. A. Muhammad Mansur.
Kesedjahteraan / Sosial.	:	Imam Hanafi Mustadjab B. A. Tudloni. Endik Sunoto.
Olah - Raga.	:	Machin M A. Djamilin. B. A. Abu Umar Noor.
Kesenian.	:	Noor Wachid. Hasan Muluk.
Keputrian.	:	Muniroh Munir. B. A. Susrijani. Fatatik Nurijanah. A. S.
Pertema.	:	M. Zuhdi Marzup. B. A. Daeng. Noor Chalish.
Pembantu Umum.	:	Semua Komisaris Tingkat.

**Susunan Pengurus Senat Mahasiswa
Fakultas Ushuluddin I.A.I.N. Sunan Ampel
Tjabang Surabaya Tahun 1969.**

Pengurus Harian :

Ketua Umum	:	Achmad Makmun.
" I.	:	A. Munawar Thohir.
" II	:	M. Djuri Hanif.
Sekretaris Umum	:	Abd. Djalil Fathoni.
" I.	:	Sholeh Thoha.
" II.	:	M. Thohir Aruf.
Bendahara Umum	:	Saiful Bari.
" I.	:	Nurul Qomarajah.
" II.	:	Luluk Machbubah.

Departemen-Departemen :

Pendd. / Da'wah.	:	Robbah Ma'sum. Anwar.
Kesedjahteraan Mahasiswa	:	Cholil Achmad. Fathur Rahman.
Publikasi / Penerangan	:	Wahid Hasan. Rudjan Noor
Olah - Raga.	:	Kasrun. Machfudz Hasan.
Kesenian.	:	M. Sukri A. K. Selamet Cholik.
Keputrian.	:	Hajumah Sholeh. Norul Amalijah.
Pembantu Umum.	:	Cosma. Tk. Propadeuse " Tk. Kandidat. " Bacaloreat.

Susunan Pengurus Kosema
Fakultas Tarbiyah I.A.I.N Sunan Ampel
Ujibang Pamekasan di Bangkalan
Priode Th. 1968/1969.

Pelindung	:	Bapak Ketua Pembina R. Ismaun Saleh. Bapak Dekan Drs. H. Munir S. A.
Penasehat	:	Bapak Drs. AAI. Dalimunthe. Bapak M. Rosjid Hasan BA. Bapak Machfuzd Hadi BA.
Ketua I	:	A. Mursjid Senama.
.. II	:	Imam Tabrani.
Sekretaris I	:	M. Ma'sum Hamid.
.. II	:	Asjikin Nuruis.
Bendahara I	:	A. Mudjib A.S.
.. II	:	Chuzainah Kusuma.
Seksi - Seksi	:	
1. Kemahasiswaan I	:	Ichsan A. Chafie.
.. II	:	A. Zaini Ridhwan.
2. Pen. & Pengajaran	:	M. Muktafle. M. Thohir Muchtar.
3. Kesedjah. Mahasiswa I	:	Al-Bahar Rachbinie.
.. .. II	:	M. Mardjudi.
4. Olah - Raga I	:	M. Arkan A. R.
.. .. II	:	R. Soetjipto.
5. Kesenian I	:	Azizah Achmad.
.. II	:	M. Muhjiddin.
6. Humas I	:	Ach. Hariri Andajani.
.. II	:	M. Mas'ud Masjhudi.
7. Dokumentasi I	:	Salehuddin.
.. II	:	Noer Rofi'i.
8. Keputrian I	:	Alfijati.
.. II	:	Muhajjah Hasan.

Susunan Pengurus Senat Mahasiswa
Fakultas Tarbiyah I.A.I.N. „Sunan Ampel”
Tjabang Mataram Tahun 1969.

Telindung / Penasehat	:	Pimpinan Fakultas.
I. Ketua Umum	:	Lalu Machfudz Haq.
" " I	:	Achmad Safi'i.
" " II	:	Muh. Thohir.
II. Sekretaris Umum	:	Kamaruddin.
" " I	:	H. Athar.
" " II	:	Djunaidi.
III. Bendahara I	:	M. Musthofa Soleh.
" II	:	Muna'ah Achsjid.
IV. Pembantu ²	:	Mustari. Rusdlono. Ruslan.
V. Seksi - Seksi	:	
1. Publik / Dukumentasi / Penerangan.	:	Lalu Misban. Minggere Husni.
2. Perlengkapan	:	Baiq Supiani. Muh. Nurdji Ali.
3. Pendidikan/Pengadjaran :		Muh. Djufri Ja'kub. Jusuf Abubakar.
4. Kesedjahteraan	:	Ibrahim. Abd. Hamid Zen.
5. Kesenian / Olah - Raga :		Sjamsuddin Anwar. Lalu Getul Nawawi.
6. Da'wah	:	Ibrahim Mawardi. Mawardi.
7. Humasj	:	Muhsin Hamim. Abdullah M. A. P.

Susunan Pengurus Senat Mahasiswa
Fakultas Adab I.A.I.N. Sunan Ampel
Tjabang Surabaya Tahun 1969.

Ketua I.	:	Miski Sjafi'i.
" II.	:	Achijat Mansur.
Sekretaris I.	:	M. Basir.
" II.	:	Muh. Ma'muri.
Berdahara I.	:	Anisah El-Rualny.
" II.	:	M. Sjareac Ms.
Penerangan / Publikasi I	:	M. Haffi Machfudz.
" " II	:	Salwa Sahab.
Pendidikan / Da'wah I	:	M. Muhadjir.
" " II	:	Abd. Rahim.
Kesedjahteraan / Sosial I	:	M. Hamim Hs.
" " II	:	Muh Roesdy.
Olah-Raga / Seni I.	:	Achmad Mufti As.
" " II.	:	Sudibjo Baruki.
Pembantu Umum.	:	Kosma Tk. I (Propaedeuse).
" " II.	:	Kosma Tk. II (Kandidat).
" " III.	:	Kosma Tk. III (Bacalaureat).

Surat Keputusan Menteri Agama R. I.

Nomor : B. IV/2/f/A-5/7531.

Djakarta, tgl. : 21 Nopember 1966

M E N T E R I - A G A M A

- Membatja** : a. Surat Rektor I. A. I. N. Sunan Ampel di Surabaya tgi. 4-12-1965 No. 358/A/RC/SA/1965, tentang usul Pengangkatan Sdr. Tk. H. Ismail Jakup MA S.H. Dekan Fakultas Adab I. A. I. N. Sunan Ampel di Surabaya, untuk diangkat mendjadi Guru Besar Luar Biasa pada Fakultas tersebut, berdasarkan keputusan rapat Senat I.A.I.N. Sunan Ampel tanggal 20 Nopember 1965;
- b. Akan pertimbangan Kepala Biro Perguruan Tinggi Agama di Djakarta tgl. 9 Nopember 1966, tentang Pengangkatan Sdr. Tk. H. Ismail Jakup MA. S.H Dekan Fakultas Adab I.A.I.N. Sunan Ampel di Surabaya, untuk diangkat mendjadi Guru Besar Luar Biasa pada Fakultas tersebut;
- Menimbang** : a. Bahwa Sdr. Tk. H. Ismail Jakup MA. S.H. tersebut dipandang memenuhi sjarat² untuk diangkat mendjadi Guru Besar Luar Biasa dalam mata kuliah Sedjarah dan Kebudayaan Islam pada Fakultas Adab I.A.I.N. Sunan Ampel di Surabaya;
- b. Bahwa berdasarkan keputusan Senat, serta alasan² tersebut diatas maka usul itu dapat kami setudjui;
- Mengingat** : a. Peraturan Presiden R.I. No. 11 tahun 1960 dan No. 27 tahun 1963;
- b. Peraturan Menteri Agama R. I. No. 5 tahun 1963;
- c. Keputusan Menteri Agama R. I. No. 113 th. 1963 dan No.27 th. 1964

M E M U T U S K A N

Bahwa Sdr Tk H. Ismail Jakup MA. S.H. terhitung mulal tanggal :

1 Nopember 1966

diangkat mendjadi Guru Besar Luar Biasa dalam mata kuliah Sedjarah dan Kebudayaan Islam, pada Fakultas Adab I. A. I. N. Sunan Ampel di Surabaya;

Dengan ketentuan,² bahwa segala sesuatu akan diubah dan diperhitungkan kembali sebagaimana mestinja, apabila dikemudian hari, ternyata terdapat kekeliruan dalam penetapan ini.

Salinan Surat Keputusan ini disampaikan kepada :

1. Departemen Agama Biro Kepegawalan / Biro Perguruan Tinggi Agama di Djakarta.
2. Rektor I.A.I.N. Al-Djamiyah Sunan Ampel di Surabaya.
3. Dekan Fakultas Adab I.A.I.N. Sunan Ampel di Surabaya.
4. Rektor-Rektor I.A.I.N. Al-Djamiyah seluruh Indonesia.
5. Dirdjen Perguruan Tinggi dan Ilmu Pengetahuan di Djakarta.

Kutipan dibagikan kepada jang berkepentingan untuk diketahui dan diindahkan,

Menteri Agama

ttd,

(Prof K. H. Saifuddin Zuhri)

Surat Keputusan Menteri Agama R. I.

Nomor : B. IV/2/f/A-5/7532.

Djakarta, tgl. : 21 Nopember 1966

M E N T E R I - A G A M A

- Membatja : 1 a. Surat Rektor I. A. I. N. Sunan Ampel di Surabaya tgl. 4-12-1965 No. 358 / A / RC / SA / 1965, tentang usul Pengangkatan Sdr. K. H. M. Sjafi'ie A. Karim Dekan Fakultas Sjariah I. A. I. N. Sunan Ampel di Surabaya, untuk diangkat mendjadi Guru Besar Luar Biasa pada Fakultas tersebut, berdasarkan keputusan rapat Senat I. A. I. N. Sunan Ampel tanggal 20 Nopember 1965;
- b. Akan pertimbangan Kepala Biro Perguruan Tinggi Agama di Djakarta tgl. 9 Nopember 1966, tentang Pengangkatan Sdr. K. H. M. Sjafi'ie A. Karim. Dekan Fakultas Sjariah I. A. I. N. Sunan Ampel di Surabaya, untuk diangkat mendjadi Guru Besar Luar Biasa pada Fakultas tersebut;
- Menimbang : a. Bahwa Sdr. K. H. M. Sjafi'ie A. Karim tersebut dipandang memenuhi sjarat² untuk diangkat mendjadi Guru Besar Luar Biasa dalam mata kuliah Tafsir dan Fiqih pada Fakultas Sjariah I. A. I. N. Sunan Ampel di Surabaya;
- b. Bahwa berdasarkan keputusan Senat, serta alasan² tersebut diatas maka usul tersebut dapat kami setudjui;
- Mengingat : a. Peraturan Presiden R. I. No. 11 tahun 1960 dan No. 27 tahun 1963;
- b. Peraturan Menteri Agama R. I. No. 5 tahun 1963;
- c. Keputusan Menteri Agama R. I. No. 113 th. 1963 dan No. 27 th. 1964

M E M U T U S K A N

Bahwa Sdr. K. H. M. Sjafi'ie A. Karim, terhitung mulai tanggal :

1 Nopember 1966

diangkat mendjadi Guru Besar Luar Biasa dalam mata kuliah Tafsir dan Fiqih pada Fakultas Sjariah I. A. I. N. Sunan Ampel di Surabaya;

Dengan ketentuan, bahwa segala sesuatu akan diubah dan diperhitungkan kembali sebagaimana mestinja, apabila dikemudian hari, ternjata terdapat kekeliruan dalam penetapan ini.

Salinan Surat Keputusan ini disampaikan kepada :

1. Departemen Agama Biro Kepegawaian / Biro Perguruan Tinggi Agama di Djakarta.
2. Rektor-Rektor I.A.I.N. Al-Djariah seluruh Indonesia,
3. Rektor I.A.I.N. Al-Djariah Sunan Ampel di Surabaya.
4. Dekan Fakultas Sjahiah I A.I.N. Sunan Ampel di Surabaya,
5. Dirdjen Perguruan Tinggi dan Ilmu Pengetahuan di Djakarta.

Kutipan diberikan kepada jang berkepentingan untuk diketahui dan diindahkan,

Menteri Agama

ttd,

(Prof. K. H. Saifuddin Zuhri)

Susunan Senat Mahasiswa
Fakultas Sjari'ah I.A.I.N. Al-Djami'ah Sunan Ampel
P o n o r o g o

1. Ketua	I	:	Moh. Samudji
„	II	:	Zaenuddin Jusuf
„	III	:	Wasjit
2. Sekretaris	I	:	S. Karman Hadi
„	II	:	Edy Soedijono
3. Bendahara	I	:	Mursjid Sjakur
„	II	:	M. Djamali
4. Seksi Kesedjahteraan		:	M. Sajid Qodri M. Munawar
5. Olah Raga	I	:	M. Kamdi
„	II	:	Tamat Hadi
6. Kesenian	I	:	M. Oechsini
„	II	:	Anwar Sanusi
7. Publikasi	I	:	Zen Achmadi
„	II	:	Imam Faqih
8. Perlengkapan	I	:	Muchson
„	II	:	Ansji TH

Ponorogo, tgl. 13 Mei 1970
Fakultas Sjari'ah
I.A.I.N. Al-Djami'ah Sunan Ampel
P o n o r o g o
Dekan,
ttd.
(R. M. Abu Amar Sjamsueddin)

**Daftar Nama² Dosen / Asisten Dosen Dan Pegawai Pada
Fakultas Sjari'ah I.A.I.N. „Sunan Ampel”
Tjabang Pasuruan**

No.	N a m a	Djabatan	A l a m a t
1	Drs. H.A. Djalal H.A.	Dekan Fakultas	Surabaja.
2	Drs. Fatchul Mubin Djoko	Wakil Dekan I	Porong.
3	Drs. Moh. Said Mansur	Wakil Dekan II	Pasuruan.
4	K. H. A. Basjar Jasin	Wakil Dekan III	Pasuruan.
5	Drs. Hasan Zain	Sekretaris Fakultas	Gempol.
6	Prof. T. H Is. Jakub SH. MA.	Dosen Luar Biasa	Surabaja.
7	Prof KHM. Sjafiri Karim	Surabaja.
8	Achmad Hudan Dardiri	Pasuruan.
9	Drs. Tho'ha Hasjim	Pasuruan.
10	Hudan Asmara B. A.	Malang.
11	Athol Thowall B. A.	Porong.
12	Anies Malady B. A.	Gempol
13	A Rachman Bahalwan	Pasuruan.
14	Achmad All Eis	Pasuruan.
15	H. Moh. Salim	Pasuruan.
16	K.H. Cholil Nawawi	Sidogiri Pasuruan.
17	Moh. Tartib S. H.	Pasuruan.
18	Ust. Abd. Rozzaq Al Amudy	Surabaja.
19	Buchory Saleh LAS.	Malang.
20	Nj Sholihah Farchan S. H.	Sidoardjo.
21	Djauwad Djajadi S. H.	Grati Pasuruan.
22	Moch. Saleh S. H	Pasuruan.
23	Ustadz Anwar Katsir	Malang.
24	Jus Bakir Bc. Hk.	Besuk Pasuruan.
25	H.M, Asjik Cholil M. A.	Sidoardjo.
26	Mughni Labib M. A	Malang.
27	Ust Abdulloh As Saqqaf	Malang

DAFTAR NAMA² PEGAWAI

No.	N a m a	
1	N a c h j a	
2	T a b r i	
3	Abdullah	
4	Machfudh	
5	Ainul Jaqin	
6	Badrus Salam	
7	P a n d r i	
8	B u n j a n i	

Pasuruan, 10 Mei 1971

**Susunan Lengkap Pengurus Senat Mahasiswa Fakultas Sjarifah
I.A.I.N. Sunan Ampel Tjabang Bima Periode 1970/1971.**

- A. Pelindung** : Bapak Pd. Dekan Fakultas Sjarifah / I.A.I.N.
Sunan Ampel Tjabang Bima.
- B. Penasehat** : Bapak Drs, Akasjah Junus.
- C. Pengurus Harian** :
- I. Ketua Umum : M. Said Abidin.
" I : H. Muchtar Idris.
" II : Sjamsuddin Karim.
- II. Sekretaris Umum : A. Aziz H. Anwar.
" I : A. Wachid Ismail.
" II : M. Sidik H. Rasjid.
- III. Bendahara I : H.M. Fadil H.A. Malik.
" II : H. Anwar Djunaidi.
" III : St. Alijah H.M. Amin
- Pembantu** : 1. A. Rachman A. B.
2. H. Talib Usman.
3. M. Thajob Usman
4. Ibrahim Ismail
5. Ishana H. Arsjad.
6. A. Sanusi H. Usman.
- Seksi - Seksi** :
1. Kesedjahteraan: 1. H. M. Jusuf Abubakar.
2. Achmad H. Sarbini.
3. M Jusuf H. Ibrahim.
4. Djakariah Busra.
2. Penerangan/Pen- : 1. H. A. Wahab H. Ishaka.
didikan : 2. H. A. Karim Said.
3. Mansjur Djaja
4. Suaeb M. Saleh.
3. Olah Raga : 1. M. Saleh Ismail.
2. Husain M. Saleh.
3. Sukarno M Amin.
4. Idris H. Anwar.

4. Kesenian : 1. Abubakar H. Usman.
2. A. Karim Rasak.
3. Bachruddin Abdullah.
4. St. Marjam HS.
5. Humas : 1. H. M. Said Amin,
2. M. Djafar H. Ali.
3. M. Nur Ali.
4. Djamalluddin Ismail.
6. Petema : 1. Moch. Ichsan.
2. Masjrun H. Ahmad
3. A. Hamid.
4. H.M. Tahr.
7. Keputrian : 1. St. Hatsah Mansjur.
2. St. Muslimah H.M. Amin.
3. St. Asni Abdullah.
4. St. Asjiah.

Bima, 26 - Maret - 1970

Senat Mahasiswa Fak. Sjarifah I. A. I. N.
Sunan Ampel Tjabang - Bima,

Ketua Umum,

Sekretaris Umum,

ttd,

ttd,

(M. Said Abidin)

(A. Aziz H. Anwar)

**Daftar Nama² Pengurus Ksp. SP. I.A.I.N.
Al - Djami'ah Tjabang Kediri di Kediri
Periode 1969/1970**

No.	N A M A	Djabatan dalam Pengurus / Seksi	Dari Extra Universiter	Keterangan
1	2	3	4	5
1.	Lies Soekamto Sj.	Ketua Umum	-	
2.	Roisjuddin.	Ketua I	-	
3.	Muslimah.	Ketua II	-	
4.	Muzajjin Ch.	Sekretaris Umum	-	
5.	Mamiek Zen.	" I	-	
6.	Mardilijah.	" II	-	
7.	Ismi Rosjidah.	Bendabara I	-	
8.	Sjafruddin.	" II	-	
		Seksi ²		
9.	Abdul Chalim.	Olah Raga I	-	
10.	Masjhudi Ms.	" " II	-	
11.	Ruslan Abdul Ghoni.	Keamanan I	-	
12.	Achmad Zen.	" II	-	
13.	Achmad Fathoni Umar.	Kesenian I	-	
14.	Sri Hartati.	" II	-	
15.	M. Jusuf.	Kes. Sos/Kop I	-	
16.	Sri Harsini.	" " II	-	
17.	Baidlowi.	" " III	-	
18.	Subchi Hd.	Perlkpn./Usaha I	-	
19.	L a l l a.	" II	-	
20.	Asjhary.	" III	-	
21.	Zulnamah.	Keputrian I	-	
22.	Mundjiati.	" II	-	
23.	Umi Rocmatin.	" III	-	
24.	Siti Solechah.	Keshtn/PPPK. I	-	
25.	Choiri.	" II	-	
26.	Chudlori Affandi.	Pen/Da'wah/Humas	-	
27.	M. Thoha.	" II	-	
28.	Ach. Djuwaini AM.	" III	-	

29.	Rocmat Arief	Pemb. Umum	I	-
30.	Murthosijah.	"	II	-
31.	Djabir	"	III	-
32.	Jahja Munirudin	"	IV	-
33.	Siti Zuchroh.	"	V	-
I.	Bapak Gatoet Sunarwo BA.	Penasehat ² Olah- Raga / Kesehatan.		-
II.	„ Drs. M. Jasir M.	Keamanan		
III.	Ibu Siti Nurifah BA.	Keputrian/Kese- djahteraan.		
IV.	Bapak M. Amin Sudiro BA.	Perlkp.,Usaha.		
V.	„ Hisjam Nuri BA.	Kesenian.		
VI.	„ A. Hasjim Anwar BA.	Pendidikan/Da- wah/Humas.		

Kediri, 26 Maret 1970
Kepala Sekolah SP. I.A.I.N. Sunan
Ampel Tjab. Kediri,
ttd
(A. Hasjim Anwar BA.).

**Susunan Pengurus K. S. P. Sekolah Persiapan
I. A. I. N. Sunan Ampel Tjab. Djombang**

Ketua Umum	:	Jahja Azls.
Ketua I	:	M a c h f u d.
Ketua II	:	Sri Malmunah.
Sekretaris Umum	:	Abd. Hamid.
„ I	:	Abd. Halim.
„ II	:	Mullaichah
Bendahara	:	Fadlilah.
„ II	:	Nailijah.
Sie Olah Raga	:	1. Sukijat. 2. Abd. Rois Azhar. 3. Mat Ruchi.
Sie Keputrian	:	1. Nur Hajati. 2. Farida A. R. 3. Indah Sumatin.
Sie Kesenian	:	1. Muslich 2. Sulastri
Sie Pendd./Pengdj.	:	1. Saifulloh. 2. Sholeh 3. Rodli.
Sie Penerangan	:	1. Djamal. 2. Abd. Ghofur.
Sie Kesedjahteraan	:	1. Amiluddin. 2. Masjhur.

Susunan Pimpinan Fakultas²
Institut Agama Islam Negeri
Al Djami'ah Al Islamijah Al Hukumijah
Sunan Ampel.

Periode 1965 — 1966 — 1967.

No.	Fakultas	Tempat	Pimplnan Fakultas
I.	Tarbijah	Tulungagung.	Dekan : K H. Arif Mustakim D. A. Pembantu Dekan I. : Drs. Muhanam P. H. Pembantu Dekan II. : Drs. Ali Mahfudz Mashuri. Pembantu Dekan III. : Sutahar M. A.

**Susunan Pimpinan Inspektorat S. P. I A. I. N.
S u n a n A m p e l**

Periode : 1965 — 1966 — 1968

K e p a l a : Drs. Abd. Djalal H. A.
Anggauta² : 1. Drs. Shalahuddin Hardy
2. Drs. A. Sumardi
3. Drs. Moch. Sofwan Dasuki
4. Drs. Sudjari Dahlan

Periode : 1968 — 1970

K e t u a : Drs. Nizar Hasjim.
Anggauta² : 1. Drs. Moh. Sofwan Dasuki
2. Drs. MurtafIQ Sufri.
3. Abd. Malik B. A.

Direktur² Sekolah Persiapan I.A.N.
„Sunan Ampel”

No.	S. P. / Tempat	Direktur Wakil
1.	Sekolah Persiapan Surabaya	Abd. Malik BA. — Nurhan Sulaksono BA.
2.	„ „ Kediri	A. Hasjim Anwar BA. — Darman BA.
3.	„ „ Bangkalan	Drs. AAI. Dalimunthe — Machfudz Hadi BA.
4.	„ „ Mataram	Drs. Jahja Himni — Sjaiful Ahmad BA.
5.	„ „ Djember	K. Muchitz Muradi — Moh. Hasjim BA.
6.	„ „ Pasuruan	Drs. M. Sald Mansur — Anties Malady BA.
7.	„ „ Bodjonegoro	Imam Jamin BA. —
8.	„ „ Tulungagung	Drs. Sunufi — Nurhadi BA.
9.	„ „ Samarinda	

**Daftar : Nama Dosen Fakultas Sjari'ah I. A. I. N.
Al Djami'ah "Sunan Ampel" Surabaya.**

No.	N a m a	Pangkat/Gol.	Djabatan	Mata Kuliah	Tk.	Keterangan
1.	Prof. KHM. Sjafi'i A. Karim.	Guru Besar (IV/b)	Dekan	1. Qiro'at 2. Tarich Tasjri 3. Sijasah Sjari'ah 4. Tafsir 5. Ulumul Qur'an 6. Maanil Qur'an 7. Muqorn Madzahid 8. Falsafah Qur'an 9. Tafsir Ahkam 10. H. Atjara Islam	IV IV IV V V V V V V V	
2.	Drs. Irfan Sidqon.	Lektor Muda (III/c)	Wk. Dekan I	1. P. I. Tafsir 2. Az. F. Djinajah 3. Tafsir 4. F. Djinajah 5. Qira'at 6. Tarich Tasj 7. F. Munakahat 8. Fal. Qur'an	I III IV IV IV IV IV V	Asisten Asisten Asisten
3.	Drs. Abd. Djabbar Adlan.	—	Wk. Dekan II	1. P. I. Tafsir 2. I. Mantiq 3. Az. F. Djinajat 4. Tafsir	I I III IV	Asisten Asisten
4.	Prof. Tk. H. Ismail Jakub SH. MA.	—	Rektor IAIN.	1. Fiqh Dualy 2. F. Mali Harby 3. H. Intergentil 4. Orientalisme 5. Sedj. Perad. Islam	V V V IV IV	

No.	N a m a	Pangkat/Gol.	Djabatan	Mata - Kuliah	Tk.	Keterangan
5.	Drs. Achmad Sumardi.	—	Dekan Fakultas Adab Sbj.	1. F. Mawaris 2. Usl. Fiqih 3. Taf Ahkam 4. Hadits 5. F. Wasijah 6. F. Wakaf	III III IV IV IV IV	
6.	KH. Machfud Anwar.	—	Dekan Fak. Ushuluddin Surabaya.	1. F. Munakahat 2. Taf Ahkam	III II	
7.	Drs. H. M. Munir SA.	—	Dekan Fak. Tarbiyah Pa-mekasan.	1. Uiuml Hadis 2. Maanil Hadis 3. Membahas Kitab - Hadis	V V V	
8.	Drs. Shalahuddin Hardy.	—	Wk. Rektor II	1. S. K. I. 2. S.K.I. Indonesia 3. Az. F. Muamalah	I III II	
9.	Drs. Rachmat Djatnika.	—	Wk. Dekan II Fakultas Ushuluddin	1. Tafsir Ahkam 2. Fals Qur'an 3. Hadits Ahkam 4. Fiqh Duwaly 5. F. Mali Harby	III IV II V V	Asisten Asisten
10.	Ust. A. Razak Al Amudy.	—	Wk. Dekan Fakultas Ushuluddin.	1. Balaghoh 2. Adab wan Nusus 3. Fiqhullughoh 4. Qowaid 5. Tatbliq	II III IV IV IV	

No.	N a m a	Pangkat/Gol.	Djabatan	Mata Kuliah	Tk.	Keterangan
11.	Drs. Abd. Djalal H. A.	—	Wk. Dekan II Fak. Adab, Surabaya	1. Muqoronah 2. Ushul Fiqih 3. Qowaid 4. Imla' 5. Ul. Qur'an	IV II I I V	
12.	Drs Djawahir Sjamsuri	—	Wk. Dekan I Fak. Ushulud- din Surabaya	1. F. Munakahat	III	Asisten
13.	Drs. Marsekan Fatawy	Lektor Madya (III/d)	Dosen Tetap	1. Hadist 2. Fals. Hadits 3. Mem. Kit. Tafsir 4. Hadits Ahkam 5. Hikmatut Tasjri	V V V V V	
14.	K.H.A. Karim Hasjim	Ass. Ahli Aga- ma Madya (III/b)	Dosen Tetap	1 Mahfudhat 2. Mutholaah	III III	
15.	Drs M. Sofwan	sda	sda	1. S. K. I. 2. Hadist Ahkam 3. Sedj. Perad. Islam 4. Peng. I. Fiqih	II II IV I	Asisten Asisten
16.	Drs. Sudjari Dahlan	sda	sda	1. Mutholaah 2. Fiqih Muamalah 3. Maanil Qur'an 4. Tafsir Ahkam	I III V II	Asisten Asisten
17.	H. Achmad Usman	Ass. Ahli Aga- ma Muda (III/a)	sda	1. Ulumul Qur'an 2. Maanil Qur'an 3. Ulumul Hadits 4. Maanil Hadits 5. Qowaid	IV IV IV IV III	

No.	N a m a	Pangkat/Gol.	Djabatan	Mata Kullah	Tk.	Keterangan
18.	Drs. Saparlan	Ass Ahli Agama Muda (III/a)	Wk. Dekan III	1. S. K. I. 2. S. K. I. Indonesia 3. Az F. Muamalah 4. P. I Hadits	I III II I	Asisten Asisten Asisten
19.	Drs M. Fadhil	sda	Dosen Tetap	1. Fiqh Djinajah 2. Sijasjah Sjar 3. Muqor. Madzahib 4. Az. F. Munakahat	IV IV V II	Asisten Asisten Asisten
20.	K. H. Rois Amin	Ass. Agama Madya (II/c)	sda	1. Mutholaah 2. Fiqh Ibadah 3. Insja'	II II II	
21.	K. H A. Wahab Turcham	—	Dosen Luar Biasa	1. Tauchid 2. Fiqh Ibadah 3. Hadits Ahkam	I III IV	
22.	K R. H. Asjhad	—	sda	1. Fiqh Muamalah	IV	
23.	Drs. A M. Setyadi	—	sda	1. Antropologi Budaja/Az System	I II	
24.	Drs. A. Hafidh Dja'far	—	sda	1. Sosiologi 2. Az. H. T. Negara	II II	
25.	Nj. S. Farchan S. H	—	sda	1. Az. H. Pidana 2. Hk. Pidana 3. Hk. Atjara Pid. 4. „ Perd. 5. H Intergentil	III IV V V V	Asisten
26.	Drs. Djamil Idris	—	sda	1. Bhs Inggris	I	

No.	N a m a	Pangkat/Gol.	Djabatan	Mata-Kullah	Tk.	Keterangan
27.	Drs. Abdullah Kasim		Dosen Luar Biasa	1. Method. Research 2. „ Skripsi	V V	
28.	Muhanan Msd. SH.		sda	1. PIH/PTHI 2. Az. Hk Perdata 3. Hk. Perdata	I III IV	
29.	Harjono SH.		sda	1. Hk. T. Negara 2. Hk. Adat 3. Az. Hk Dagang	V II V	Asisten „
30.	Maj. H. M. Usman Mansur		Dekan Fakultas Tarbijah MIng.	1. Pantjasila	I	
31.	Drs. Masjfuk Zuhdi		Dosen Luar Biasa	1. Ushul Fiqih 2. Hk. Atjara Islam	IV V	
32.	Anwar Katslr.		sda	1. Insja' 2. Ilmu Falak	I I	
33.	K. Alauddin		sda	Bahasa Inggris	IV	
34.	H. Asjik Cholll		sda	Adab wan Nusus	III	
35.	Drs. M. Tolchah Mansur SH.		sda	1. Hk. T. Negara 2. Hk. Perd. Intern	V V	
36.	R. Soewindo SH.		sda	1. Az. Hk. Adat 2. Hukum Adat	II III	
37.	M.H. Nur Purwosutjipto SH.		sda	1. Hk. Perdata	III	
38.	Drs Muqoffy Makky		sda	1. Fiqh Ibadah 2. Mutholaah 3. Qowaid 4. Imla'	I I I I	Asisten „ „

No.	N a m a	Pangkat,/Gol.	Djabatan	Mata - Kullah	Tk.	Keterangan
39.	Drs. Asj'ari Ahm.		Dosen Luar Biasa	1. Qowaid 2. Ushul Fiqih 3. Tafsir Ahkam	II II III	Asisten ,,
40.	Drs. Imron A.M.		sda	1. Insja' 2. Balaghoh 3. Mutholaah	III II III	Asisten ,,
41.	Drs. Hasan Zain		sda	1. Hadits Ahkam 2. Ushul Fiqh 3. Fiqh Mawaris	III III III	Asisten ,,
42.	Drs. Abd. Sjakur Thowil		sda	1. Idiom (b. Inggris) 2. Bahasa Inggris 3. ,, Arab	II I I	
43.	Nj. Maria Mas'ud		sda	1. ,, Inggris	II	
44.	Ramly Muchtar BA.		sda	1. Antropologi Bud. 2. Azas/Sys. Ekonomi	I II	Asisten ,,
45.	Achmad Dja'far Noor		sda	1. Qowaid	III	
46.	Drs. L. Murtafik		sda	1. Pantjasila 2. Bahasa Arab	I I	Asisten

Surabaya, 17 Pebruari 1970

Dosen Fakultas Sjari'ah I. A. I. N. Sunan Ampel Surabaya

t t d.

(Prof K. H. M. Sjafi'i A. Karim).

Institut Agama Islam Negeri
Al Djami'ah Al Islamijah Al Hukumijah
„Sunan Ampel“ Fakultas Tarbijah
Djalan Raya Dinojo No. 193 — Malang.

Daftar : Nama² Dosen Tetap Fakultas Tarbijah I.A.I.N. „Sunan Ampel“ Tjabang Malang

No.	N a m a	Pangkat/Gol.	Djabatan	Mata Kullah	Tk.	Keterangan
1.	K.H. Oesman Mansjur	Peg. Utama Muda IV/c	D e k a n	Tasawuf	IV	
2.	Drs. Abd Mudjib	Pen. Muda Tk. I III/d.	Wk. Dek. I	Peng. Ilmu Fiqih	I	
3.	Drs. Maksum Umar	Penata III/c	Wk. Dek. II	Sedj. Pend. Islam Ind.	V	
4.	Buchori Saleh LAS	Pen. Muda III/a	Wk. Dek. III	Mutholaah	I	
5.	Drs. Masjfu Zuhdi	Pen. Tk I III/d	D o s e n	Peng. Ilmu Hadis	I	
6.	Drs. Imam Soedjono	Pen. Muda I III/o	„	Ilmu Djw. Perkemb.	I	
7.	Drs. M. Kasiram	Pen. Muda III a	„	Pendidikan Sos.	III	
8.	Drs. F.E. Sjuhada	Penata III/a	„	Peng Ilmu Tafsir	I	
9.	Dra. Zuharini	Pen. Muda Tk I III/b	„	Ilmu Djiwa Umum	I	
10.	Drs. Rachmat I Santosa	Penata III/a	„	Praktek Mengadjar	III	
11.	Drs. Zinuddin A. Muchlith	Pen. Muda III/a	„	Tafsir	II	
12.	Drs. M. Wijono	Pen. Muda III/a	„	Sedj. Pend. Indonesia	II	
13.	Dra. St. Kusriani	Pengatur II c	„	T. U.	—	
14.	Drs. A. Wahab Sutomo	Pen. Muda III/a	Ket. Djr P.A.	Peng. Ilmu Kalam	I	
15.	Drs. A. Wiherno Susanto	Pen. Muda III/a	D o s e n	—	—	

Malang, tgl. 20 — 2 — 1970

Fakultas Tarbijah I. A. I. N. „Sunan Ampel“ Tjab. Malang

D e k a n,

ttd.

(K. H. Oesman Mansjur)

Institut Agama Islam Negeri
Al Djami'ah Al Islamijah Al Hukumijah
„Sunan Ampel” Fakultas Tarbijah
Djalan Raya Dinoja No. : 193 - Malang.

Daftar : Nama² Asisten Dosen Tetap Fakultas Tarbijah I.A.I.N. "Sunan Ampel" Tjabang Malang.

No.	N a m a	Pangkat/Gol.	Djabatan	Mata Kuliah	Tk.	Keterangan
1.	Drs. H. Ach. Mudler	Pengatur II,c	Ass. Dosen	N a h w u	II	
2.	Drs. Mudler Achmad	"	"	Peng. Filsafat	II	
3.	M. Aminuddin B. A.	"	"	Mutholaah	II	
4.	Ach. Masduqi B. A.	"	"	T. U.	—	
5.	Tadjab Abdullah B. A.	"	Sie. Peng.	"	—	
6.	Moch Anwar B. A.	"	"	"	—	
7.	Abd. Ghofir B. A.	"	"	"	—	
8.	Mathori Chumaldi B.A.	"	Sie. Personil	"	—	
9.	Suhadi B. A.	"	Kep. Sie. U- mum	"	—	
10.	Alwan Rosjidi B. A.	"	Kep. Sie. Per- sonil	"	—	
11.	M. Ruslan Laba B. A.	"	Kep. Sie. Kemb. Alumni	"	—	

Malang, tgl, 20 Pebruari 1970
Fakultas Tarbijah I. A. I. N. Sunan Ampel
Tjabang - Malang
D e k a n,

ttd.

(K. H. Oesman Mansjur)

**Fakultas Tarbijah I. A. J. N. Sunan Ampel
Tjabang Malang.**

**Daftar : Nama² Dosen/Asisten Luar Biasa
pada Fak. Tarb I. A. J. N. Sunan Ampel
Tjabang Malang**

No.	N A M A	Djabatan	Mata - Kuliah	Keterangan
1.	Prof. Tk H. Ismail Jakub MA. SH.	Dosen Luar Biasa	Perbandingan Agama	
2.	Prof. K. H. Sjafi'i A. Karim	"	Tafsir	
3.	Drs. Abd. Djalal H. A.	"	Tafsir	
4.	Ustadz Alwy Alaydrus	"	Balaghoh	
5.	Ustadz Abdullah Assagaq	"	Qowaid	
6.	Drs. M. Soedomo	"	Filsafat Pendidikan	
7.	Drs. Ali Sjalfullah	"	Ketata Laksanaan Penddk.	
8.	Drs Sjamsul Arifin	"	Ilmu Djiwa Pribadi	
9.	Drs Kasmiran Wurjo	"	Ilmu Djiwa Puber	
10.	Drs. Widodo	"	Antropobiologi	
11.	Drs. Umar Wirasno	"	Linguistik	
12.	Drs. Sukiman A. R.	"	Peng. Bahasa Indonesia	
13.	Drs. Basanang Sallwangi	"	Kemampuan Bhs. Indonesia,	
14.	Drs. M A. Ichsan	"	Bahasa Indonesia	
15.	Drs Sunoto	"	Bahasa Indoesia	
16.	M. Muñnilabib M.A.	"	Structure	
17.	Drs. Zuhridin	"	Composition	
18.	M.F. Baradja M.A.	"	Bahasa Inggris	
19.	Hasjim Amir M.A.	"	Comprehension	

No.	N a m a	Djabatan	Mata - Kuliah	Keterangan
20.	M Mardojo SH.	Dosen Luar Biasa	Pantjasila	
21.	Bb. Sutedjo Ong	"	Kristologie	
22.	Chozin Ismail BA.	Asisten Luar Biasa	Bahasa Indonesia	
23.	Rahardjo BA.	"	E. S. T.	
24.	Abd. Manaf BA.	"	Bahasa Inggris	
25.	Nazir Makmun BA.	"	" "	
26.	I. Asjari Simatupang BA.	"	" "	
27.	Hasnah Cizin BA.	"	" "	
28.	Nuril Huda BA	"	Structure	
29.	Husni Abd Hamid BA.	"	Conversation	
30.	M. Fatich Ridwan BA	"	Insja'	

Malang, 20 - 2 - 1970

Fakultas Tarbijah I.A.I N. Sunan Ampel
Tjabang Malang.

D e k a n,

t t d.

(K. H. Oesman Mansjur).

**Daftar nama-nama Dosen/Asisten
Fakultas Tarbijah I.A.I.N. Al-Djami'ah
„Sunan Ampel” Tjabang Djember
Tnhun Kuliah 1969/1970**

No.	N A M A	Pangk./Gol	Djabatan	Mata Kuliah	T. K.	Djrs	Keterangan
1.	Prof. Tk. H. Ismail Jakub M.A. S.H.	IV/b 1	Rektor I.A.I.N. Sunan Ampel Surabaya	1. Tasawuf 2. Hikmatut Tasjri'	IV V	A+B A+B	A=Djurusan Didaktik Me- thodik Pend- dikan Islam B=Djurusan Pendidikan Kemasjaraka- tan Islam
2.	Prof. K. H. Sjafi'i Karim	IV/b 1	Wk. Rektor I I A.I.N. Sunan Ampel Surabaya/ Dekan Fak Sja- ri'ah I.A.I.N Sbj.	Tafsir	IV V	A+B A+B	
3.	Hadji Sodiq Machmud S.H.	IV/a 1	Dk. Fak Tarbijah I.A.I.N. Sunan Ampel Djember	1. Fiqh Ibadah 2. Fiqh Muamalat 3. Tafsir 4. Tafsir 5. Bimbingan Memb. Kitab 6. sda	I IV IV V IV V	A+B A+B A+B A+B A+B	
4.	Drs, M Iljas Bakri	III/b 2	Wk. Dekan I	1. Qowaidul Fiqh 2. Fiqh Munakahat 3. Mutholah Ha- dits 4. Ushul Fiqh 5. Tasawuf 6, Hikmatuc Tasjri'	II II II III IV V	A+B A+B	Vak Wadajib Asisten

No.	N a m a	Pangk./Gol	Djabatan	Mata-Kuliah	Tk.	Djrs.	Keterangan
5.	A, Mächlth Muzadi BA	III/a 3	Wakil Dekan II IAIN Sunan Ampel Tjabang Djember	1. Bahasa Arab 2. Tafsir	II III		
6.	Drs, M, A, Hakim Malik	III/a 3	Wakil Dekan III IAIN Sunan Ampel Tjabang Djember	1. P.I, Tafsir 2. P.I, Fiqh 3. Fiqh Djinajat 4. Sedj, Kebd, Islam	I I III II		Vak Wadjib
7.	Drs. Bachruddin	III/a 3	Dosen Tetap Fak- ultas Tarbijah I,A,I,N. Djember	1. P.I Hadi s 2. Hadits 3. Filsafat Umum 4. Filsafat Islam	I II II III		Vak Wadjib
8.	Drs, S. A, Surjadi	IV/a 2	Pemb. Rektor III/ Dekan Fip Uned	1. I Djiwa Dalam 2. Meth. Pempa- ngunan Masj. 3. Sedj Pendidik- an Islam	V V V	A+B B A+B	Kuliah kerdja
9.	A, Chalim Muhammad S.H.	IV/a 2	Dekan Fakultas Hukum Uned	1. Sosiologie Aga- ma 2. Pantjasila	V I	B	
10.	Drs, Siman Hady Widyoprakosa	IV/a 2	Pemb. Dekan I Fip Uned	1. Pemb. Curric. Pendag. 2. Meth. Penelt. Pendng 3. Sedj. Meth. Pend. Agama	V V V	A A A	Kuliah kerdja
11	Drs. Gunawan Hupojo	III/c 3	Dekan Fakultas Sastra Unet	1. Bhs. Inggris	II		
12	Drs. A. Satar	III/b 3	Pemb. Dekan II Fak. Sospol Uned	1. Sosiologie	II		

No.	N a m a	Pangk/Gol.	Djabatan	Mata Kuliah	Tk.	Djrs.	Keterangan
13.	Drs. Abd. Fatah	III, c 3	Dosen: Luar Biasa / Direktur PGAAN	1. Ilmu Jiwa Sosial 2. Perb. Agama 3. Prinsip ² Pernt Da'wah	III V V	A + B B	
14.	Drs. Sahilun A Nasir	III/a 3	Dosen tetap I, A I, N. Djember	1. P. I. Kalam 2. Ilmu Kalam 3. Achlak 4. Kristologie	I II III IV	A + B	
15.	Drs. Djamaluddin Saman	III/a 3	Dosen FIP UNED	1. Azas ² Pemb. Curric.	IV	A	
16.	Drs. Rudijanto	III/a 3	Dosen tetap FIP U N E D	1. Praktek Mengadjar 2. Statistik	III IV	A + B	
17.	Drs. Asmuni Sodikin	III/a 3	sda	1. Dasar Filsft. Pendidikan 2. Comperative Education	III IV	A	
18.	Drs Cholid Narbuko	III/a 3	Dosen FIP UNED	1. Sedjarah Pen.	II		
19.	Drs. Sukamto irchanuddin	III/a 3	sda	1. Methode Research	III		
20.	Drs. Arief Muchsin	III/a 3	sda	1. Case Study Sosial	IV	B	
21.	Drs. Kusnan Rijady	III/a 3	sda	1. Ilmu Jiwa Anak/Puber	I		
22.	Drs. Bakir Alal Huda		Dosen tetap IAIN	1. Mech. Pend. Agama 2. Bhs. Arab 3. Sedjr. Pend. Islam	III III V	A + B	

No.	N a m a	Pangk/Gol.	Djabatan	Mata - Kuliah	Tk	Djrs.	Keterangan
23.	Drs. Karimin Iihar Islamy	III/a 3	Dosen FIP UNED	1. Supervisi + Educational Leadership	IV	A + B	Asisten Asisten
24.	Drs. Atmodjo	III/a 3	Dosen tetap FIP UNED	1. Theori Pendidikan Sosial	IV	B	
25.	K. H. Dzofier	IV/a 2	Ulama'	1. Hadits	V	A + B	
26.	K. H. Maqmun Zainuddin	III/b 3	sda	2. Tafsir 3. Tafsir	II III		
27.	K. H. Achmad Mursjid	III/b 3	sda	1. Hadits 2. Hadits	III IV	A + B	
28.	R. Danial Adimenggala	III/b 3	Pengawas Pendidikan Agama ex Besuki	1. Bhs Arab 2. Bimb Memb. Kitab	V III	A + B	
29.	M. Rois Sjamsuddin B. A.	II/d 4	Guru Tetap SPIAIN	1. Bhs. Arab	I IV	A + B	
30.	Nur Rodjlah Kurnen B. A.	II/c 4	Asist. Tetap IAIN		II		
31.	Kustontanjah Mansjur B. A.	II/d 4	Asisten Dosen FIP UNED	1. Bhs. Arab	I		
32.	Moch. Turki B. A.	II/d 4	Asisten Fakultas Sospol UNED	1. Ilmu Djiwa Umum	I		
33.	S. A. Busjairi B. A.	II/c 4	Asisten Fakultas Sastra UNED	1. Pantjasila	I		
				Bahasa Inggris	I		

No.	N A M A	Pang./Gol	Djabatan	Mata Kuliah	Tk.	Djrs.	Keterangan
34.	Suparman B. A.	II/c 4	Asisten Fakultas Sastra UNEJ	1. Bhs. Indonesia 2. Bhs. Indonesia	I II		
35.	R. J. Damiri B. A.	II/d 4	Guru PGA Negeri Dr	1. Bhs. Arab	III		
36.	M. Qusjairi Sjairozi BA	II/d 4	Asisten Fakultas Sospol UNED	1. Sosiologie	II		
37.	Sujono Sw. B.A.	II/d 4	Ass. FIP UNED	1. P.I. Pendidikan	I		
38.	Sulhany B A.	II/d 4	Guru PGAAIN Djember, Mahasiswa Doktorat IAIN Djember	1. Ilmu Jiwa Sosial	III		
39.	Anag Saleh B A	II/c 4	sda	1. Sedjarah Pend.	II		
40.	A. Warits Iljas B. A.	II/c 4	Mahasiswa Dotoral IAIN Djember	1. Tafsir	II		
41.	Anwar Ridwan B A.	II/c 4	sda	1. Methode Mengadjar	II		
42.	M. Shidqi Mudhzar BA	II/c 4	sda	1. Fiqh. Ibadah	I		
43.	Shonwani Basjuni BA	II/c 4	sda	1. Ushul Fiqh	III		

No.	N A M A	Pangk/Gol.	Djabatan	Mata Kuliah	T. K.	Djrs	Keterangan
44.	Sjarbini Sjam B. A.	II/c 4	Mahasiswa Dokto- ral I.A.I.N. Djember	I. Penulisan Nas- kah	III		
45.	Sjaiful Bari Ms. B. A.	II/c 4	sda	I. Sedj. Kebud. Islam	II		
46.	Bawi Fathoni B. A.	II/c 4	sda	I. Ilmu Djilwa Pendidikan	II		
47.	A. Fauzan Sjoifwan B.A.	II/c 4	sda	I. Mantiq	II.		

D j e m b e r, 18 Pebruari 1970.

Dekan Fak. Tarbiyah I.A.I.N. Sunan Ampel Tjab. Djember
. ttd.

(H. Sodiq Machmud S. H.)

**Daftar : Nama² Dosen Fakultas Ushuluddin I A.I.N.
Al Djami'ah "Sunan Ampel" Surabaya.**

No.	N A M A	Pangkat/Gol.	Djabatan	Mata-Kuliah	Tk.	Keterangan
1.	K. H. Machfudz Anwar	Penata Md. Tk. I III/b	Pd. Dekan Fak. Ushuluddin	Fiqh, Ibadah N a h w u Shorof Tauchid H a d i s t T a f s i r Ilmu Kalam	I I II III IV I	
2.	Drs. Djawahir Sjamsuri.	Penata Md. III/a	Wkl. Dekan Fakultas Ushu- luddin.	H a d i s t P. I. Da'wah Mutlh. / Insja' Qowaid / Shorof Ilmu Da'wah Al. M. Dalam Islam Publisistik	I II II III IV IV III	
3.	Drs. Rachmat Djatnika.	Pembina IV/a	Wkl. Dekan II Fak. Ushulud- din.	T a f s i r P. I. Tafsir P. I. Fiqh P. I. Ethica Fils. Isla n Perb. Agama A Perb. Agama B	I I I II III IV IV	
4.	Drs. Fathul Mubin Djoko.	Penata Md. Tk. I III/b	Wkl. Dekan III Fak. Ushulud- din.	T a u c h i d Ilmu Kalam Tasawuf Fils. Islam Fils. Umum Fils. Achlaq	I I III IV IV IV	

No.	N A M A	Pangkat/Gol.	Djabatan	Mata Kuliah	Tk.	Keterangan
5.	KHR. A s j h a d.	Penata Md. Tk. I III/b	Dosen Tetap Fak. Ushulud- din.	Machfudzat Fiqh. Mnkhd. Adabul Bahtsi Hadist / Mutlh. T a f s i r	I II II III	
6.	Ust. Abd. Rachim Noor.	Penata Md. III/a	Dosen Tetap Fak Ushulud- din.	Ilmu Mantieq Ushul Fiqh Adabul Bachtisi WalmunadhoroK T a u c h i d Ilmu Kalam	I II II II III III	
7.	Ust. Abd. Goffar Umar.	Penata Md. III/a	Dosen Tetap Fak. Usnulud- din.	Muthola'ah T a u c h i d Ilmu Kalam Fiqh. Mawaris T a s a w u f	I II II III III	
8.	Prof. Tk. H. Ismail Jakub SH. M. A.	Pembina IV/b	Dosen L. B. Rektor I.A,I.N. Sunan Ampel	Sosiologie Agama Oreantalisme Fils ² Agama Fils. Kenegaraan	IV IV IV IV	
9.	Prof KHM. Sjafi'i A. Karim	Pembina IV/b	Dosen L. B. Wkl. Rektor I	P. I. Tasawuf T a f s i r Ilmu Da'wah H a d i s t	II III IV IV	
10	Drs. Salahuddin Hardy	Penata x III/c	Dosen L. B. Wkl. Rekt. II	Sedj. Keb. Islam Sedj Perg. Nas. Sosiologie Pero. Agama	I I II III	

No.	N a m a	Pangkat/Gol.	Djabatan	Mata Kullah	Tk.	Keterangan
11.	Drs. A. Soemardi	Pembina IV/a	Dosen L. B. Pd. Dekan Fak. Adab Wakil Rektor III	Sedj. Kebd. Islam Ilmu Kalam N a h w u S o r o f	III III II II	
12.	Drs. Irfan Sidqon	Penata Md I. III/b	Dosen L. B. Wkl. Dekan I Fak. Sjarl'ah	P. I. Hadits P. I. Tafsir Fiqh Ibadah Fils. Umum	I I II III	
13.	Drs. Abd. Djalal HA.	Pembina IV/a	Dosen L. B. Wkl. Dekan II Fak. Adab	N a h w u Qowal'd Mutchola'ah Machfudzat	I I II II	
14.	Ust. Abd. Razak Al Amudy	Penata III/c	Dosen L. B. Wkl. Dekan I Fak. Adab	Balaghoh B a d i' Mutchola'ah I n s j a'	III III III III	
15.	Drs. Abd. Djabar Adlan	Penata Md III/a	Dosen L. B. Wkl. Dekan II Fak. Sjarl'ah	P. I. Fiqh T a f s i r Fiqh Ibadah	I II II	
16.	Drs. Marsekan F.	Penata Tk. I III/d	Dosen L. B. Dosen Tetap Fak. Sjarl'ah	Fiqh Muamalah	III	
17.	Drs. M. Sofwan D.	Penata Md I. III/b	Dosen L. B. Dosen Tetap Fak. Sjarl'ah	Fiqh Munakahat	II	
18.	Drs. Sudjari Dahlan	Penata Md III/a	Dosen L. B. Dosen Tetap Fak. Sjarl'ah	P. I. Hadits	I	

No.	N a m a	Pangkat/Gol.	Djabatan	Mata Kuliah	Tk.	Keterangan
19.	Drs. Suparlan	Penata Md III/a	Dosen L. B. Dosen Tetap Fak. Sjari'ah	Sedj. Keb. Islam	III	
20.	Ust. H. M. Asjik Cholil	Penata Md III/a	Dosen L. B. Dosen Tetap Fak. Adab	Muthola'ah A I n s j a' A	III III	
21.	Drs. Imron A.M.	Penata Md III/a	Dosen L. B.	N a h w u S h o r o f	I I	
22.	Drs. A.M. Setyady	-	Dosen L. B.	Antr. Budaja Comprehantion G r a m m a r	I II II	
23.	Drs M. Safuan	Penata III/c	Dosen L. B. PD I PKIS IKIP Surabaja	P. I. Djiwa I. Djiwa Masjarakat	I IV	
24.	Drs. A Kamar	-	Dosen L. B.	Comprehantion G r a m m a r	IV IV	
25.	Drs. Sholehuddin	-	Dosen L. B.	..	I I	
26.	Nj. Maria Mas'ud	-	Dosen L. B.	..	III III	
27.	Drs. Djamil Idris		Dosen L. B.	Comprehantion A G r a m m a r	III III	
28.	Drs. Mahdar		Dosen L. B.	Methodologie	III	
29.	Drs. Abd. Dwijanto		Dosen L. B.	Sedj. Keb. Islam. Fil- safat Kenegaraan	I IV	
30.	Ust. Moch. Hilal		Aslsten Dosen	Muthola'ah Machfudzat	I I	

No.	N a m a	Pangkat/Gol.	Djabatan	Mata Kuliah	Tk.	Keterangan
31.	Ust Ali Usman BA.	Pengatur II/c	Sek. Fak. Ush.	Antrp. Budaja Comprehantion A Grammar A Soslologle	I I I II	
32.	Ust. Zubair Sani BA.	Penata Md I III/b	Dosen L.B. Kep. Seksi U- mum Kt. Pu- sat I.A.I.N.	Pantjasila / UUD '45	I	
33.	Drs. A. Sjakur Thowil		Dosen L.B.	Comprehantion A Grammar Perb. Agama	II II III	
34.	Drs. Abd. Rachman R.		..	Fiqh. Ibadah Fils. Umum	I III	
35.	R. Abd. Kadir BA		..	Teori Olah Raga Praktek Olah Raga	I I	
36.	Drs. Hudawi Abror		..	Qowa'id A Shorof A	II II	
37.	Drs. H. Ali Sholeh		..	Muthola'ah A Qowa'id A Fils. Islam	II II III	
33.	Drs. Mas. Muhammad		..	Comprehantion A Grammar A	II II	
39.	Drs. Hasan Zein		..	Fiqh Mawaris	III	
40.	Ust. Anwar Katsir	Pengatur I II/d	Dosen L.B. Pengawas Pend Agama MIng.	Muhadatsah / Insja'	II	
41.	Drs. H. M. Munir S. A.	Pembina IV/a	Pd Dek. Fak. Tarbljah Pa- mekasan	H a d i s t.	IV	

No.	N A M A	Pangk/Gol.	Djabatan	Mata Kuliah	Tk.	Keterangan
42.	Ust. A. Hamid Al Djami'		Dosen L. B. Dosen tetap Fak Adab Dr. R.P.A.	Muthola'ah I n s j a'	IV IV	
43.	Ust. Sjarifudin Al Djauddin		Dosen L. B. Dosen tetap Fak Adab Dr. R. P. A.	Q o w a' i d I n s j a'	IV IV	
44.	Drs. Asjari Ahmad		Dosen L. B.	T a f s i r	II	
45.	Drs. Muqaffi Maky		Dosen L. B. Angg. DPRGR.	Sedj. Keb, Islam	II	
46.	Drs Nizar Hasjim	Penata Md. III/a	Dosen L. B. Kep. Insp. SPIAIN. Dosen Tetap Adab	Publisistik Djumalitik	III	
47.	Abd Mahrus B. A.	Pergatur Mu- da II/a	Dosen L.B.	H a d i s t	I	
48.	R. Miftahul Anam Ali B.A.		Asst Dosen Kep. Seksi Per- pustakaan Fak. Ush.	P I. Djiwa	I	

Surabaya, tgl. 15 Pebruari 1970.
Dekan Fak. Ushuluddin IAIN, Sunan Ampel
S u r a b a j a,
ttd,
(X. H. Machfudz Anwar)

**Daftar : Nama² Dosen Fakultas Ushuluddin
I.A.I.N. „Sunan Ampel” Tjabang Kediri.**

No.	N A M A	Pangkat/Gol.	Djabatan	Mata Kuliah	Tk.	Keterangan
1.	K. H. Sjafi'i Marzuqi	-	Pd. Dekan	1. H a d i t s 2. " 3. " 4. "	IV/DW IV/PA V/PA V/DW	
2.	Drs. Zen Soeprapto	III/d	Wk. Dk. I	1. T a f s i r 2. " 3. " 4. Q o w a i d	I II III II	
3.	Drs. Kasmoeeri	III/b	Wk. Dk. II	1 Ilmu Mantiq 2. " 3. F i q i h 4. "	I II II III	
4.	Drs. Djoko Pranowo	III/b	Wk. Dk. III	1. Ilmu Da'wah 2. " 3. " 4 Sosiologie	II IV/DW V/DW III	
5.	Drs. Imam Basjari	III/a	-	1 Mahfudlot 2 " 3. B a l a g h o h 4. Adabul Lughoh	I II III III	
6.	Drs. Saifullah Usman	III/b	-	1. Alm. Keptj. & Kbcn. 2. " 3. I m u T a f s i r 4. K t h i e a	V/PA V/DW I II	

No.	N a m a	Pangkat/Gol.	Djabatan	Mata Kullah	Tk.	Keterangan
7.	Drs. Soeparno	III/b	-	1. H a d i t s 2. Ilmu Hadits 3. " 4. "	I I II III	
8.	Drs. Bisri Affandi	III/b	-	1. Krisnologie 2. " 3. Ilmu Kalam 4. Taus d. ahid	V/Dw V/PA II I	
9.	Drs. Nur Cholis AS.	III/a	-	1. Soslologie Agama 2. Perb Agama 3 Sedj Perg. Nasional	IV III I	
10.	Drs. Soewito	"	-	1. Filsafat Islam 2. " 3. Tassawuf	IV/PA III III	
11.	Drs. Muharrom M.	"	-	1. Q o w a i d 2. Adabul Bahtsji 3. Muhadatsah	II II II	
12.	H. Abd. Ghoffar	"	-	1. Muga Jatsah 2. Mutholsah 3. I n s j a' 4. "	I II II III	
13.	Drs. I. Soepramoe	"	-	1. Filsafat Umum 2. Soslologie 3. Publisistik	III II III	
14	Drs. Murtadho	"	-	1. F i q i h 2. Ushul Fiqih 3. "	I I II	

No.	N A M A	Pangkat/Gol.	Djabatan	Mata Kuliah	Tk.	Keterangan
15.	Drs H a b i b	III/a	-	1. Q o w a i d 2. Sedj. Keb. Islam 3. s. d. a.	I II III	
16.	Prof. Tk. H Ismail Jakob	-	-	1. Ush. Bida'wassunah 2. Orientalisme 3. Akr. Modern Islam 4. s. d. a.	V/DW IV/DW IV/DW IV/PA	
17.	Prof. K. H. Sjafi'i A. Karim	-	-	1. T a f s i r 2. s. d. a. 3. s. d. a. 4. s. d. a.	IV/DW IV/PA V/DW V/PA	
18.	K. H. Thohir Widjaja	-	-	1. H a d i t s 2. s. d. a. 3. -	II III	
19.	Moh, Soetedjo B. A.	II/d	-	1. Bahasa Inggris	III	
20.	Drs, TT. Sc. Fatmah	III/a	-	1. Ilmu Djiwa 2. Anthropologie	I I	
21.	Drs, W a h j o e d i	III/c	Direktur PGSLPN Kdr.	1. Bahasa Daerah 2. Ilmu Djiwa Masj. 3. s. d. a.	IV/DW IV/DW V/DW	
22.	Drs, S a r w a d i	III/a	-	1. Methodologie	III	
23.	Asmoeni Effendie MA	III/a	-	1. Bahasa Inggris 2. s. d. a.	I II	

No.	N a m a	Pangkat/Gol	Djabatan	Mata Kuliah	Tk.	Keterangan
24.	Drs. Abas Sofwan	III/c	Dir. P. G. A. 6 th. Kediri	1. Ilmu Kalam	III	
25.	R. Legono S.H.	III/d	Dekan Koordinator IKIP Neg. Kediri	1. Pantja Sii	I	
26.	Drs. Haris Abdoussalam	III/a	-	1. Perb. Agama 2. s. d. a. 3. Pschychologie Agama 4. Filsafat Agama	IV V V	
27.	Gatot Soenarwo B. A.	II/d	-	1. Pend. Djasmani	I	

Kediri, 23 Pebruari 1970.

An. Pd. Dekan Fakultas Ushuluddin I.A.I.N. Sunan Ampel
Tjabang Kediri :

ttd.

(K H. SJA'FI' MARZUQI)

Fakultas Sjari'ah
I. A. I. N. Al Djami'ah Sunan Ampel
P O N O R O G O

Pembagian Mata Kuliah

No.	Nama Dosen / Asisten Dosen	Mata Kuliah	T I N G K A T	
			I	II
1.	R. M. Aboe Amar Sjamssoeddin	1. Azas Munakahat	-	2
		2. Azas Muamalat	-	2
2.	K. H. Chozin Dawoedy	1. Chadits	-	2
		2. Peng Ilmu Chadits	2	-
3.	K. Hasanuddin	1. Balaghoh	-	2
		2. Ushul Fiqh	-	2
		3. Ilmu Manteq	2	-
		4. Tafsir Ahkam	-	2
4.	K. Muhajat Sjah	1. Feqih Ibadah	2	2
		2. Ilmu Falaq	2	-
5.	K. Abidullah	1. Peng. Ilmu Tafsir	2	-
6.	Moh. Sjarwani BA.	1. Muthola'ah	2	2
		2. Insja'	2	2
7.	Ary Amnan BA.	1. Qowaid	1	2
		2. I m a l a'	1	-
8.	Drs. Thontowi Djmaluddin	1. Ilmu Kalam	2	2
		2. Bahasa Inggris	2	2
9.	Drs Herry Aman Z	1. Sedjarah Islam	2	-
		2. Sedj. Kebudayaan Islam	-	2
10.	Sabariman SH.	1. Azas Hukum Adat	-	2
		2. Azas Hukum Tata Neg.	-	2
11.	Drs Udji Parludji	1. P. I. H.	1	-
		2. P. T. I. H	1	-
12.	Markoen Aoebandi BA.	1. Antropologi Budaja	2	-
		2. Sosiologi	-	2
		3. Sistim Ekonomi	-	2
13.	Soedarman BA.	1. Pantjasila	2	-
Djumlah Kuliah			28	34

Ponorogo, tgl. 13 Mei 1970
Fakultas Sjari'ah I.A.I.N Al Djami'ah
Sunan Ampel PONOROGO

Dekan,

(R. M. Abu Amar Sjamssoeddin).

**Daftar Para Dosen Fakultas Tarbijah Institut Agama
Islam Negeri Sunan Ampel Tjab. Bodjonegoro.**

No.	N A M A	D j a b a t a n	Pendidikan	Tugas Mengajar
1.	Imam Jamin B. A.	Kepala S. P. I A. I. N.	Sardjana Muda I. A. I. N.	Pengantar Ilmu Tauchid
2.	Machfudz Muharom	Pengawas Ur. Agama	Mambaul Ulum	Ilmu Tauchid / Ilmu Kalam.
3.	Drs. Ta u f l i q	Ket. Pengadilan Agama	Sardjana I.A.I.N.	Pengantar Ilmu Tafsir.
4.	Bisri Zuhdi B. A.	Guru P.G A.P.N. 6 th.	Sardjana Muda I.A.I.N.	Pengantar Ilmu Hadits.
5.	K. Asadurrochman	Alim Ulama'	Pondok Pesantren	Ushul Fiqih / Fiqih.
6.	Ustandz H. M. Mahdali	Alim Ulama'	Pondok Pesantren	Bahasa Arab.
7.	Drs. Musman H. A.	Koordinator E.C. IKIP, Surabaya di Bodjonegoro	Sardjana I.K.I.P. Neg. Jogjakarta	Pengantar Ilmu Mendidik / Ilmu Djiwa / Psychologi.
8.	Sumiran B. A.	Kepala S. P. G. N.	Sardjana Muda I. K. I. P.	Methodik/Didaktik/Praktek Mengajar.
9.	Drs. K a s i j a n	Guru S. P. I A. I. N.	Sardjana I.A.I.N.	Methodik / Ilmu' Pendidik Hystoris/Ilmu Pendidik Sys- timatis.
10.	Drs. Sujahman	Komtsaris Polisi	Sardjana I.K.I.P. Negeri	Ilmu Djiwa Anak/Ilmu Djiwa Perkembangan / Psychologi Pendidikan.
11.	Moh. Amin S. H.	Hakim Pengadilan Neg.	Sardjana Hukum UNAIR. Surabaya	Anthropologi Budaja.
12.	Soedaihar S. H.	Pembantu Dekan Fak. Hukum UANIR, Tjab. Bodjonegoro	Sardjana Hukum UNAIR. Surabaya	Filsafat Negara/Fils. Umum.

No.	N a m a	D j a b a t a n	Pendidikan	Tugas Mengadjar
13.	Sarwo K. W.	Guru S. M. A. Negeri	Willington Uai- versity	Bahasa Inggris.
14.	Djalal Rosjidi B. A.	Kepala P.G.A.N. 6 th	Sardjana Muda F. K. I. P.	Bahasa Indonesia
15	Abdurrochman Qomari B.A.	Guru P.G.A.N. 6 th.	Sardjana Muda I. A. I. N.	Bhs. Arab (Aplikasi).
16.	Abu Amir Jusuf	Dokter Muda	Sardjana Muda Fak. Kedokteran UNAIR Surabaya	Anthropobiologi.
17,	Prof. Teuku H. Isma'il Ja- kub M. A. S. H.	Rektor I. A. I. N. "Sunan Ampel" Sbj	Universitas Suma- tra Utara Univer- sity Al-Azhar Cairo	S i a m a h.

Bodjonegoro, 29 - 4 - 1970.
Dekan Fakultas Tarbijah Institut Islam
Bodjonegoro.
u. b.
Wakil Dekan I,

ttd.

(Drs. Masdoeki)

**Nama : Tenaga Tata Usaha Pada Fakultas Tarbijah
Institut Agama Islam Bodjonegoro.**

No.	N A M A	P e k e r d j a a n	T u g a s
1.	Ilham Susanto.	Kepala T.U. P.G.A.N. 6 th.	Kepala Tata Usaha.
2.	Soeharto.	Pengatur Muda Tk. I P.G.A.N. 6 th. Bodjonegoro.	Pembukuan / Keuangan.
3.	Sularmiasih.	Djuru Tik Kantor Karesi- denan.	Djuru Tik.
4.	Moh. Basjir.	Pesuruh P.G.A.N. 6 th. Bo- djonegoro.	Pesuruh.

Bodjonegoro, tgl. 28 - 4 - 1970.
FAKULTAS TARBIJAH INSTITUT AGAMA ISLAM
BODJONEGORO
Pembantu Dekan I,

ttd

(Drs Masdoeki).

**Daftar Nama Dosen Fakultas Adab
I.A.I.N. „Sunan Ampel” Surabaya.**

No	N A M A	Pangkat/Gol.	Djabatan	Mata Kuliah	Tk.	Keterangan
1.	Drs. Achmad Sumardi	Lektor IV/a	Wakil Rektor III/Dekan Fak Adab	1-AI Fiqih 2-PI. Fiqih 3-AI Muchola'ah 4-AI Shoraf 5-AI Hadits 6-AI Tafsir 7-AI Fiqih	I I II II II III IV	
2.	AI Ust. Abd. Rozzaq Al- Amudy	Penata / Lektor muda III/c	Wakil Dekan I	1-Tarich Adab 2-AI Ma'any 3-T. Adab Araby 4-AI Insjak 5-Fiqih Lughah 6-An Nusus Adabijah 7-AI Hadits	I II III III III III IV	
3.	Drs. Abd Djalal HA.	Pembina / Lek- tor IV/a	Wakil Dekan II	1-An Nahwu 2-As Shorf 3-Ac Tafsir 4-P I Tafsir 5-An Nahwu 6-Ushul Fiqih 7-Ac Tafsir	I I I I II III IV	
4.	H. M. Asjik Cholil	Penata Muda/ Assten Ahli Agama Muda III/a	Dosen tetap	1-AI Mahfudzot 2-Tarich Adab 3-Insjak/Tardjamah 4-AI Badi'	I I III III	

No.	N a m a	Pangkat/Gol.	Djabatan	Mata Kuliah	Tk.	Keterangan
5.	Drs. A. Nizar Hasjim	Penata Muda Asisten Ahli Agama Muda III/a	Dosen Tetap	1-Ilmu Djiwa 2-Sedjarah Umum 3-Sedjarah Indonesia 4-Sedjarah Islam Indonesia	I I 1 III	
6.	Al Ust. Hamid Djami'	—	Dosen Tetap/ Tenaga Bantu- an dari R.P.A.	1-Al Chitobah 2-Tarichul Islam 3-Tarichul Adab Aroby 4-An Nusus Adabijah	II III III IV	
7.	Al Ust M. Sjarofuddin	—	Dosen Tetap/ Tenaga bantu- an dari RPA.	1-Al Mutho'a'ah 2-Tarichul Adab Aroby 3-Tarichul Ulum wal Funun 4-An Nakdul Adaby 5-Fiqhul Iugroh 6-Tarichul Islam	III IV IV IV IV IV	
8.	Prof. Tk. H Ismail Jakub SH. MA.	Pembina tk. I/ Lektor kepala IV/b	Rektor I.A.I.N. Sunan Ampel	1-Al Achlaq 2-As Shorof 3-Filsafat Islam 4-At Tafsir	II III III IV	
9.	Prof. KHM. Sjafiri A. Karim	Pembina Tk. I/ Rektor Kepala IV/b	Wakil Rektor I/ Dekan Fak. Sjari'ah Sura- baja	1-At Tafsir 2-Al Fiqh 3-An Nahwu 4-Al Arudi wal qowafy	II III IV IV	
10.	K. H. Mahfudz Anwar	Penata Muda/ Asisten Ahli Agama Muda II/b	Dekan Fak. Ushuluddin Su- rabaja	1-At Tafsir 2-Al Fiqh 3-Mahfudhot 4-An Nahwu	I II II III	

No.	N a m a	Pangkat Gol.	Djabatan	Mata Kullah	Tk.	Keterangan
11.	Drs. H. Shalahuddin Hardy	Penata muda/ Asisten Ahli Agama madya III/b	Wk. Rektor II	1-Sedjarah Indonesia 2-Pantjasila 3-Muthodo' mengadjar	I I III	
12.	Drs. Irfan Sidqon	Penata muda/ tk. I Asisten Ahli Madya III/b	Wakil Dekan I Fak. Sjariah Surabaya	1-AI Muthola'ah 2-AI Tauchid 3-Tarich Islam 4-AI Fiqih	I I II III	
13.	Drs. Djawahir Sjamsuri	Penata muda/ Ass. Ahli A- gama muda III/a	Wakil Dekan I Fak. Ushulud- din	1-Manufudloc 2-AI Imlak 3-AI Muthola'ah 4-Publisistik	I I II III	
14.	Drs. Rachmat Djatnika	Pembina / Lek- tor IV/a	Wakil Dekan II Fak. Ushu'ud- din Surabaya	1-Tarichul Islam 2-AI Insjak 3-AI Hadits 4-Sedj. Islam di Ind.	I I III IV	
15.	K. H. A. Wahab Turcham	Pengatur/Asst. Agama Madya II/c	Direktur TPP. NU. Su abaja	1-Ilmu Tauhid 2-An Nahwu	II III	
16.	K. H. R. Asjhad	Penata Muda Tk. I Asisten Ahli Agama Madya III,b	Dosen Tetap Fakultas Ushul. Surabaya	1-As Shorof 2-Filsafat 3-An Nahwu	III IV	
17.	Drs. M. Safuan Dasuki	..	Dosen Tetap Fak. Sjariah Surabaya	1-P I. Tafsir 2-AI Hadits	I II	
18.	Drs. Sudjari Dahlan	Penata Muda Asst. Ahli Ag. Muda III/a	Dosen Tetap Fak. Sjariah Surabaya	1-P I. Hadits 2-AI Hadits	I I	

No.	N a m a	Pangkat/Gol.	Djabatan	Mata Kuliah	Tk.	Keterangan
19.	Drs. Fatchul Mubin	Penata Muda Tk. I Asisten Ahli Agama Madya III/b	Wakil Dk. III Fak. Ushulud- din Surabaya	1. Sedjarah Islam di Indonesia	III	
20.	H. Abd. Rohim Noor	Penata Muda/ Asse. Ahli Ag. Muda III/a	Dosen Tetap Fak. Ushulud- din Surabaya	1. Al Manteq 2. Al Achlaq	I II	
21.	H. Achmad Usman	Penata Muda/ Asst. Ahli Ag. Muda III/a	Dosen Tetap Fak. Sjari'ah Surabaya	1. Al Bajan 2. Usul Fiqih	I III	
22.	Ust. Anwar Katsir	Pengatur Tk. I/ Asst. Agama II/d	Pengawas Pend. Agama Malang	1. Chot 2. Al Imlak 3. Al Arudlwal qowafy	I I IV	
23	Abd. Ghoffar Umar	Penata Muda/ Asst. Ahli Ag. Muda III/a	Dosen Tetap Fak. Ushulud- din Surabaya	1. Muchola'ah 2. Al Imlak 3. Tarich Islam	I I II	
24	Drs. Dita Wardana	Pembina (Rektor) IV/a	PR III Ikip Surabaya	1. Sosiologie	II	
25.	Drs. Moh. Safuan	Penata/Lektor Muda III/c	PD I FKIS. Ikip Surabaya	1. Sedjarah Umum 2. Ilmu Djiwa	I II	
26.	Drs. Abdullah Pajapo	Penata Muda/ Asst. Ahli Ag. Madya III/a	Dosen Tetap	1. Sastra Indonesia 2. Ilmu Djiwa	I II	
27.	K. Alauddin	Penata Muda/ Asst Ahli Ag. Muda III/a	-	1. Graomer 2. Reoding 3. Comprehantion	I II II	
28	Kapt. H. Ali Maskatie	-	-	1. Comprehantion	III	

No.	N a m a	Pangkat/Gol.	Djabatan	Mata Kuliah	Tk.	Keterangan
29.	Zubair Sani Ar.	Penata Muda Tk. I Ass. Ahli Agama Madya III,b.	-	1. Pantjasila	I	
30.	K. H. Rois Amlen	Pengatur Ass. Agama Madya II/c	Dosen Tetap Fak. Sjari'ah	1. As Shorof 2. At Tafsir	II II	
31.	Muhjiddin BA.	Pengatur Ass. Agama Madya II/c	-	1. An Nahwu 2. As Shorof 3. Al Ma'any	I I II	
32.	Drs. As'ari Ahm.	-	-	1. At Tauchid	I	Status ke- pegawalan- sedang da- lam peng- gunaan.
33.	Drs. Abdullah Qosim	-	-	1. Metode Research 2. Sostologi	II II	
34.	Drs. Abd. Sjakur Thowil	-	-	1. Bahasa Inggris	I	
35.	Drs. Mas Muhammad Chasbulah	-	-	1. Metode Mengadj.	III	
36.	Drs. Kamar	-	-	1. Bahasa Inggris	IV	
37.	Drs. Hudawi Abror	-	-	1. Al Hadis	III	
38.	Drs. Tohir Thoha	-	-	1. Mahfudhot	II	

Surabaya, 12 Februari 1970
Pd. Dekan Fakultas Adab IAIN. Sunan Ampel
S U R A B A J A
t t d.
(Drs. Achmad Sumardi)

"Sunan Ampel" Tjabang Tulungagung.

No.	N A M A	Pangkat/Gol.	Djabatan	Mata Kuliah	Tk.	Keterangan
1.	K.H. Arief Mustaqiem D.A.	-	Dekan	1. Insjak / Muhasad 2. Balaghoh	II III	
2.	Prof. Tengku H. Ismail Jakub M. A. S. H	-	Dosen L B.	1. Ziamah (Leadership)	III	
3.	Drs. Muharrom P. H.	-	Wk. Dekan I	1. Qowaid / Imlak 2. .. 3. Filsafah Islam 4. Perband. Agama	I II III III	
4.	Drs. Alie Machfudz Mashuri	-	.. II	1. Methodolagi Research	III	
5.	S u t a h a r M. A.	-	.. III	1. Bahasa Inggris 2. .. 3. Aplikasi ..	I II I	
6.	H.A.M. Harwono L.M.L.	Penata Muda III/a	Dosen Tetap (Secert. Fak)	1. P. I Fiqh 2. Ushul Fiqh 3. Tafsir 4. Ushul Fiqh	I II II III	
7.	Muharry Ridwan L. Ph.	-	Dosen L. B.	1. Sedj Kebudayaan Islam 2. .. 3. Filsafah Umum 4. .. Pendidikan 5. Aclahq	I II II III III	
8.	B u c h o r r y L.A.S.	-	..	1. Mutholaah/Mahfudlot	III	
9.	K. H. Usman Mansjur	-	..	1. Tafsir	III	

No.	N a m a	Pangkat/Gol.	Djabatan	Mata Kuliah	Tk.	Keterangan
10.	Drs. Murtadho	-	Dosen L. B.	1. P. I. Tafsir 2. Hadits 3. Hadits	I II III	
11.	Drs. Sobari Hassan	-	..	1. Fiqh 2. Fiqh 3. Aplik bhs. Arab 4. Inggris	II III II II	
12.	Drs Habib	-	..	1. P.I. Hadits/Mucho- laah Hadits 2. Qowaid Imlak	I III	
13.	A. Sharif S. H.	-	..	1. Falsafah Negara Fantjasila 2. Antropologi	I I	
14.	Drs. Ashief Hadipranoto	-	..	1. Psychologi Kepri. 2 .. 3. Psychologi Sosial	I II III	
15.	Drs. Dalil Adisubroto	-	..	1. Ilmu Pendidikan Sistimatis 2. Psychologi Pendi-	II III	
16.	Saudah S. H.	-	..	1. Sosiologi	III	
17.	Drs. Muhammad Djen	-	..	1. Ilmu Pendidikan Historis (Um /Ind.) 2. .. (Umum/Ind.) 3. Praktek mengadjar 4. ..	I II II III	
18.	Muljono S. H.	-	..	1. Antropologi Budaja	I	
19.	Drs. Imansjah Allpandie	-	..	1. Metho. (Um /chus. 2 .. 3. Ilmu Fend. Sosial	I II III	

No.	N a m a	Pangkat/Gol.	Djabatan	Mata Kuliah	Tk.	Keterangan
20.	Sunsufi BA.	-	Dosen As. L.B.	1. Pengantar Ilmu Pendidikan/Ilmu Pend. 2. Ilmu jiwa Perkembangan/Puber	I II	
21.	Nurul Hadi BA.	-	As. Dosen L.B.	1. Muth./Mahfudhot 2. "	I II	
22.	Masrifah Akrom BA.	-	"	1. Didaktik	I	
23.	Much. Machfuddin Aladip BA.	-	"	1. P. I. Tauchid 2. Ilmu Tauchid	I II	
24.	Siti Rochmah BA.	-	"	1. Aplikasi Bhs. Ind. 2. "	I II	
25.	Mahmud BA.	-	"	1. Psychologi Umum 2.	I	
26.	Ch. Djunaidi BA.	-	"	1. Insjak/Muhadasah 2. Aplikasi Bhs. Arab	I I	

**Daftar : Nama Dosen pada Fakultas Tarbijah I.A.I.N. Al djamiah
Sunan Ampel Tjabang Pamekasan di Pamekasan.**

No.	N A M A	Pangkat/Gol.	Djabatan	Mata Kuliah	Tk.	Keterangan
1.	Drs. H. M. Munir S. A.	Lektor Kepala / IVa	Dekan Fak. Tarbijah IAIN. Sunan Ampel Tjabang Pamekasan.	a. Praktek Ibadah b. T a f s i e r c. H a d i s t d. Bimb. Skrepsi e. Ilmu Manthiq f. Peng. I. Tafsir	I II+III II+III III I I	
2.	Prof. Tk. H Ismail Ja'cub S. H. M. A.	Guru Besar	Rektor IAIN. Al Djamiah Sunan Ampel di Surabaya.	a. Filsafat Islam b. I. Perbandingan Ag.	III III	
3.	Kamil Kamka S. H.	Dosen Luar Biasa	KADJARI di Pamekasan.	a. Hukum Atjara b. Filsafat Negara	III I	
4.	Drs. Abd. Rachman	s. d a.	Bupati Sume- nep	a. Zi'amah b. Filsafat Umum	III II	
5.	Drs. M. Sholihan	"	Wk. Dekan I Fak Tarbijah I.A.I.N. Sunan Ampel Tjab. Pamekasan.	a. Bahasa Indonesia b. Praktek Mengadjar c. Pendidikan Sosial d. Filsafat Islam e. Fisichologie Sos.	I II+III III III III	
6.	Drs. Dimjati	"	Wk. II Dekan Fak. Tarbijah IAIN. Sunan Ampel Pamekasan.	a. Praktek Ibadah b. Idjtimajjah c. H a d i s t d. Peng Ilmu Fiqh e. Mahfudat / In'ja'	I II III I III	

No.	N a m a	Pangkat/Gol.	Djabatan	Mata Kuliah	Tk.	Keterangan
7.	Abd. Mudjib Manan L.A.S.	Dosen L. B.	Wk. III Dk. Fak. Tarbijah I.A.I.N. Sunan Ampel Pame- kasan.	a. Ushul Fiqh b. Qowidul Fiqh c. Mutholaah/Hadist d. Qowaidul Hukumah e. Peng. Ilmu Hadist	II III II III I	
8.	Drs. Hero Santoso	..	Dekan S.T.O. Pamekasan.	a. Sedj. Pend. Umum b. Antrop. Budaja	I II	
9.	Drs. M. Rusli	..	Koordinator EC. IKIP. Pa- mekasan.	a. Pysichologi Prib. b. .. Puber	II II	
10.	Drs. AAI. Dalimunthe	..	Ketua Djurus- an Fak. Tarbi- jah I.A.I.N. Sunan Ampel Pamekasan.	a. Tasjawwuf b. Achlak (Etika)	III III	
11.	Drs. M. Barmawi	..	Direktur S.P. IAIN. Pameks.	a. Peng. Ilmu Tauhid b. .. Tafsir c. Ilmu Tauhid d. Teori Da'wah	I II II III	
12.	Drs. Azis Djaja	..	Dosen Tetap	a. Sedj. Pend. Indo. b. Methode Resot	II III	
13.	Drs. M. Rifal	..	Koordinator EC. IKIP. Sbj. di Pamekasan.	a. Zlamah (Leader) b. Pisyhologie Um.	III I	
14.	Drs. M. Rusdy	..	Koordinator EC. IKIP. Sbj. Pamekasan.	a. Ilmu Pendidikan Sistimatis b. Antropologi c. Sosiologi d. Pemb. Masj. Nasl'i	II I III II—III	

No.	N a m a	Pangkat/Gol.	Djabatan	Mata Kuliah	Tk.	Keterangan
15.	Drs. Malik Faqih	Dosen L. B.	Koordinator Dosen STO. Sbj. Pameks.	a. Dedaktik b. Methodik Khusus	I II	
16.	M. Sukardi BA.	..	Guru SPGN. Pamekasan.	a. Pshihologi Keprib. b. Pshiholog Sosial c. Sosiolog Praktis	II III III	
17.	R. Sjafrawi	..	Kepala SPGN, Pamekasan.	a. Sosologi Praktis b. Filsafah Pendidikan c. Filsafah Umum	II III III	
18.	Thoha Bauzir	..	Guru SPGN. Pamekasan	a. Reading b. Cenversation	I I	
19.	R. Abdullah	..	Guru SMAN. Pamekasan	a. Grammar b. Cenversation	II II	
20.	R. Asmaoen S.	..	Guru PGAN. Pamekasan	a. Sedj. Kebud. Islam b. Ilinu Perb. Agama	II III	
21.	H. Munir Z.	..	Kep. Pengawas Pend. Agama D. Madura	a. Mutcholaah b. Qowaid c. Balaqah	III III III	
22.	M. Hartono SH.	..	Djaksa Pmk.	a. Hukum Adat b. Falsafah Pendid. c. Sosiologi	III III III	
23.	Drs. Abubakar	..	Diusulkan Dos. Tetap Fak.Tarb Pamekasan	a. Methodik Umum b. Pshychologi Pndk.	I III	
24.	M. Sutikno BA.	..	Guru PGAN. Pamekasan	a. Praktek mengadjar b. Methodik Khusus c. .. Umum	II+III II I	

No.	N a m a	Pangkat/Gol.	Djabatan	Mata Kuliah	Tk.	Keterangan
25.	Hadiwalujo BA.	Dosen L B.	Guru SMOA. Pamekasan	a. Psycholog Umum b. Dedaktik c. Pshycholog Puber	I I II	
26.	Karimullah BA.	..	Guru SMAN. Pamekasan	a. Method Research b. Sedj. Pendk. Ind. c. Ilmu Pendk. Sistim	II II II	
27.	K.H.M. Sholeh	..	Kep. Pengdj. Agama Pmk.	a. Fiqih (Munakahah) b. Fiqih (Mawarits) c. Peng. Ilmu Fiqih	II III I	
28.	M. Salim	..	Guru PGAN. Pamekasan	a. Mutoiaah b. Qowaid c. Insja'/Mahfudad	II II I	
29.	Kuslan Hanafia	..	—	a. Filsafah Negara b. Sosiologie c. Bimbingan Risalah	I II III	
30.	Sjafiuddin	..	—	a. Antropologi b. Antrop Budaja	I II	
31.	M. Saleh BA.	..	Guru PGAN. Pamekasan	a. Peng. Ilmu Didik b. Sedj. Pend. Umum	I I	
32.	Abd. Shomad BA.	a. Sedjarah Islam b. Peng. Ilmu Tauhid	I I	
33.	K. H. Maksum BA.	..	Angg. D.P R. Pamekasan	a. Peng. Hadits b. Hadits	I II	

Pamekasan, tgl. 4 Maret 1970
Dekan Fakultas Tarbijah I.A I.N.
„Sunan Ampel” Tjab Pamekasan
di PAMEKASAN
u. b. Wk. Dekan II
(Drs. Dimjati)

**Daftar : Nama² Dosen Asisten Fakultas Tarbijah I.A.I.N. "Suman Ampel"
Tjabang Mataram. Keadaan tgl. 31 Desember 1969.**

No.	N A M A	Pangkat/Gol.	Djabatan	Mata Kuliah	Tk.	Keterangan
1.	Muh. Sjareh S. H.	Penata, III/c	Pd. Dekan	1. Studium General	I,II,III	
2.	Drs. Li. Jajah Himni	Penata Muda tk. I III/b	Wk. Dekan I	1. Meth. Pend. Agama 2. Ushul Fihp 3. Ilmu Djiwa Umum 4. Sedjarah. I. Djiwa 5. Ilmu Djiwa Keperli- badian.	III III I II III	
3.	Drs. Mahsun	Penata Muda III/a	.. II	1. Pend. Sistimatis 2. Peng. Pend. Sosial 3. Sedjarah Pend. 4. I. Djiwa Anak/Puber	I II III I	
4.	Drs. H. M. Shaleh	..	Dosen Tetap	1. Imla' / Chot 2. Muahadasah 3. Balaghah 4. Qowald	I III III I,II,III	
5.	Drs. Abdul Mu'in	1. Peng. I. Hadits 2. Mutholah Hadits 3. Peng. I. Tafsir 4. T a f s i r 5. Peng. Ilmu Fiph 6. F i q h	I II I II I II	
6.	Drs. Israil	1. Filsafat Umum 2. .. Islam 3. Peng. I. Pend. 4. Meth. Pengadjaran	II III I II	

No.	N a m a	Pangkat/Gol.	Djabatan	Mata Kuliah	Tk.	Keterangan
7.	Drs. Muh. Said	Penata Muda III/a	Dosen Tetap	1. Insja' 2. Balaghah 3. Mucholaah 4. F i q h 5. T a f s i r	I II I, II III III	
8.	LI. Humaidi Rafi'i	-	Dosen L. B.	1. Muhadasah	I, II, III	
9.	F. R. Anthonyz	Penata Tk. I III/d	..	1. I. Djiwa Sosial 2. Bahasa Inggris	III I, II	
10.	Drs. M. Sjaifuddin	Penata Muda III/a	..	1. Filsafat Pendidikan 2. Hukum Adat 3. Pantja Sila	III I I	
11.	H.M. Zainuddin Mansur MA.	Penata Tk. I III/d	..	1. Hadits 2. Insja' 3. Bimb. Memb. Al- Kitab	III II, III III	
12.	H. Nuruddin B.A.	Penata Muda III/a	..	1. Ilmu Tauchid 2. Ilmu Kalam 3. Sedj. Keb. Islam	II I II	
13.	Drs. Soemadi	1. Sosiologi 2. Ekonomi	II III	
14.	Drs. Soehardjono	1. I. Djiwa Pend.	II	
15.	Achmad Chanafie B.A.	1. Bahasa Indonesia	I	
16.	Drs. LI. A. Muhidin	1. Bahasa Indonesia	II	
17.	Drs. LI. Wiramaja	1. Bahasa Inggris 2. ..	I II	

Mataram, 20 - Pebruari - 1970.

Pd. Dk. Fak. Tarbijah IAIN. Sunan Ampel Tjab. Mataram.

(Drs. LI. Jahja Himny)

Kuasa Dk. Tgl. 7 - 2 - 1970 /No. : 40/Pers-A.8/Ftj - Mtr/1970.

Fakultas Tarbijah
I.A.I.N. Al Djami'ah Sunan Ampel
Tjabang Samarinda

Daftar Nama² Dosen/Asisten Dosen pada Fakultas
Tarbijah I.A.I.N. Al Djami'ah Sunan Ampel
Tjabang Samarinda.

No.	N A M A	Pangkat/Gol.	Djabatan	Mata Kuliah	Tk.	Keterangan
1.	Drs. T. Rasjid Hamzah	Penata/IIc	Pd. Dekan Fak. Tarbijah	1. Qawaid 2. Tafsir 3. Peraktek Meng. 4. Perb. Agama	I II III II III III	
2.	M. Ayb Oms. BA.	Pengatur/II d	Ass. Agama tetap	1. Mutha'iah 2. Sedjarah Pendd. 3. Anth. Budaja 4 S. Keb. Islam 5. Meth. Research	I I II I II III	
3.	A Galib Karim	Pembina/IVa	Kep. Pen Agm. Tk I Kaltim	1. Ushul Fiqh 2. Bahasa Arab	II III	
4.	Drs. Junus Rasjid	Penata I/IIId	Wk Ketua Peresid UNMUL	1. Psychologi Pend. 2. Ziamah	III III	
5.	Drs. Hasbullah Nasir	Penata Muda Tk. I/IIId	Kep Inspeksi S.M.A. Negeri	1. Fil Umum 2. Fil. Islam	II III	
6.	Drs. Darminto	„	Dekan Fak. Ekonomi UNMUL	1. Psychologie Kep.	II III	
7.	Drs. M. Ilham Herman	Penata/IIc	Wk. Ketua Preaidium IKIP	1. Fils. Pendidikan 2. Bhs. Indonesia	III III	

No.	N a m a	Pangkat/Gol.	Djabatan	Mata Kuliah	Tk.	Keterangan
8.	Drs. A. Fidi Finandar	Penata Muda Tk. I/IIIb	Pemb. Dekan III Sospol UNMUL	1. Ilm. Pend. Sosial 2. Psychologie Per.	III II	
9.	Drs. Amiruddin Maula	"	Sekretaris Per- wakilan PDK.	1. Ilmu Djiwa Sosial 2. Ilmu Pend. Sistima.	III II	
10.	Drs. A. Badarani Abbas	"	Pem. Dekan II Sosp. UNMUL	1. Par tjasila 2. Sosiclogi	I III	
11.	A. Sani Karim	Penata/IIIc	Kep. Penag. Kaltim.	1. Ethiea 2. Perg. Tauhid	III II	
12.	Nasri Usuf BA.	Pengatur/IIc	Pd. Kep. SPIAIN	1. " Tafsir 2. " Hadits	I I	
13.	Asnawi Hady BA.	"	Kep. Tata U- saha SPIAIN.	1. " Tauhid 2. S. Keb. Islam	I I	
14.	A. Sjahrani BA.	"	Wk. Kep. SP IAIN.	1. Ilmu Djiwa Umum 2. Didaktik	I I	
15.	M. Badrun MS. BA.	Peng. Tk. I/IIId	Peg Kantor Gub. Prob. Kaltim	1. Bahasa Inggeris 2. " Indonesia	I II	
16.	Anwar Karim BA.	"	Guru tetap PGAN.	1. " Inggeris	I, II	
17.	Lettu A. Badawi BA.	"	ROHIS DIM 0901	1. Peng. Ilmu Fiqh. 2. Fiqh	I II	
18.	A. Hamid Ahmad BA.	Penata Muda Tk. I/IIIb	Kebud. VI Th.	1. Insja	I, II	
19.	M. Said Zaini BA.	Pengatur/IIc	Wk. Ket. III	1. Methodik	III	
20.	K.H. Zuhaefah	"	Pres. IKIP Sa- marinda	1. Fiqh. 2. Bahasa Arab	III II	

No.	N a m a	Pangkat/Gol.	Djabatan	Mata Kuliah	Tk.	Keterangan
21.	KHM. Siradj Salman	Pengatur Tk. I/ IId	Peg. Ktr. Pen. Agama	1. Hadits 2. Balagah	III III	
22.	K.M. Djafar Sabran	Pengatur/IIC	Kep. Pend. A- gama Kemas.	1. Qowaid	II, III	
23.	M. Djafar Siddik	„	Wk. Kep. PG AN. VI Th.	1. Bahasa Inggeris	II, III	
24.	KHM. Sabranity	„	Kep. Ktr. Uru san Agm. Kem	1. Hadits 2. Bahasa Arab	II I	
25.	A. Sarkawi BA.	„	Peg. KUA. Tingkat I	1. Muthalaah	II, III	
26.	Masrumi BA.	„	—	1. Peng. Ilmu Mend. 2. Bahasa Indonesia	I I	

Samarinda 3 Maret 1970.
Pd. Dekan Fak. Tarbijah IAIN. Sunan Ampel.
Pd. Dekan,

ttd.

(Drs. T. Rasjed Hamzah).

Daftar : Lampiran Surat Keputusan
Rektor I.A.I.N. "Sunan Ampel"

Tgl. : 30 - Maret - 1970.

No. : 54 / Bb. XI / J / 1970.

No.	N A M A	Gol.	T U G A S		Ket.
			Memb. Kuliah dlm Mata Kuliah	Pada Tk.	
1.	H. Abd. Rahman Zakaria MA.	2	1. P. I. T a f s i r 2. P. I. Tauchid 3. Fiqh Ibadah 4. Hadits Ahkam 5. Usul Fiqh 6. Hadits Ahkam 7. Usul Fiqh 8. Azas Djunajat	I I I II II III III III	
2.	K. H. Abd. Malik Sulaiman	3	1. Qowaid / Imla' 2. sda. 3. Balaghoh 4. Qowaid / Imla' 5. Mutholaah/Machfudhat 6. I n s j a' 7. Adab Wan Nusus	I II II III III III III	
3.	Drs Akasjah Junus	-	1. Sedj. Kebudajaan Islam 2. Ilmu Falak 3. Tafsir Ahkam 4. Antropologie Budaja 5. Sedj. Kebudajaan Islam 6. Tafsir Ahkam 7. Fiqh Mawaris 8. Sedj Kebudajaan Islam	I I II II II III III III	
4.	K. H. M. Amin Ismail	3	1. Ilmu Mantiq 2. Azas Munakahat 3. Mutholaah 4. I n s j a' 5. Fiqh Munakahat	I II II II III	
5.	K. H. M. Ishaq A. Kadir	3	1. Fiqh Ibadah 2. Azas Muamalah 3. Fiqh Ibadah 4. Fiqh Muamalah	II II III III	

No.	N a m a	Gol.	T U G A S		Ket.
			Memb. Kuliah Dim. Mata Kuliah	Pada Tk.	
6.	Achmad Abdullah	4	1. Bahasa Inggris 2. Bahasa Inggris/Aplikasi	I I	
7.	Hadjid B. A.	4	1. Bahasa Inggris 2. Bahasa Inggris	II III	
8.	H. Muchtar B. A.	4	1. P. I. Hadits	I	
9.	Agus Sutami H. Abas Bsc.	4	1. Azas Hukum Ekonomi	II	
10.	Ibnu Hadjar B. A.	4	1. Azas Hukum Tata Negara 2. Azas Hukum Adat 3. Hukum Adat	II II III	
11.	Siti Alsjah Muhammad SH.	2	1. P. I. Hukum 2. " Indonesia 3. Azas Hukum Pidana	I I III	
12.	Abdullah B. A.	4	1. Pantjasila/UUD 1945 2. Sosiologie 3. Azas Hukum Perdata	I II III	
13.	K. H. Zaharuddin Arsjad	3	1. P. I. Fiqh 2. Mutholaah 3. Insja' 4. Bahasa Arab/Aplikasi	I I I I	

Surabaya, 30 - Maret - 1970
 Kuasa Rektor I.A.I.N. Sunan Ampel Surabaya.

ttd.

(Prof K. H. Safii Kariem).

No. 04 / Skr. / A / Rc / SA / 70.

**Daftar Nama² Guru² Sekolah Persiapan I. A. I. N.
Sunan Ampel Tjabang Surabaya di Surabaya.**

No.	N a m a	Pangkat/Gol.	Djabatan	Mata Peladjaran	Ket.
1.	Abd. Malik BA.	-	Kep. Sek.	1. Tafsir 2. Ushul Fiqh 3. Tauchid	
2.	Drs. A. Nizar Hasjim	-	D. L. B.	1. Prakarja	
3.	Nurchan Sik. BA.	Pengatur	Guru Tetap	1. Sedj. Umum	
4.	Moch. Zubair	Pengatur Muda Tk. I	"	1. Insja'	
5.	Abdullah Asj'ari	"	"	1. Feqlh	
6.	Romly Muchtar BA.	Pengatur	"	1. Tata Hukum 2. Sedj. Islam	
7.	Sri Rahaju BA.	"	"	1. Peng Bhs. Ind. 2. Kesusastraan 3. Ts. Bhs. Ind.	
8.	Fauzan Sjatibi BA.	-	D. L. B.	1. Ilmu Djiwa 2. „ Mendidik 3. „ Bumi Um.	
9.	H. Mas'ud Atm.	Penata Tk. I	Guru Tetap	1. Grammar 2. Comprehens.	
10.	Drs. Djamil Idris	-	D. L. B.	1. Ilmu. Keseht. 2. „ Hajat	
11.	Imron Rosjidi BA.	-	"	1. Reading 2. Conversation	
12.	R. Badrul Qomar BA	-	"	1. Aldjabar 2. Ilmu Alam	
13.	Suwit o BA.	-	"	1. Tata Negara 2. Olah Raga	
14.	Abd. Kadir BA.	-	"	1. Hadits 2. II. Bumi Alam 3. Musthollah	
15.	St. Rohamah BA.	-	"	1. Ekonomi 2. Conversation	
16.	Hasbullah Hasjim BA.	-	"	1. Mutholaah	
17.	M. Sobar Idris	-	"	1. Mahfudlot	
18.	M. Bachri BA.	-	"	1. Imla' 2. Tauchid	

No.	N a m a	Pangkat/Gol.	Djabatan	Mata Peladjaran	Ket.
19.	Miftah BA.	-	D. L. B.	1. Tt. Bhs Ind. 2. Qowaid 3. Kesusastraan	
20.	M. Dja'far Sjukron	-	"	1. Olah Raga	
21.	Hizbullah BA.	-	"	1. Achlaq	
22.	Abdullah Ma'sum	-	"	1. Qiro'ah	
23.	Ust. Anwar Katsir	-	"	1. Ilmu Falaq 2. I. B. Alam	
24.	Musjarofah BA.	-	"	1. Keb. Ind. 2. Peng.Keb,Ind.	
25.	Ahjat Thoha BA.	-	"	1. Qowaid	
26.	M. Zahir Chalifah	-	"	1. Usul Fiqh	

Surabaja 4 Maret 1970

Sekolah Persiapan Al Djami'ah I.A.I.N. Sunan Ampel

S U R A B A J A

Direktur

t t d,

(ABD. MALIK B. A.)

**Daftar : Nama² Guru² Sekolah Persiapan I.A.I.N.
Sunan Ampel Tjabang Batu Malang.**

No.	N A M A	Mata Peladjaran	Djabatan	Ket.
1.	Mochammad Rofi'y	1. Achlak 2. Seni Suara	Kep. Sek. Pers.	
2.	Pardi widodo	1. Adminlstrasi 2. Ilmu Mendidik 3. Bhs. Indonesia	Wakil Kepala	
3.	D h o m r o h	1. Tafsir 2. Hadist 3. Tauchid 4. Mustholah Hadist	Guru Tdk. Tetap	
4.	Hasan Budiman	1. F i q i h 2. Ushul Fiqh 3. Tarich	..	
5.	M a n a f	1. Bahasa Inggris	..	
6.	Fatich Ridlwan	1. Bahasa Arab	..	
7.	Salim Tojjib	1. Ekonomi 2. Tata Hukum	..	
8.	S o m a d	1. Ilmu Hajat 2. Pend. Djasmani	..	
9.	S u t j i p t o	1. Ilmu Bumi 2. Ilmu Falak	..	
10.	J u l i a n o	1. Kebudajaan 2. Prakarya	..	
11.	Sugeng Tijasbowo	1. Bahasa Indonesia 2. Bahasa Daerah 3. Ilmu Djiwa	..	
12.	K u s l a n i	1. Ilmu Alam 2. Ilmu Aldjabar	..	
13.	N u r h a d i	1. Civics	..	
14.	P o n i t i	1. Sedjarah Umum 2. Sedjarah Indonesia	..	

**Daftar : Nama² Karyawan Sekolah Pesiapan I.A.I.N.
Sunan Ampel Tjabaᅅg Batu Malang.**

No.	N A M A	Djabatan	Keterangan
1.	S u t j i p t o	Kepala Tata Usaha Kepala Bagian Umum & Keuangan.	
2.	S u p e n o	Kepala Bagian Kepegawaian dan Perlengkapan.	
3.	S u k e m i	Kepala Bagian Penjadjaran dan Perlengkapan.	

**Daftar Nama² Guru Sekolah Persiapan I.A.I.N.
Sunan Ampel Tjabang Djember.**

No.	N A M A	Pangkat/Gol. dlm.PGPS.'68.	Djabatan / Seksi ²	Mata Peladjaran	Tk.
1.	A. Muchith Muzadi BA.	Pengatur Tk I II d	Kep. Sekolah	Qowaid Achlaq	I+II+III I+II+III
2.	Moch. Rois Sjamsud- din BA.	Pengatur II c	Wk. Kep. Sek.		
3.	Nj. Nur Rodjiah Kurmen BA	..	Guru H R.	Ilmu Djiwa Tauchid	II+III I+II
4.	Drs. Karimin Ilhar Islamy		..	Ilmu mendidik .. Alain .. Falak Peng Kebud. Kebud Indonesia	II+III I+II I I+II I+II
5.	Drs. Sunarjo Dw.		..	Ilmu Bumi Alam .. Umum .. Sos/Ek II. Hajat/Keseh.	I+II I+II I I+II
6.	Drs. Sahilun A. Nasir		..	Tafsier Tauchid	I+II+III III
7.	A. Warits Iljas BA.		..	I m I a' Insja'/Chat	I+II+III I+II+III
8.	M. Sjarbini Sjam BA.		..	Fiqh Ushul Fiqh	I+II+III II+III
9.	Drs. A. Chalim Achmadi		..	Sedj. Umum	I+II
10.	Bawie Fathoni BA.		..	Bah. Indonesia	I+II
11.	Chumaidi S A BA.		III
12.	Drs A. Hakim Malik		..	Hadits Mustholah	I+II+III III
13.	S A Busjairi BA.		..	Bhs. Inggris	II+III
14.	Muchson Sudjono		I
15.	Anwar Ridwan BA.		..	Sedj. Indonesia .. Islam	I+II I+II+III

No	N a m a	Pangkat/Gol. dlm. PGPS. '68	Djabatan / Seksi ²	Mata Peladjaran	Tk.
16.	Muchsin Jusuf BA.		Guru H. R.	Aldjabar	I+II
17.	Nn. Zalnab Ustman		„	Seni Suara/QI- ro'ah	I+II+III
18.	Moch. Turki BA.		„	Tata Negara „ Hukum	I+II I+II
19.	Muchlis Ichwan		„	Prakarja/Atmln.	I+II+III
20.	Budijantoko		„	Menggambar	I+II
21.	Fauzan Sjofwan		„	Mutholaah	I+II+III
22.	Abd. Radjak		„	Pend. Djasmani	I+II+III

Djember, 18 Pebruari 1970
Kepala Sekolah Persiapan I. A. I. N. Sunan Ampel
Tjabang Djember

t t d.

(A. Muchith Muzadi BA.)

**Daftar : Nama Guru Sekolah Persiapan Al Djamiah
I.A.I.N. Sunan Ampel Pasuruan di Pasuruan.**

No	N A M A	Pangkat/ Gol.	Djabatan	Mata Kullah	Tk.	Ket.
1.	Drs. M. Said Mansur		Kep. Sek.	1. Tafsir 2. Sedj. Islam 3. Conversation 4. Grammar	I, II, I, II, I, II, I, II,	
2.	Anis Malady B. A.	II/c	Wk. Kep. Sekolah	1. Tafsir 2. Fikiq 3. Ushul Fikq	II I, II, III II, III	
3.	Moh. Hudan	II/c	Guru Tetap	1. Sedj. Umum 2. „ Indo. 3. Menggambar 4. Keb. Indo. 5. „ Umum	I, II I, II I, II I, II I, II	
4.	H. Hasan As'ad	II/a	„	1. Tauchid 2. Qiro'at 3. Insjak 4. Achlaq 5. Imlak	I, II I, II I I I, II, III	
5.	Abd. Rachman Bahalwan	I/d	„	1. Qowa'id 2. Insjak 3. Mutholaah 4. Machfuzhot	I, II II, III I, II I	
6.	Drs. Hasan Zain	-	Guru T.T.	1. Mutholaah 2. Machfudzhot 3. Sedj. Islam	III II, III III	
7.	K. H. Basjar Jasin	-	„	1. H a d i s t	I, II, III	
8.	H. Moh. Salim	-	„	1. Tt. Negara	I, II	
9.	Abd. Rozaq Nurdin SH.	-	„	1. Tt. Hukum	I, II	
10.	Drs. Fatchul Mubin	-	„	1. Tauchid 2. Tafsir 3. Qowald 4. Mustholah	III III III III	
11.	Umi Kulsum B. A.	-	„	1. Peng. Bahasa 2. Kesusasteraan	I, II I, II	

No.	N a m a	Pangkat/ Gol.	Djabatan	Mata Kullah	Tk.	Ket.
12.	Abd. Mukti B. A.	-	Guru T.T.	1. I. Pendidikan 2. I. Alam 3. I. Bumi Falak	II, III I, II II	
13.	Sugihardjo B. A.	-	..	1. Tata Bahasa 2. Peng. Bahasa	I, II, III III	
14.	K. Miskat	-	..	1. Achlaq	II, III	
15.	Churijah Sja'dijah B. A.	-	..	1. Conprehension. 2. I. Djiwa 3. Reading	I, II II, III II, III	
16.	M. Atho'i Towali B. A.	-	..	1. Ekonomi 2. Aldjabar 3. I. Bumi Alam 4. .. Sosial 5. Adm.	I, II I, II I, II I, II I, II	
17.	Muslimin B. A.	-	..	1. P. D. 2. I. Kesehatan 3. I. Hajat	I, II, III I, II I	
18.	W a h j u d i	-	..	1. Conprehension. 2. Conversation 3. Reading 4. Grammar	III III III III	

Pasuruan, 18 - Pebruari - 1970.
Kep. Sek. Persiapan AI Djamlah
I.A.I.N. "Sunan Ampel" Pasuruan.

**Daftar Nama² Guru² Sekolah Persiapan I. A. I. N.
Sunan Ampel Tjabang Djombang.**

No.	N A M A	I d j a z a h	Keterangan
1.	Drs. Hudawi Abror	IAIN. Sn Ampel '68	Kepala Sekolah Guru T. Tetap Guru Tidak Tetap & Kep. T. U.
2.	Abdul Madjid	PGAAN. Th. 1964	
3.	Moch. As'ari Mf.	KMI. Gontor, 1963 PGAAN. Th. 1968	
4.	Moch. Jahbi	" 1962	"
5.	K H. Machfudh Anwar	Tebuireng, Th. 1927	"
6.	Nj. Abidah Machfudh	K G. A Th 1948	"
7.	Drs. Sarijun	IAIN Sn. Kalidjogo	"
8.	Drs. Soetrisno	S. T O. Surabaya	"
9.	H. Husaini	Tebuireng, 1938	"
10.	Harsito	PGAAN. Th. 1961	"
11.	Mas'ud	Alijah Neg. 1967	"
12.	A. Nadhori Is.	PGSLP. Th 1964	"
13.	D j u a r i	SGHA. Th. 1955	"
14.	M a k s u m Mf.	Alijah, Th. 1966	"

**Daftar : Nama² Guru Sekolah Persiapan IAIN. Al Djami'ah
Sunan Ampel di Bodjonegoro.**

No.	N A M A	Pangkat/ Gol.	Djabtn.	Mata Kuliah	Tk.	Ket.
1.	Imam Yamin BA	II/d	Keb Sek.	I n s j a k Insjak / Imlak / Ushul	I IIa IIb	
2.	Drs. Z. Kasijan	"	Guru Tt.	Insjak / Fiqh / Imlak Kebudayaan/Peng. Ke.	I IIa IIb	
3.	Bisri Zuhdi BA.	"	Guru ti- dak Tt.	Hadist / Qiro'ah Q i r o ' a h	I IIa IIb	
4.	Abd. Rohman Qcmari BA.	II/c	"	Mustholah Mutholaah / Mahfudhot	III I IIa IIb	
5.	Soedirman BA.	III, d	"	I. Bumi (Sas. Zc Alam)	I IIa IIb	
6.	Soemiran BA.	"	"	Sedjarah Umum Indo.	III IIa IIb	

No	N a m a	Pangk / Gol.	Djabt.	Mata Kuliah	Tk.	Ket.
7.	Gozali Djufri		Guru T. Tetap	Tafsir " / Fiqh	I IIa IIb III	
8.	Djumran	II/b	"	Ushul Fiqh Bhs. Indo. / Sedj. Islam	I IIa IIb	
9.	Djoko Achmadi BA.	II/d	"	" I. Alam / I. Ekonomi	I IIa IIb	
10.	Busjri BA.		"	" Qowaid / Imlak	I IIa IIb	
11.	Drs. Moh. Basjar		"	" I. Djiwa	I IIa IIb	
12.	Imam Koermen BA.		"	" / I. Didik Tata Bahasa Indonesia Peng. / Tata Bahasa	I IIa IIb	
13.	Moh. Sulchan BA.	II/b	"	" Kesas./Peng./Tt.Bhs.Ind. Grammar/Campre/Caw	I IIa IIb III	
14.	Sunatri H. S.		"	" Pend. Djasmani / I. Hajat I. Hajat/Kesehatan/P.D. I. Hajat/Pend. Djasmani	I IIa IIb III	
15.	K a s w i		"	Pend. Djasmani Aldjabar / Tata Negara Aldjabar/Tt.Neg./Tt.Hk.	I IIa IIb	
16.	Mabrur Thoha BA.		"	" A c h l a q Achlaq/Sedjarah/Islam	I IIa IIb	
17.	Abdul Faqih BA.		"	" Fiqh / I. Tauchid I. Tauchid	I IIa IIb	
18.	Drs. Taufiq		"	" Ilmu Hadist	I IIa IIb	
19.	Aly Abdullah	II/b	"	" Reading/Compre/Carvis Reading	I IIa IIb III	

Bodjonegoro, 19 Pebruari 1970. Kepala Sek. Perstapan
I.A.I.N. Al Djami'ah Sunan Ampel Bodjonegoro

(Imam Yamin BA.)

Halaman foto-foto

~~~~~  
*Sebagian Dosen<sup>2</sup>  
Fakultas Tarbijah  
IAIN Sunan Ampel  
Malang*

*Duduk No. 2 dari kiri  
Dekan Fakultas  
Bapak Major  
K. H. Oesman Manshur*

~~~~~

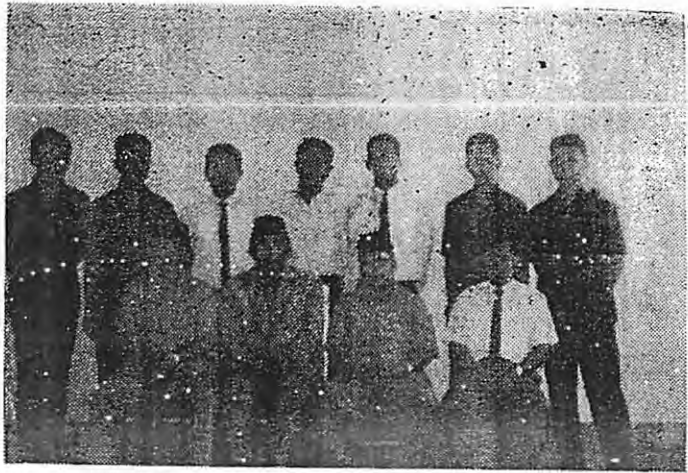

~~~~~  
*Guru - Guru  
Sekolah Persiapan  
IAIN Sunan Ampel  
Tjab. Batu Malang*

*No 3 dari kanan baris  
depan, Kepala Sekolah  
MOH ROFFIE*

~~~~~

~~~~~  
*Siswa-Siswa  
Sekolah Persiapan  
IAIN Sunan Ampel  
Tjab. Batu Malang*

~~~~~



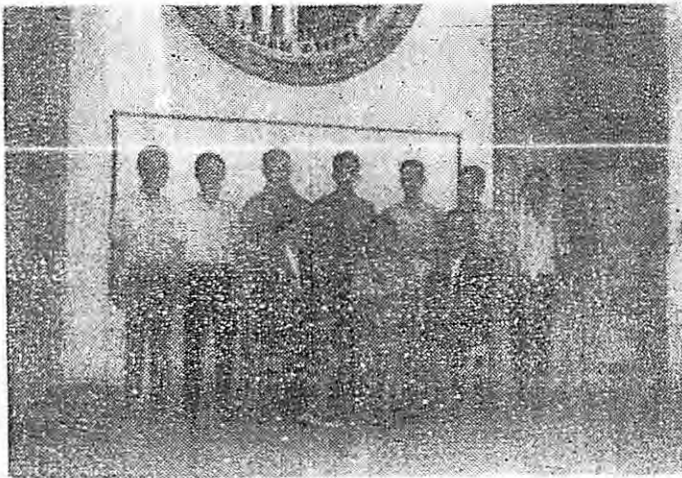

Karjawan
Fakultas Tarbijah
IAIN Sunan Ampel
Tjabang Tulungagung



Guru² dan Siswa²
Sekolah Persiapan
IAIN Sunan Ampel
Tjabang Blitar

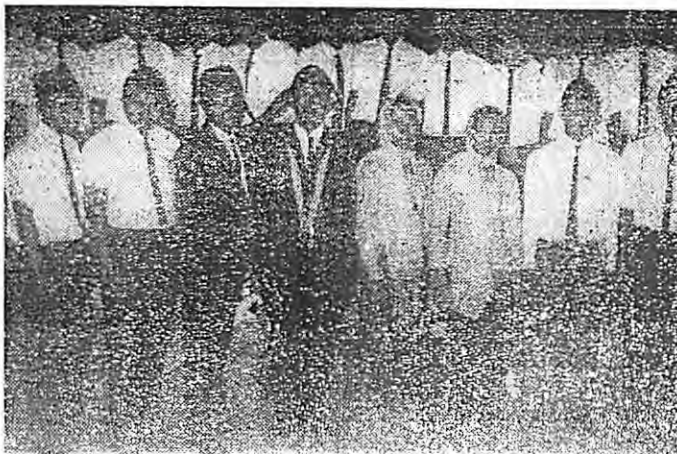

Mahasiswa²
Fakultas Tarbijah
IAIN Sunan Ampel
Tjabang Bodjonegoro

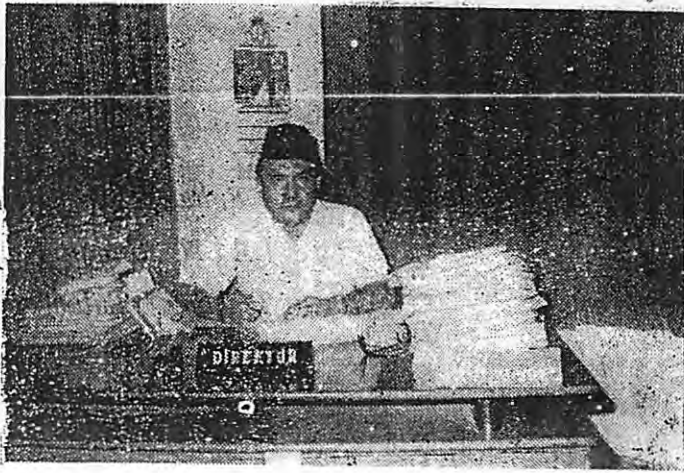

DIREKTUR



SEKRETARIS

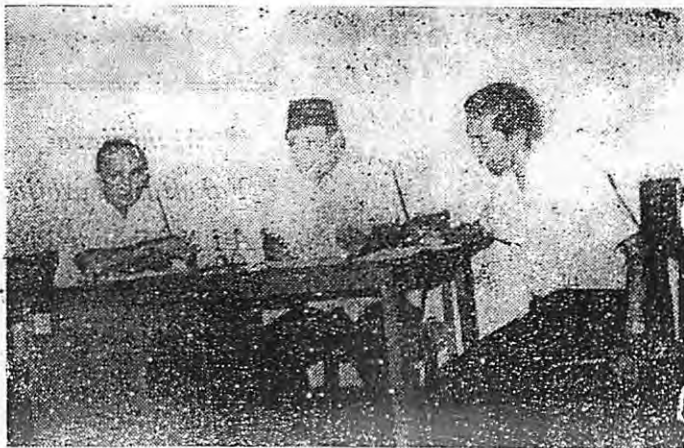

PANITYA

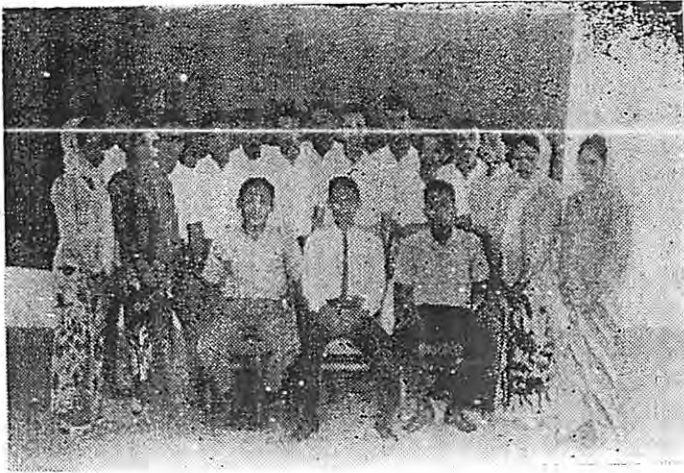

*Pengurus Senat Maha-
siswa Fakultas Sjari'ah
IAIN Sunan Ampel
Surabaya*

*Pengurus Senat
Mahasiswa Fakultas
Adab IAIN Sunan
Ampel - Surabaya*

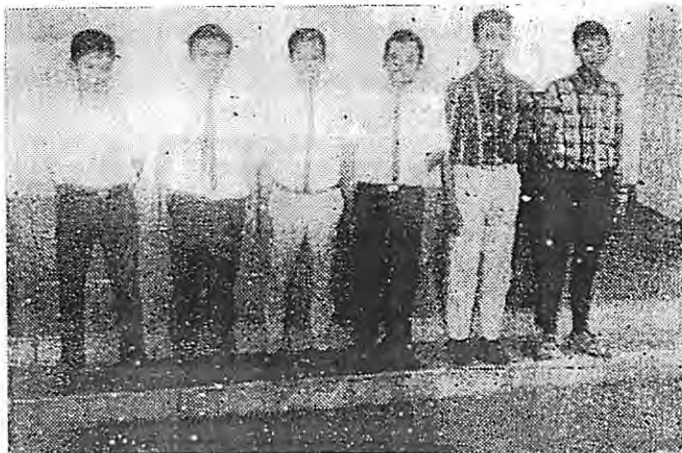
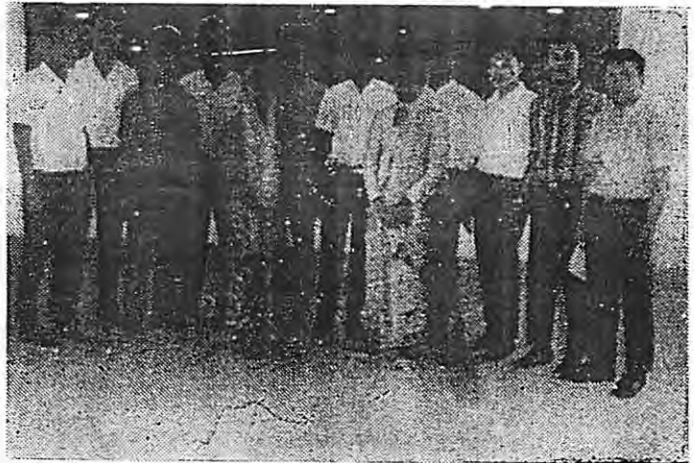

*Sebagian Peng. Senat
Mahasiswa Fakultas
Ushuluddin IAIN
Sunan Ampel-Surabaya*

~~~~~  
*Guru<sup>2</sup> Karjawan dan  
para siswa S.P. IAIN  
Sunan Ampel-Surabaya  
Duduk No. 4 dari kiri  
Kepala Sekolah  
sdr. Abd. Malik B. A.*  
~~~~~

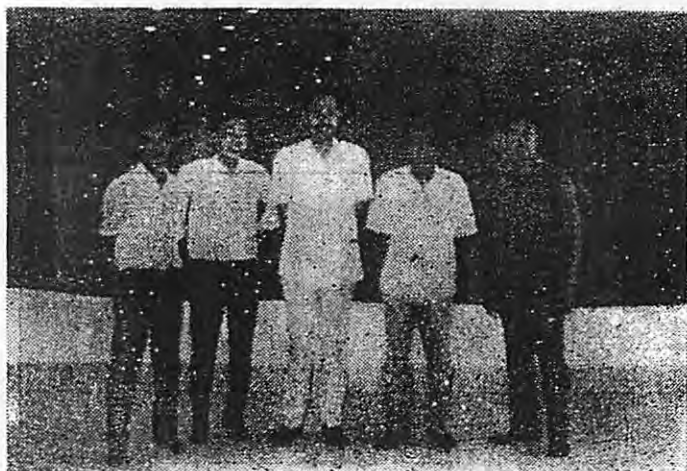
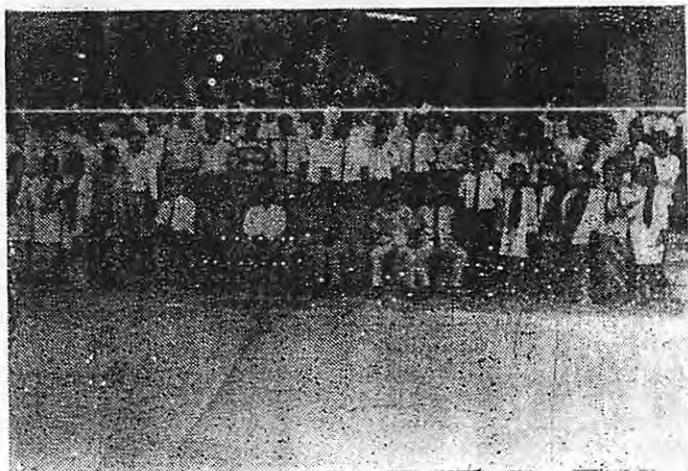

~~~~~  
*Karjawan  
Fakultas Ushuluddin  
IAIN Sunan Ampel  
Surabaya*  
~~~~~

~~~~~  
*Sebagian Pengurus  
Dewan Mahasiswa  
IAIN Sunan Ampel  
Surabaya*

*berdiri dimuka (jg tengah)  
sdr. Ali Haidar B. A.  
Ketua Dewan*  
~~~~~

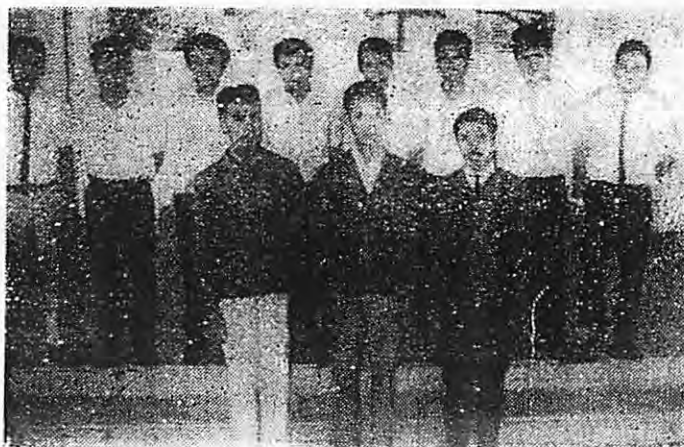



*Pimp. Fak Tarbijah
IAIN Sunan Ampel
Tjabang Bodjonegoro*

dari kiri ke kanan :
no. 2 Dekan :
H.R. Tamsi Tedjosasmito
no 3 : Wk. Dekan II -
Djalal Rosjidji B. A.
no. 4 : Wk. Dekan III :
H. A. Taufiq.

*Dcsen² Fak. Tarbijah
IAIN Sunan Ampel
Tjabang Bodjonegoro*

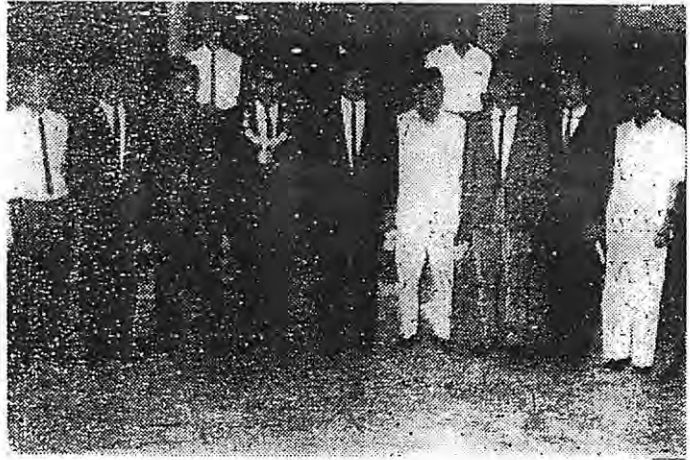

*Pengurus Senat Maha-
siswa Fak. Tarbijah
IAIN Sunan Ampel
Tjabang Bodjonegoro*

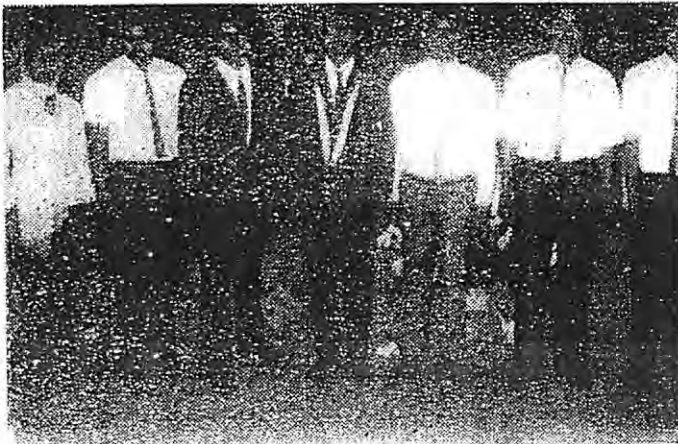

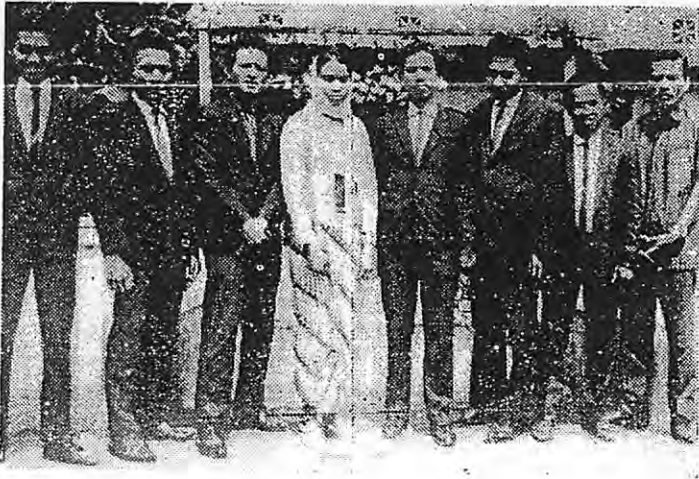

Sebagian Pengurus
Senat Mahasiswa
Fakultas Tarbijah
IAIN Sunan Ampel
Malang

Karjawan²
Fakultas Tarbijah
IAIN Sunan Ampel
Malang



Angkasawan² Radio
Suara Sunan An.pel I
Fakultas Tarbijah
IAIN Sunan Ampel
Malang



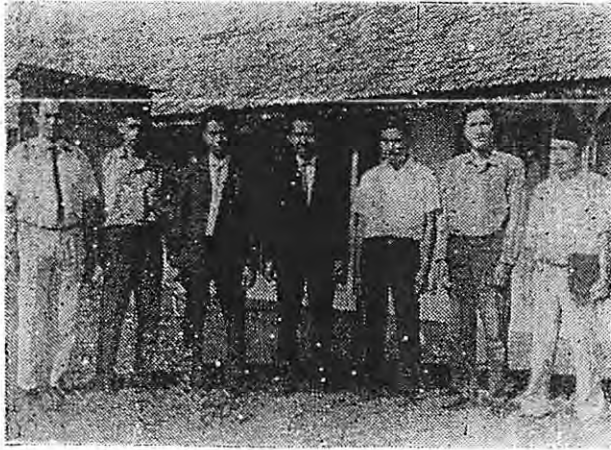

Sebagian dari Dosen²
Fak. Tarbiyah IAIN
Mataram

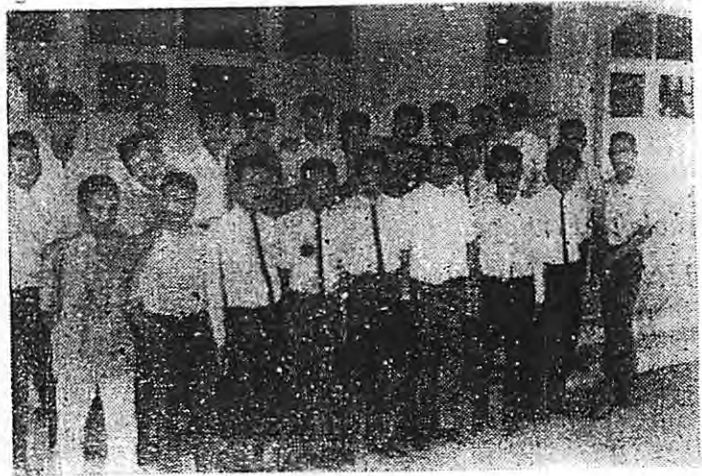

Karyawan Kantor
pusat IAIN Sunan
Ampel - Surabaya



Sebagian anggota²
Senat IAIN Al Dja-
mi'ah Sunan Ampel
(Rapat Senat ke XXVI
tanggal 26 - 2 - 70)



*Dosen² Fak. Tarbijah
filial Pamekasan di
Bangkalan. duduk
no. 2 dari kiri Ketua
Djurusan Drs. A.A.I.
Dalimunte*

*Karjawan
Sekolah Persiapan
IAIN Sunan Ampel
Bangkalan*

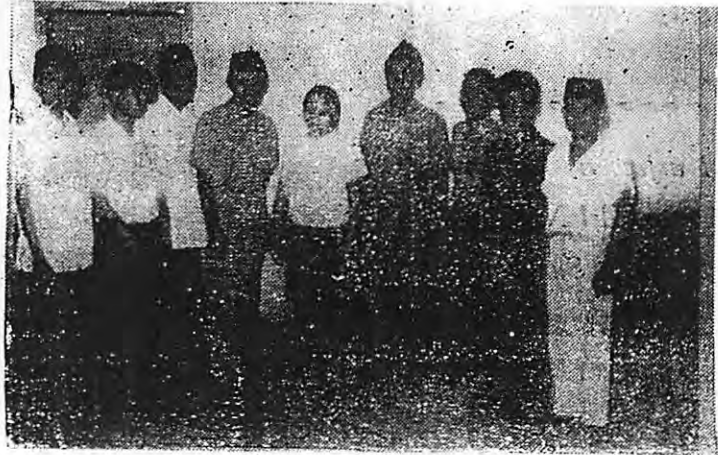

*Sebagian Pengurus
Senat Mahasiswa
Fak. Tarbijah IAIN
Sunan Ampel, filial
Pamekasan di
Bangkalan*



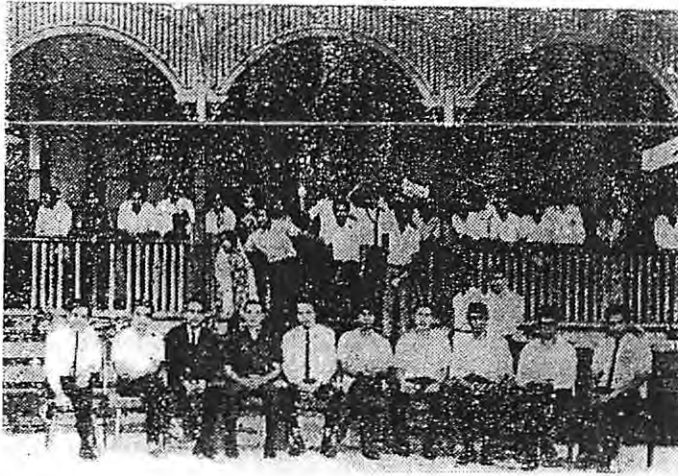

Sebagian Dosen² dan
mahasiswa Fakultas
Tarbijah IAIN Sunan
Ampel Tjab Samarinda
(Kal. Tim.)

Mahasiswa²
Fakultas Tarbijah
IAIN Sunan Ampel
Tjabang Samarinda
(Kal - Tim) didepan
tempat kulijah

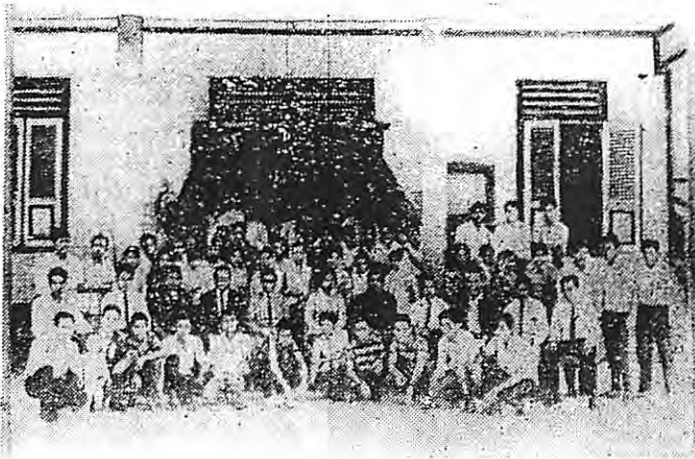
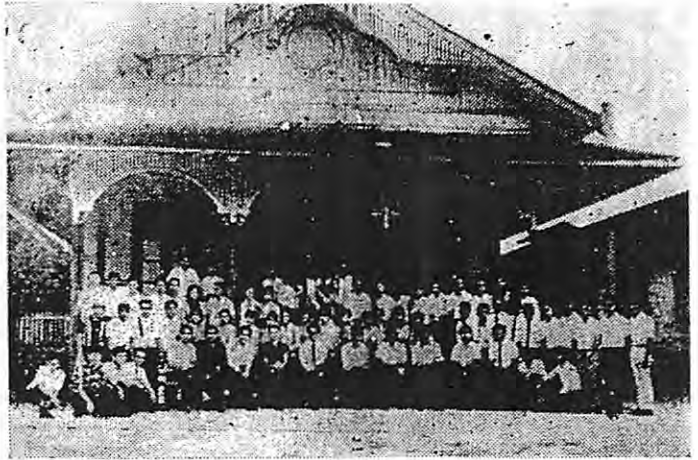

Guru², Karjawan
siswa² Sek Persi-
apan IAIN Sunan
Ampel Tjab. Sama-
rinda (Kal - Tim)



Sebagian Dosen, Kar-
jawawan Fak. Tarbijah
IAIN Sunan Ampel
Tjab. Mataram N.T.B.

l mahasiswa² sebagian
Dosen Fak. Tarbijah
IAIN Sunan Ampel
Tjab Mataram NTB.

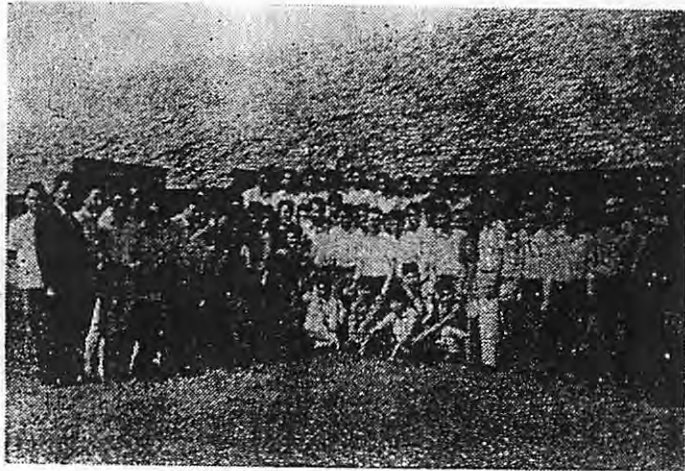

Guru² tetap / pegawai
tetap pada Sek. Per-
siapan Al Djami'ah
Sunan Ampel
Tjabang Mataram

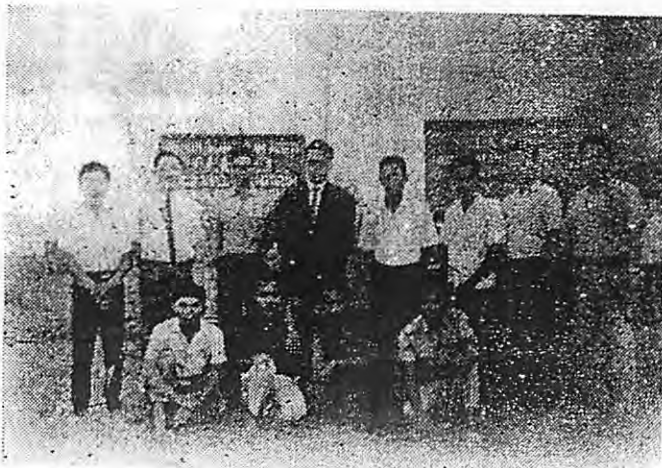

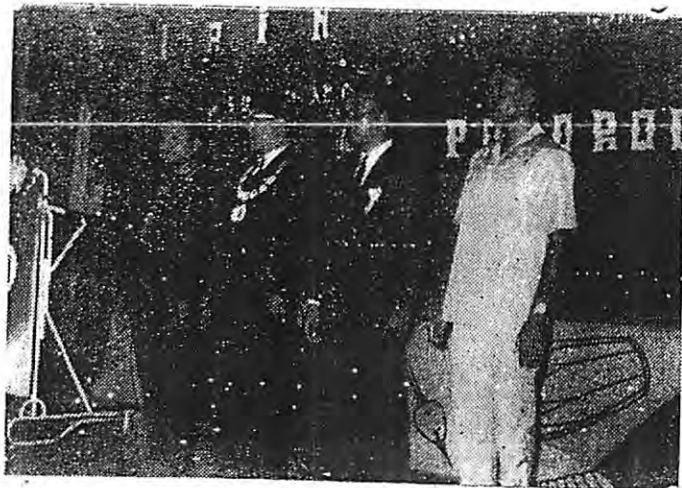

*Pimpinan Fak. Sjari'ah
IAIN Sunan Ampel*

Tjabang Ponorogo

dari kiri kekanan :

no. 1 Wk. Dekan I:

*Drs Tantawie Djama-
luddin*

*no 2 Dekan : R M Abu
Amar Sjamsuddin*

no. 3 Wk Dekan II :

Drs. Herry Aman Zaenuri

no 4 Wk. Dekan III:

Markun Subandi B A.

*Sebagian Dosen²
Fakultas Sjari'ah
IAIN Sunan Ampel
Tjabang Ponorogo*



*Pengurus Senat dan
sebagian Mahasiswa
Fakultas Sjari'ah
IAIN Sunan Ampel
Tjabang Ponorogo*



*Siswa² Sek. Persiapan
IAIN Sunan Ampel
Tjabang Djombang
sedang menjaksikan
bapak Dirdjen Bimasa
Islam; H. Rus'an,
sedang membuka selu-
bung papan nama.*

*Guru² Sek. Persiapan
IAIN Sunan Ampel
Tjabang Djombang
no. 7 dari kiri Kep. Sek.
Drs. Hudawi Abror.*

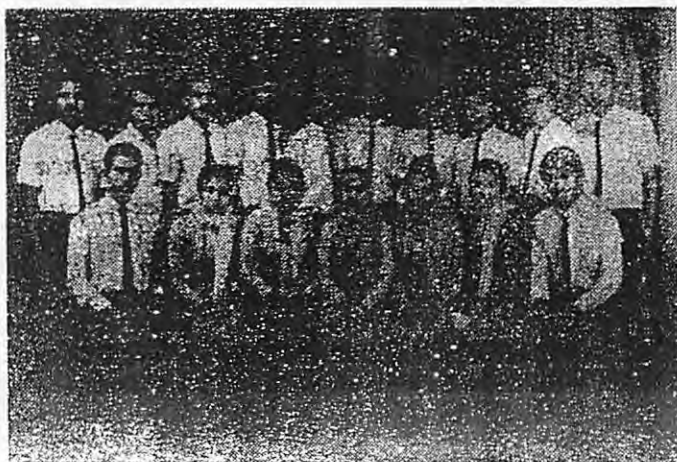
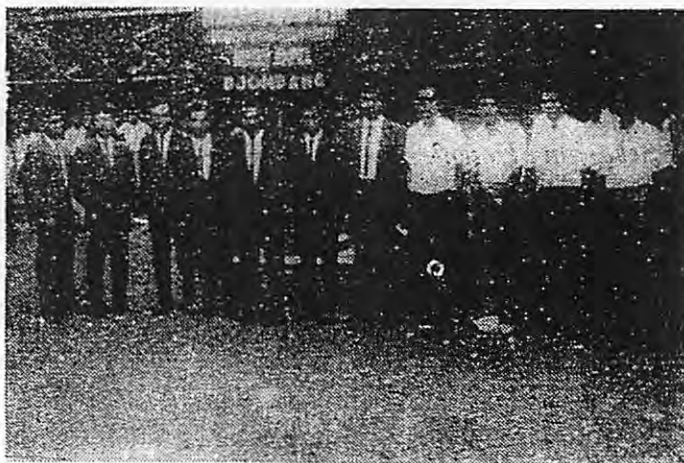

*Pengurus lengkap
Senat Mahasiswa
Fakultas Ushuluddin
IAIN Sunan Ampel
Kediri*

~~~~~  
*Karjawan Fakultas  
Adab IAIN Sunan  
Ampel - Surabaya*  
~~~~~

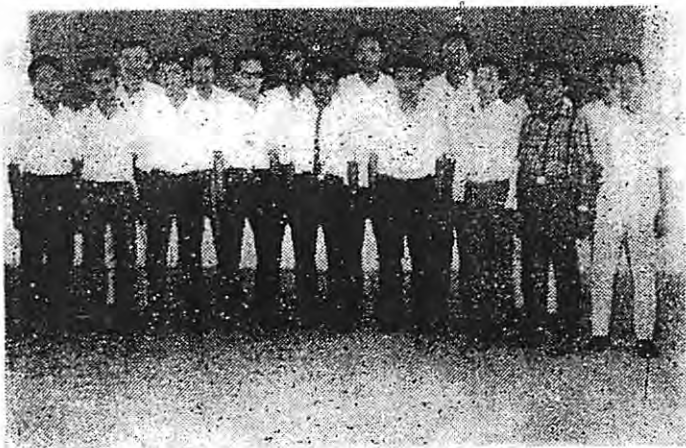
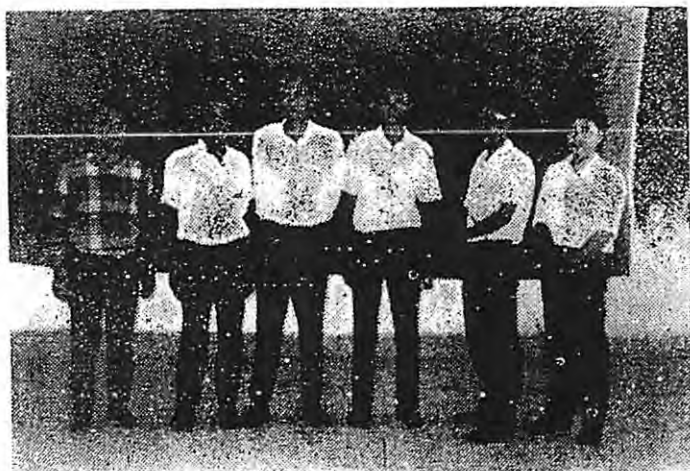

~~~~~  
*Karjawan Fakultas  
Sjari'ah IAIN Sunan  
Ampel - Surabaya*  
~~~~~

~~~~~  
*Guru - Guru  
Sekolah Persiapan  
IAIN Sunan Ampel  
Tjambang Bangkalan*  
~~~~~

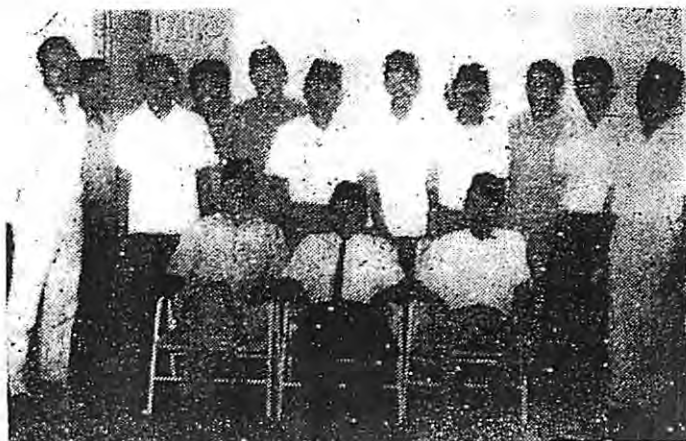

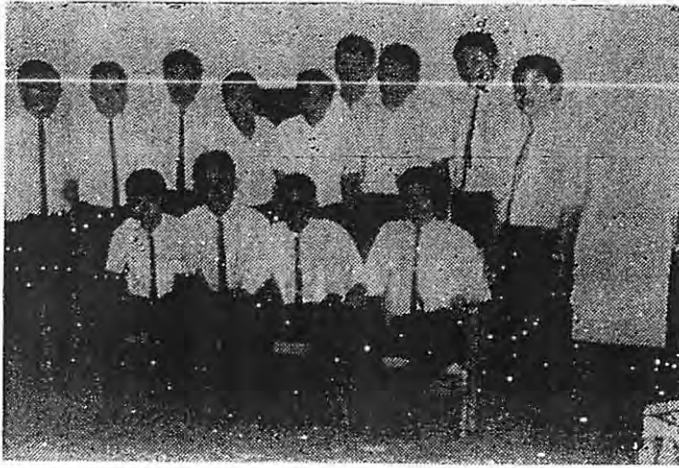

~~~~~  
*Sebagian Pengurus  
Senat Mahasiswa  
Fakultas Tarbijah  
IAIN Sunan Ampel  
Tjabang Djember*  
~~~~~

~~~~~  
*Pimpinan Dosen<sup>2</sup>  
Asisten<sup>2</sup> Fak. Tarbijah  
dan pimpinan serta gu-  
ru<sup>2</sup> Sekolah Persiapan  
IAIN Sunan Ampel  
Tjabang Djember*

*duduk no. 3 dari kiri  
Dekan Fakultas, dan  
no. 5 dari kiri Kepala  
Sekolah Persiapan*  
~~~~~



~~~~~  
*Pengurus K. S. P.  
Sekolah Persiapan  
IAIN Sunan Ampel  
Djember*  
~~~~~

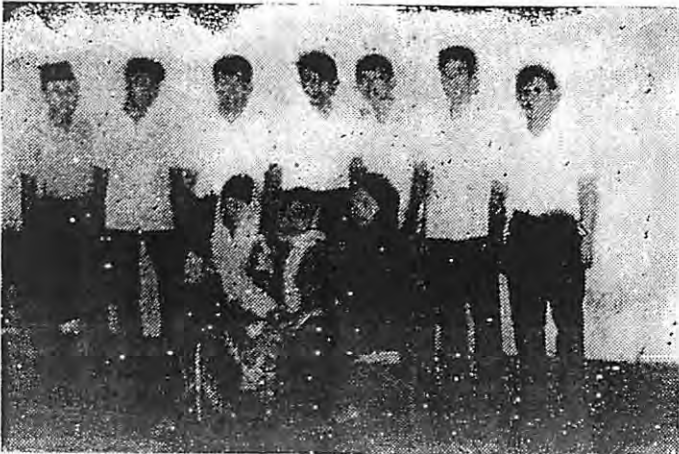



*Pedjabat-Pedjabat dari
DITPERTA sedang
Rapat Panitia Musja-
warah Kerdja Pergu-
ruan Tinggi Agama*

*Guru² Sek. Persiapan
IAIN Sunan Ampel
Tjabang Pasuruan
duduk dikursi Kep. Sek
Drs. Said Mansur*



*Pengurus K. S. P.
Sekolah Persiapan
IAIN Sunan Ampel
Tjabang Pasuruan*



*Senat
Mahasiswa Tarbijah
IAIN, Sunan Ampel
Tjabang Tulungagung*

*Sebagian Guru²
Sekolah Persiapan
IAIN, Sunan Ampel
Tulungagung*

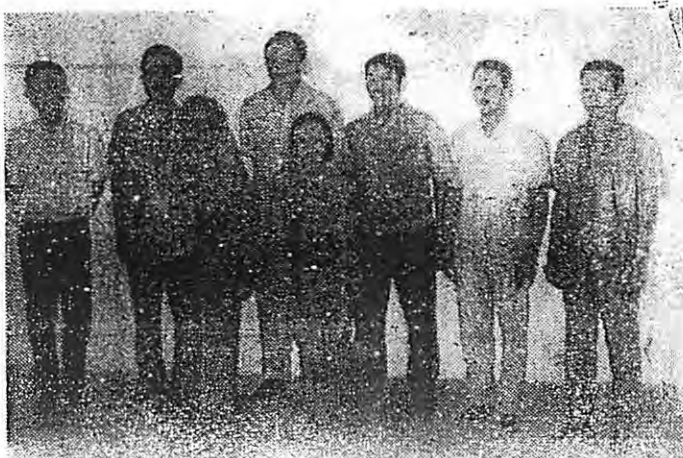
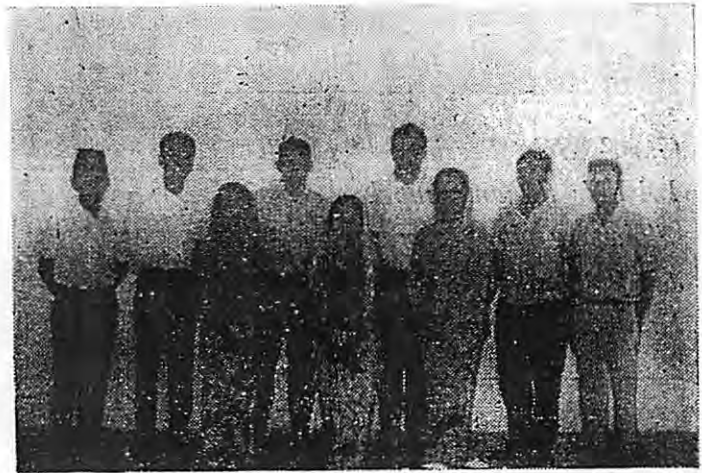

*Sebagian Dosen
Fakultas Tarbijah
IAIN Sunan Ampel
Tjabang Tulungagung*

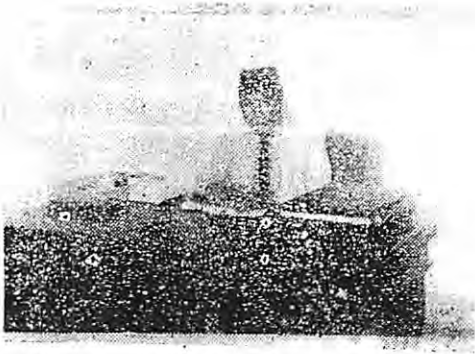

Dekan Fakultas Tarbiyah IAIN
Sunan Ampel Malang
(Majoor K.H. Oesman Manshur)

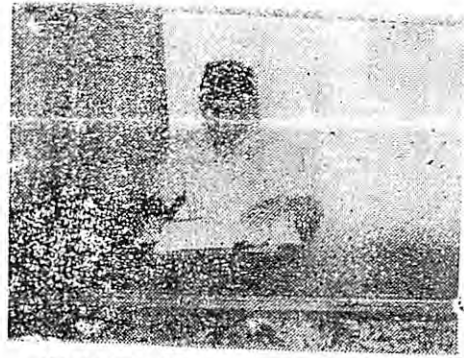

Wakil Dekan I Fakultas Tarbiyah
IAIN Sunan Ampel Malang
(Drs. Abd. Mudjib)

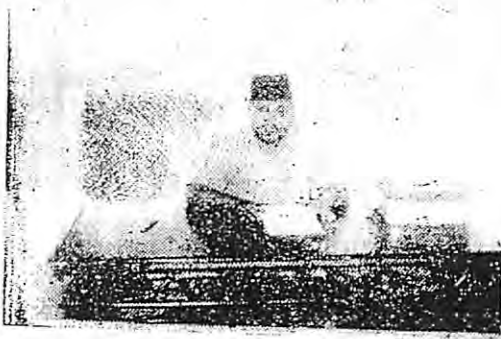

Wakil Dekan II Fakultas Tarbiyah
IAIN Sunan Ampel Malang
(Drs. Ma'sum Umar)

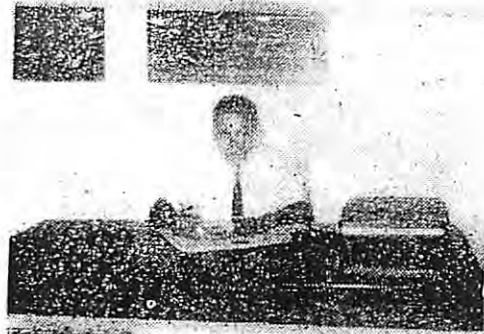

Wakil Dekan III Fakultas Tarbiyah
IAIN Sunan Ampel Malang
(Buchari Saleh L. A. S.)

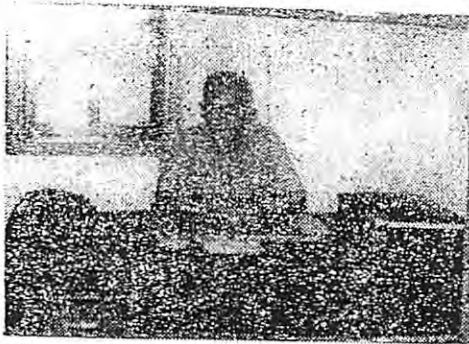

Dekan Fakultas Tarbiyah IAIN
Sunan Ampel Tjab. Bodjonegoro
(H.R. Tamsi Tedjasmito)



Kepala Sekolah S.P.I A I.N.
Sunan Ampel Surabaya
(Abd. Malik B. A.)



Abd. Sjakan Tlamsil



Drs. Muhaimin Tjirebon



Drs. Hasan Zien



Hudawi Abror



H. Aly Sholeh



Drs. Mudhor Ahmad



Abd. Djabbar Adlan



Drs. Mohammad Kasbollah



Drs. Moh. Said Mansur

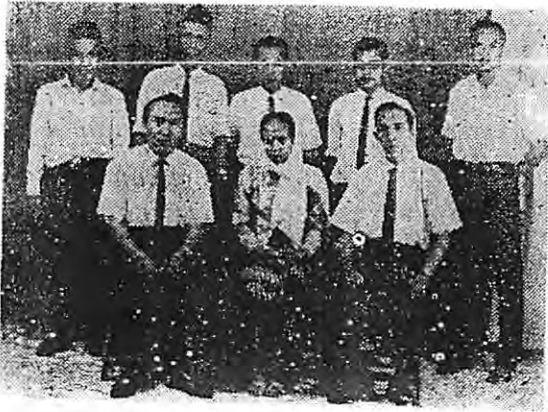

~~~~~  
*Guru<sup>2</sup> Sekolah Persiapan  
IAIN - Kediri*  
~~~~~

~~~~~  
*Karjawan Sek. Persiapan  
IAIN - Kediri*  
~~~~~



~~~~~  
*Pengurus K. S. P.  
IAIN - Kediri*  
~~~~~





Gerakan pengumpul-
an uang untuk Pem-
bangunan Masjid
Patjet dari para
pimpinan IAIN
Pengikut Sminar
di Patjet

Bapak Rektor
sedang menerima so-
vener lambang
IAIN Sunan Ampel
dari sdr. Tjitjik
Mursjidah mahasiswi
Fakultas Ushuluddin
IAIN Sunan Ampel
Surabaya

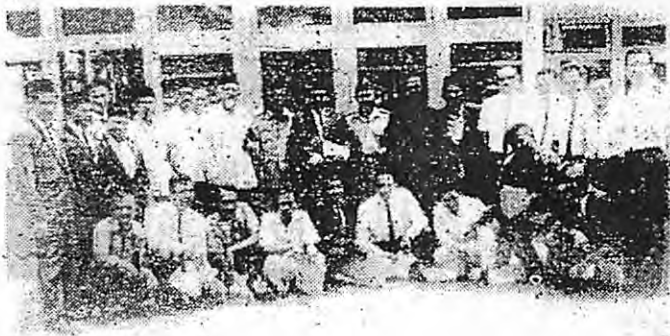
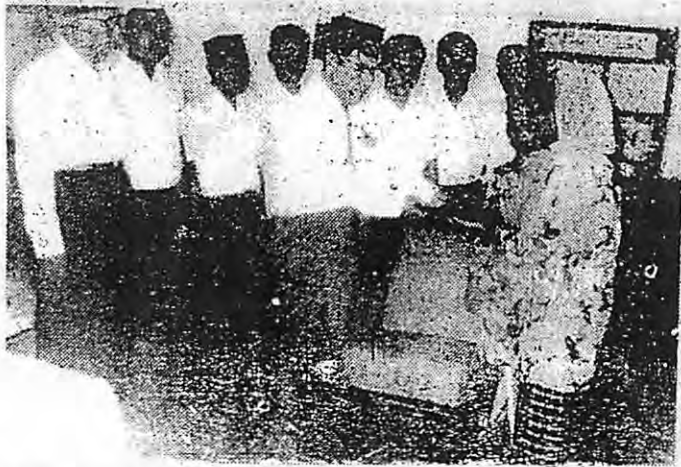

Peserta Simposium/
Musker di Patjet Mo-
djokerto tgl. 27-9 s/d.
tgl. 29 - 9 1959

berdiri dari kanan ke kiri :
no. 8 Bp. Tjamat Patjet
no. 9 Bp. Rektor IAIN
Surabaya. no. 10 Bapak
Pembantu Bupati Patjet.



Dekan Fak. Tarbijah IAIN
Sunan Ampel Tjab. Pamekasan
(Drs. H. Moh. Munir SA.)

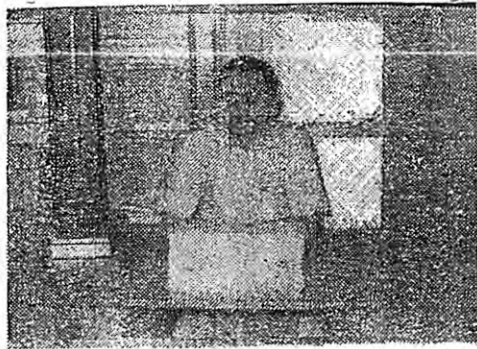

Wk Dekan I Fak. Tarbijah IAIN
Sunan Ampel Tjab. Pamekasan
(Drs. Solchan)



Wk Dekan II Fak. Tarbijah IAIN
Sunan Ampel Tjab. Pamekasan
(Drs. Dimjati)

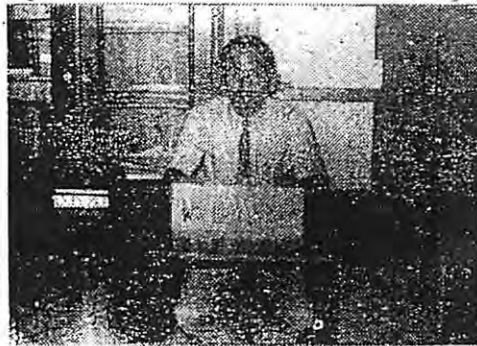

Wk. Dekan III Fak. Tarbijah IAIN
Sunan Ampel Tjab Pamekasan
(Abd. Mudjib Manan LAS.)

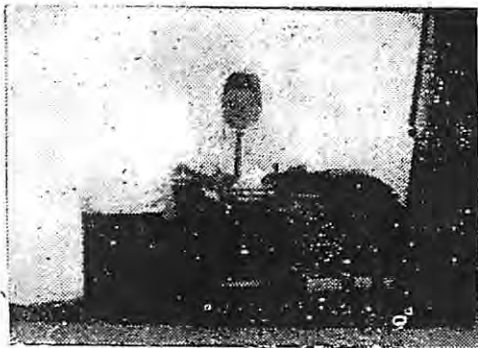

Kepala Sekolah Persiapan IAIN
Sunan Ampel Bergkalan
(Drs. A. A. I. Dalimunte)

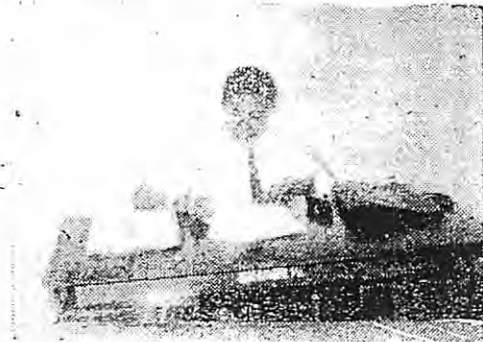

Kepala Sekolah Persiapan IAIN
Sunan Ampel Tjab Pasuruan
(Drs. Said Mansur)

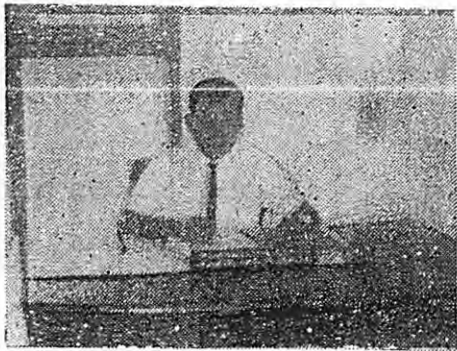

Wk. Dekan I Fak. Sjari'ah IAIN
Sunan Ampel Surabaya
(Drs. Irfan Sidqon)



Wk. Dekan II Fak. Sjari'ah IAIN
Sunan Ampel Surabaya
(Drs. Abd. Djabbar Adlan)



Wk. Dk III Fak Sjari'ah IAIN
Sunan Ampel Surabaya
(Drs. Suparlan)



Dekan Fak. Ushuluddin IAIN
Sunan Ampel Surabaya
(K. H. Machfudh Anwar)

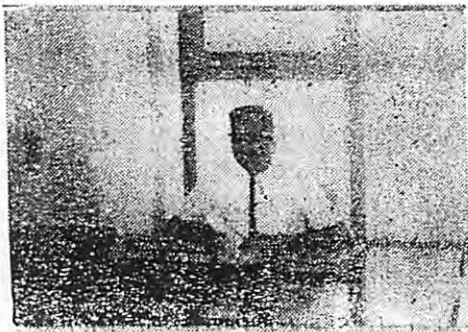

Wk Dk. I Fak Ushuluddin IAIN
Sunan Ampel Surabaya
(Drs. Djawahir Sjamsuri)

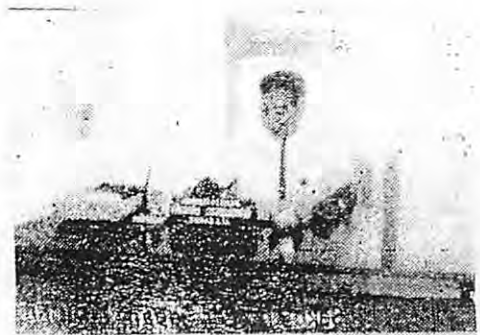

Wakil Dekan II Fak. Ushuluddin
IAIN Sunan Ampel Surabaya
(Drs. Rachmad Djatnika)

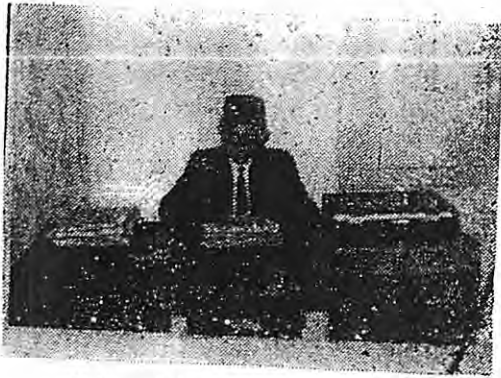

Dekan Fak. Ushuluddin IAIN
Sunan Ampel Tjab. Kediri
(K H Sjafite Marzuqle)



Wak Dekan I Fak Ushuluddin
IAIN Sunan Ampel Tjab. Kediri
(Drs Zen Suprpto)

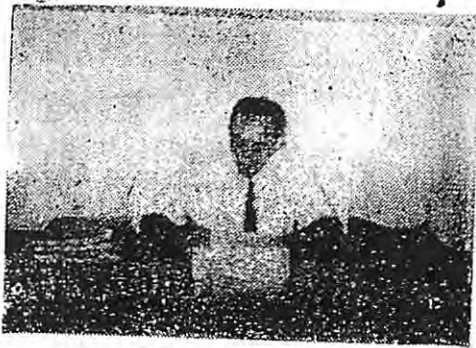

Wakil Dekan II Fak Ushuluddin
IAIN Sunan Ampel Tjab. Kediri
(Drs. Kas m u r i)

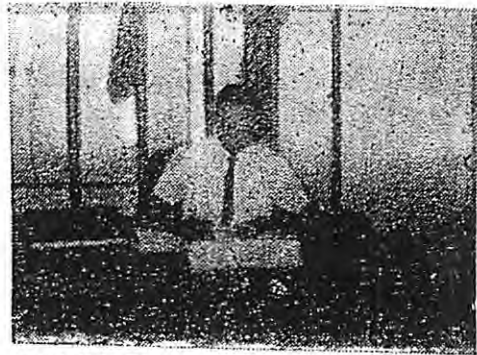

Wakil Dekan III Fak. Ushuluddin
IAIN Sunan Ampel Tjab. Kediri
(Drs. Djoko Pranowo)



Wk Dekan I Fak. Adab IAIN
Sunan Ampel Surabaya
(Al Ustadz Abd. Rozaq Al Amudy)



Wk Dekan II Fak Adab IAIN
Sunan Ampel Surabaya
(Drs. Abd Djalal H.A.)



Dekan Fak. Tarbiyah IAIN
Sunan Ampel Tjab. Djember
(H. Sidiq Machmud S.H.)



Wk. Dk. I Fak. Tarbiyah IAIN
Sunan Ampel Tjab. Djember
(Drs. M. Iljas Bakri)

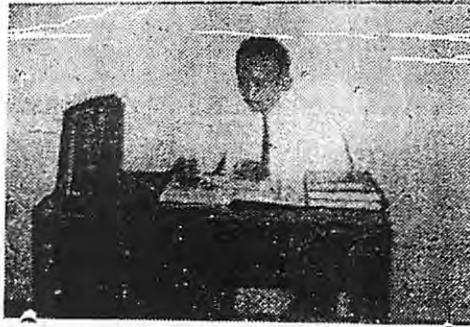

Wk. Dk. II Fak. Tarbiyah IAIN
Sunan Ampel Tjab. Djember
(A. Mucinin Muzadi BA.)



Wk. Dk. III Fak. Tarbiyah IAIN
Sunan Ampel Tjab. Djember
(Drs. A. Hakim Malik)

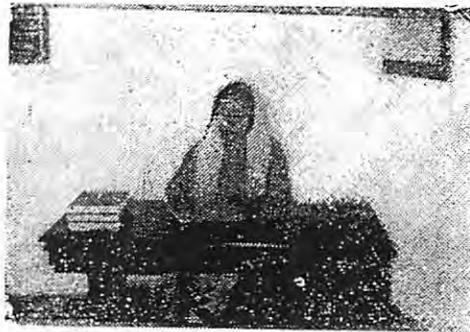

Kepala Sek. Persiapan IAIN
Sunan Ampel Tulungagung
(Nj. Sunsufie BA)

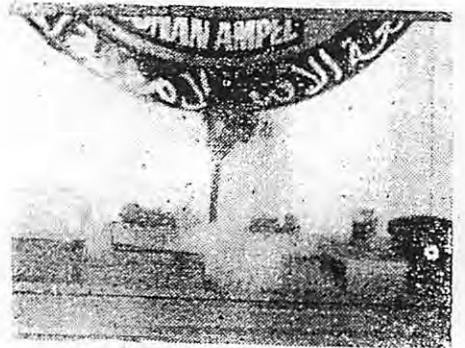

Pd. Sekretaris IAIN
Sunan Ampel
(Sdr. Achmarli)

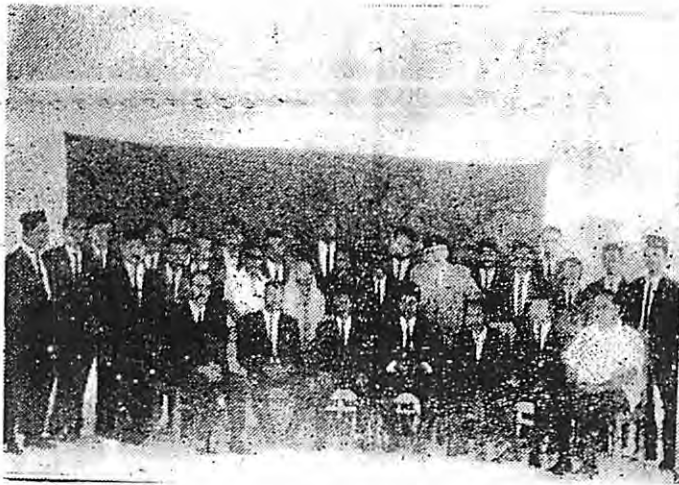

~~~~~  
*Dosen<sup>2</sup>/Asisten Fak.  
Ushuluddin IAIN  
Sunan Ampel-S'baja  
duduk no. 3 dari kiri  
Dekan Fakultas  
K.H. Machfudh Anwar*  
~~~~~

~~~~~  
*Dosen /Asisten Fak.  
Adab IAIN Sunan  
Ampel Surabaya  
duduk no. 3 dari kiri  
Dekan Fakultas  
Drs. Ahmad Sumardi*  
~~~~~

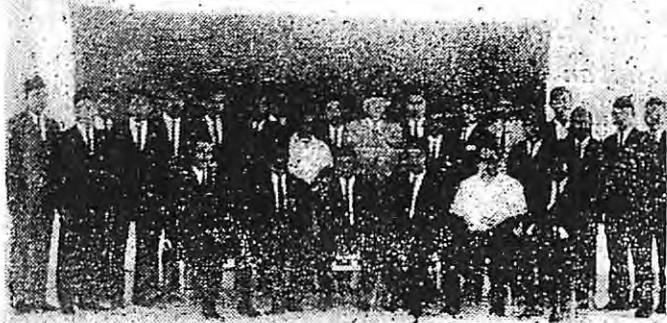

~~~~~  
*Sebagian dosen<sup>2</sup>/  
asisten Fak. Sjari'ah  
IAIN Sunan Ampel  
S u r a b a j a  
duduk ditengah berhatia  
mata Bapak Prof K.H M  
Sjofi'ie Abd. Karim, De  
kan Fakultas*  
~~~~~

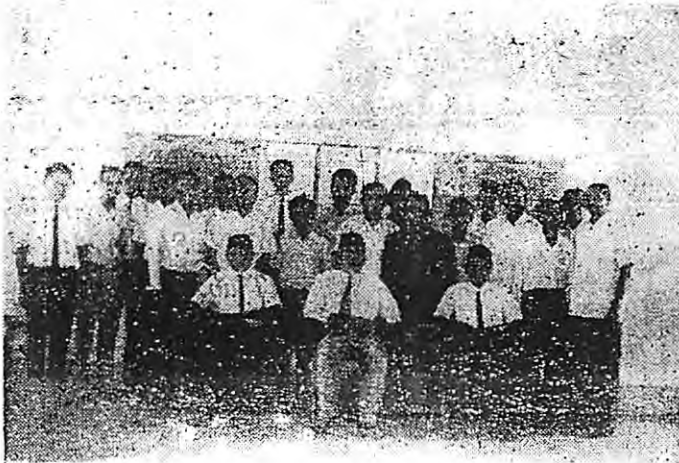

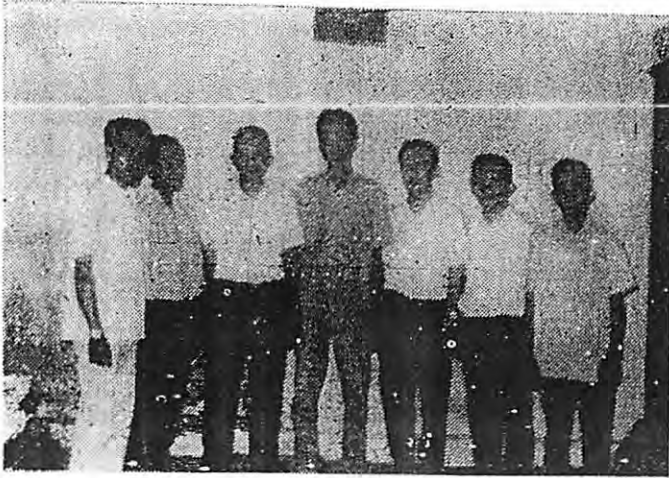

~~~~~  
*Karjawan<sup>2</sup>  
Fakultas Ushuluddin  
IAIN Sunan Ampel  
Tjabang - Kediri*  
~~~~~



~~~~~  
*Guru<sup>2</sup> Sekolah  
Persiapan IAIN  
Sunan Ampel  
Tjab. Bodjonegoro*  
~~~~~

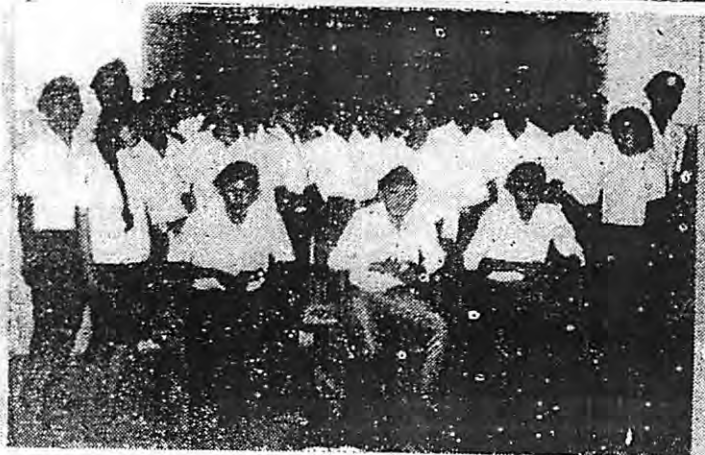

~~~~~  
*Pengurus K. S. P.  
Sekolah Persiapan  
IAIN Sunan Ampel  
Tjab. Bodjonegoro*  
~~~~~

*Sebagian Senat
Mahasiswa Fakultas
Tarbiyah IAIN
Sunan Ampel
Tjabang Pamekasan*

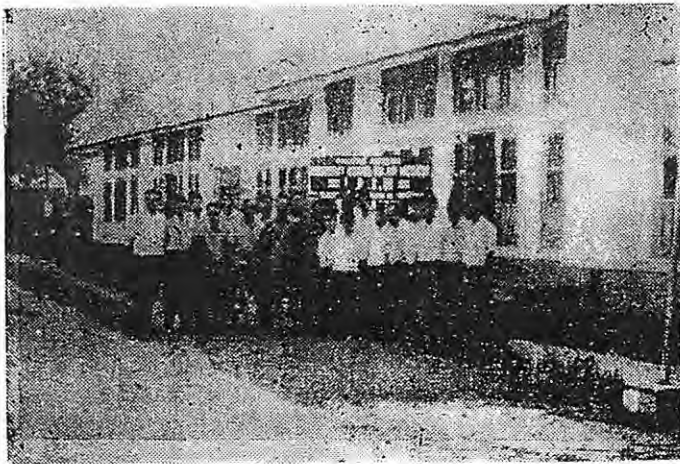
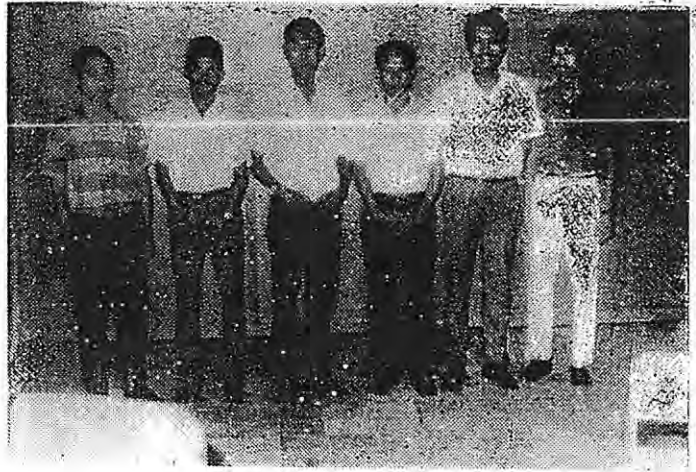

*Pimpinan Dosen² dari
Karjawan Fakultas
Tarbiyah IAIN Sunan
Ampel Tjab Pamekasan*

*Karjawan Fakultas
Tarbiyah IAIN Sunan
Ampel Tjab Pamekasan*

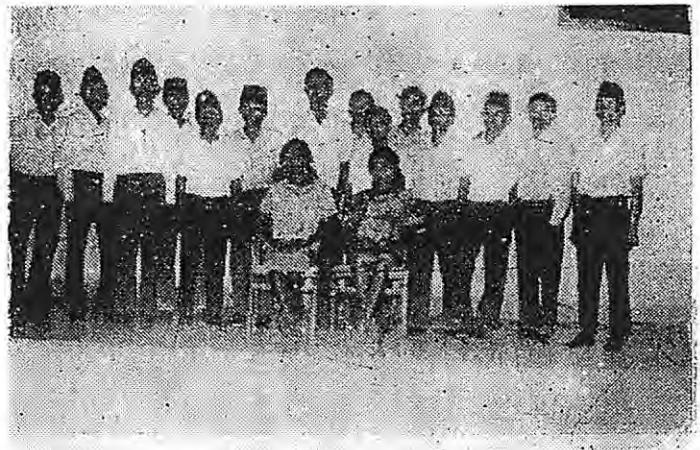

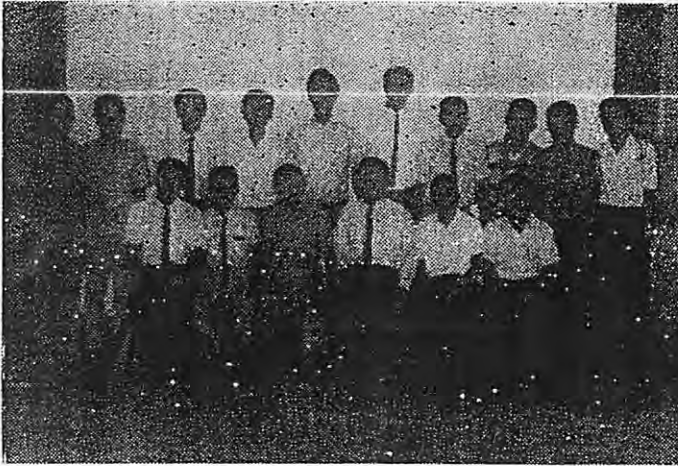

*Guru² S. P. I. A. I. N.
Sunan Ampel Surabaya*

*Sebagian dari alumni²
Fakultas Sjar'ah
IAIN Sunan Ampel
Surabaya*

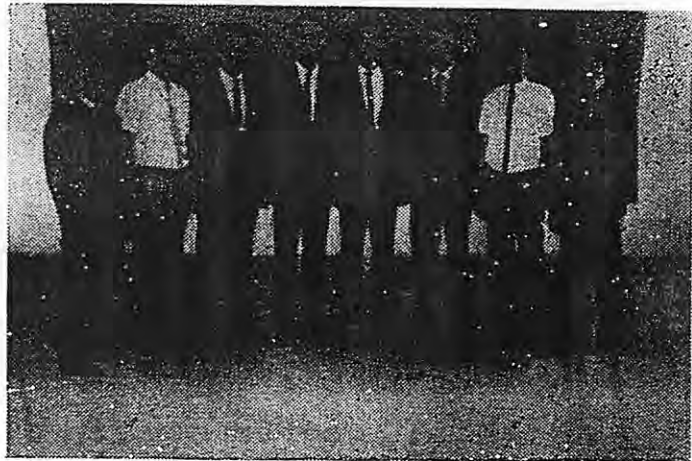

*Pengurus K. S. P.
Sekolah Persiapan
IAIN Sunan Ampel
Surabaya*

*duduk no. 3 dari kiri
Ketua Pengurus.*



Bapak Rektor
(Prof. Tk. H. Ismail Jakub S.H.M.A)



Wakil Rektor I Bidang Akademis
Dekan Fakultas Sjar'ah
(Prof. K.H.M. Sjafile A Karim)

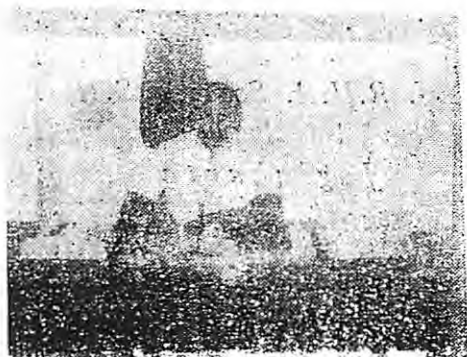

Wakil Rektor II
Bidang Administrasi Keuangan
(Drs. H. Shalahuddin Hardy)



Wakil Rektor III Bidang
Kemahasiswaan Dekan Fak. Adab
(Drs. Achmad Sumardi)



Sebelah kiri
PANGDAK (Djatim)

Sebelah kanan
Kep. Sek. Persiapan IAIN
Suran Ampel Tjabung
Bodjonegoro
(Imam Jamin B A.)

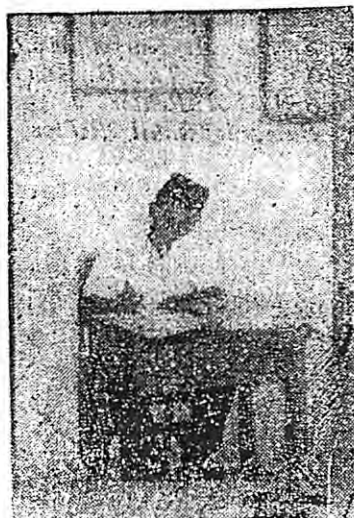

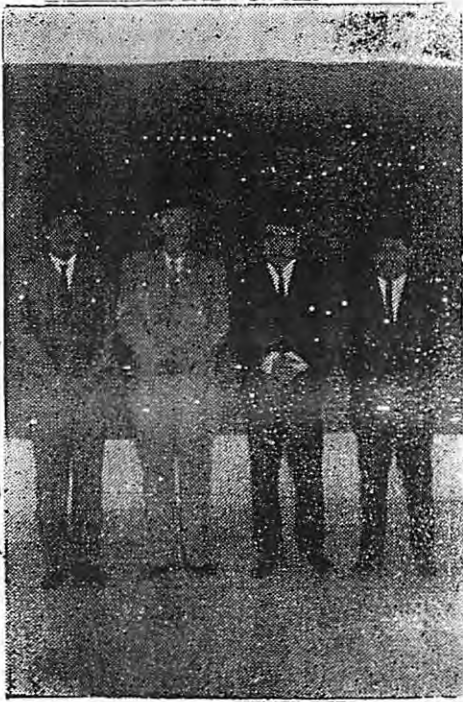

Bapak Rektor IAIN Sunan Ampel beserta wakil²-nja

dari kiri kekanan :

- 1. Drs H Shalahuddin Hardy | wk Rektor II.*
- 2. Prof. K.H M. Sjafie A. Karim | wk. Rektor I.*
- 3 Prof Tk. H. Ismail Jakob S.H M A. |Rektor.*
- 4. Drs. Ahmad Sumardi | wakil Rektor III.*



*Prof. R.H.A. Soerarjo S.II.
Rektor IAIN Sunan Kalidjogo
Jogjakarta*

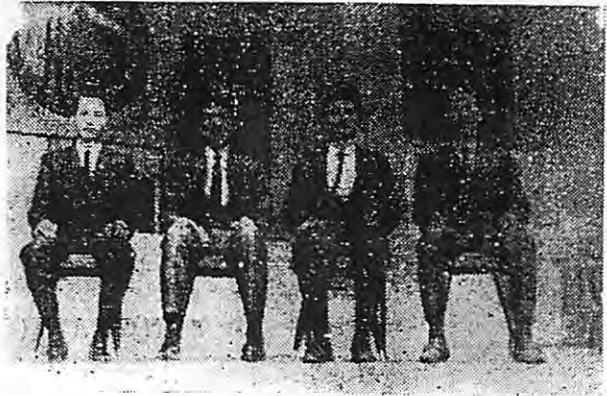

Pimpinan Fakultas Tarbijah IAIN Sunan Ampel Tjab. Tulungagung

dari kiri kekanan :

- 1. Drs. Ali Machfudh wakil Dekan II*
- 2. K.H. Arief Mustaqem D A. Dekan*
- 3. Sutahar M A wakil Dekan III*
- 4. Drs Muharrom, wakil Dekan I.*

No.	ISI BUKU	HALAMAN
1.	Poto Sunan Ampel	I
2.	Poto Masjid Rachmad/Masjid Ampel.	II
3.	Piagam	III
4.	Lambang I.A.I.N. Sunan Ampel	IV
5.	Tafsiran arti Lambang	V-VI
6.	Panitya Penjusun buku Lustrum I I.A.I.N. Sunan Ampel	VII-XII
7.	Kata Pengantar	XIII
8.	Sepatah kata Panitya	XIV-XV
9.	Kata Pengantar Rektor	XVI-XVII
10.	Sambutan ²	XVIII-XLVIII
11.	Bab I Laporan Rektor.	1 - 51
12.	Bab II Peraturan ²	52 - 319
13.	Bab III Alat ² Perlengkapan	321 - 406
14.	Halaman Poto ²	

